



PROGRAM AZ  
ÁLDOZATOKÉRT  
ÉS A TETTESEKÉRT

## **TETTEKKEL AZ EREDMÉNYES TÁRSADALMI BEILLESZKEDÉSÉRT**

A TÁMOP 5.6.3-12/1-2012-0001 azonosító számú „A fogvatartottak többszakaszos, társadalmi és munkaerő-piaci reintegrációja és az intenzív utógondozási modellje” című kiemelt projekt megvalósítását értékelő kutatás

Szerkesztette: Belügyminisztérium

Közreműködött:

a Foresee Kutatócsoport és a Focus és Inhall Stúdió konzorciuma és

Pálinkó Éva, külső szakértő

2015

## **TÉTT-PROGRAM AZ ÁLDOZATOKÉRT ÉS A TETTESEKÉRT**

A fogvatartottak többszakaszos, társadalmi és munkaerő-piaci reintegrációja és az intenzív utógondozás modellje

TÁMOP-5.6.3-12/1-2012-0001 azonosítószámú kiemelt projekt.

### **A KONZORCIUM VEZETŐJE A BELÜGYMINISZTERIUM**

A MEGVALÓSÍTÁSBAN RÉSZTVEVŐ KONZORCIUMI PARTNEREK:

- BÜNTETÉS-VÉGREHAJTÁS ORSZÁGOS PARANCSNOKSÁGA
- NEMZETGAZDASÁGI MINISZTERIUM

A MEGÍTÉLT TÁMOGATÁS ÖSSZEGE: 2,977 MILLIÁRD FORINT

A MEGVALÓSÍTÁS IDEJE: **2012. december 01-től 2015. október 31-ig**

A MEGVALÓSÍTÁS HELYE: **Magyarország valamennyi büntetés-végrehajtási intézete**



## TARTALOMJEGYZÉK

<b>BEVEZETÉS.....</b>	<b>6</b>
<b>BERÉNYI ESZTER-BALLA LÁSZLÓ: INTERJÚS VIZSGÁLAT A FOGVATARTOTTAK KÖRÉBEN I. /KUTATÁSVEZETŐ ÉS SZAKMAI LEKTOR: PÁLINKÓ ÉVA/ .....</b>	<b>7</b>
BEVEZETÉS - A PROJEKTÉRTÉKELŐ KUTATÁS CÉLJA .....	7
VEZETŐI ÖSSZEFOGLALÓ .....	8
A KUTATÁS MÓDSZERTANA .....	9
<i>Adatfelvételi módszer</i> .....	9
<i>Kutatási kérdések</i> .....	9
<i>A kutatási minta</i> .....	10
<i>Elemzési módszer és életút kronológia</i> .....	12
A KUTATÁS RÉSZLETES EREDMÉNYEI .....	13
<i>A program közvetlen értékelése</i> .....	13
Motivációk.....	13
A program hasznosságáról alkotott vélemények .....	18
<i>A programból való „kimaradás” okai</i> .....	22
<i>A program általános megítélése – rövidtávú hatások</i> .....	27
MEGFIGYELT TÉNYEZŐK ÉS KÖVETKEZETÉSEK.....	31
<b>BERÉNYI ESZTER-BALLA LÁSZLÓ: INTERJÚS VIZSGÁLAT A FOGVATARTOTTAK KÖRÉBEN II. /KUTATÁSVEZETŐ ÉS SZAKMAI LEKTOR: PÁLINKÓ ÉVA/ .....</b>	<b>33</b>
BEVEZETÉS.....	33
VEZETŐI ÖSSZEFOGLALÓ .....	33
A KUTATÁS MÓDSZERTANA .....	34
<i>Családi kapcsolatok és genogram</i> .....	35
<i>Jövőképek és szentiment jellegű elemzés</i> .....	36
CSALÁDI KAPCSOLATOK ELEMZÉSE .....	36
<i>A családi és baráti kapcsolatok elemzésének szempontjai</i> .....	37
<i>A családi kapcsolatok típusai</i> .....	38
Támogató családi háttér.....	39
Nem, vagy nem teljes mértékben támogató családi háttér .....	40
<i>A program szerepe és lehetőségei a családi és baráti kapcsolatok helyreállításában</i> .....	48
JÖVŐKÉPEK ELEMZÉSE .....	51
<i>A jövő dimenzióinak elemzése</i> .....	52
<i>Jövő-narratívák</i> .....	53
ÖSSZEGZÉS: A CSALÁDI HÁTTÉR ÉS A JÖVŐKÉP ÖSSZEFÜGGÉSEI .....	56
MELLÉKLET .....	59
<b>SZEGŐ DÓRA: FÓKUSZCSONPORTOS VIZSGÁLAT A SZAKMAI MEGVALÓSÍTÓK KÖRÉBEN .....</b>	<b>77</b>
BEVEZETÉS.....	77
A KUTATÁS MÓDSZERTANA .....	78
A MINTA LEÍRÁSA .....	78
FÓKUSZCSONPORTOS VIZSGÁLATOK ELEMZÉSE .....	78
<i>A büntetés végrehajtási intézetekben dolgozókkal készült fókuszcsonportos vizsgálat</i> .....	78
Fogvatartottakról kialakított kép .....	79
A TÁMOP 5.6.3-as program értékelése .....	81
Az egyes szakaszok, programelemek megvalósítása .....	84
Együttműködés a megvalósító stáb és a személyi állomány körében .....	86
A program fogadtatása a fogvatartottak körében .....	88
A szakmai megvalósítók képzéseinek értékelése .....	89
Összegzés, javaslatok .....	89
A TÁMOP 5.6.2- tapasztalatainak beépülése .....	89
<i>Programvezetőkkel készült fókuszcsonportos vizsgálat</i> .....	90
Fogvatartottakról kialakított kép .....	90
A TÁMOP 5.6.3-as program értékelése .....	90
A programvezetői feladatok megvalósítása .....	92

Együtműködések.....	92
A programvezetők és a szakmai megvalósító stáb képzéseinek értékelése .....	94
Összegzés, javaslatok .....	94
<b>A területi koordinátorokkal készült fókuszcsoportos vizsgálat .....</b>	<b>95</b>
Fogvatartottakról kialakult kép .....	95
A TÁMOP 5.6.3-as program értékelése .....	96
A területi koordinátori feladatok megvalósítása .....	97
Együtműködések.....	98
Összegzés, javaslatok .....	99
Az 5.6.2 tapasztalatainak beépülése .....	100
<b>Tematikus fókuszcsoportok a családi kapcsolatokról .....</b>	<b>100</b>
Fogvatartottakról kialakult kép .....	100
A családi kapcsolatok szerepe a fogvatartottak reintegrációjában .....	101
A TÁMOP 5.6.3 értékelése az utógondozás szolgáltatáscsomag szempontjából .....	103
A TÁMOP 5.6.3 megítélése a családi kapcsolatok helyreállítása szempontjából .....	104
Összegzés, javaslatok .....	105
<b>ÖSSZEFOGLALÁS .....</b>	<b>106</b>

## **HEGEDŰS JUDIT: INTERJÚS VIZSGÁLAT A BÜNTETÉS-VÉGREHAJTÁSI INTÉZETEK SZEMÉLYI ÁLLOMÁNYÁNAK KÖRÉBEN. .... 107**

BEVEZETÉS.....	107
A KUTATÁS MÓDSZERTANI HÁTTERE .....	108
<i>A kutatás célja .....</i>	<i>108</i>
<i>Kutatási módszer .....</i>	<i>109</i>
<i>Az elemzés módszere .....</i>	<i>110</i>
<i>A minta leírása.....</i>	<i>110</i>
A KUTATÁS EREDMÉNYEI.....	111
<i>Az interjúalanyok szakmai identitása .....</i>	<i>111</i>
<i>A börtönvilág jellegzetességei .....</i>	<i>113</i>
<i>Fogvatartottakról kialakított kép .....</i>	<i>114</i>
<i>Társadalmi integráció gátjai.....</i>	<i>115</i>
<i>A segítség lehetőségei .....</i>	<i>118</i>
<i>A reintegrációs programokról.....</i>	<i>120</i>
<i>A TÁMOP 5.6.3.....</i>	<i>120</i>
<i>A TÁMOP 5.6.2 ÉS A TÁMOP 5.6.3 összevetése .....</i>	<i>125</i>
FŐ MEGÁLLAPÍTÁSOK .....	126
JAVASLATOK.....	127
ÖSSZEFOGLALÁS .....	130
FELHASZNÁLT IRODALOM .....	130

## Bevezetés

A TÁMOP 5.6.3-12/1-2012-0001 azonosító számú „A fogvatartottak többszakaszos, társadalmi és munkaerő-piaci reintegrációja és az intenzív utógondozási modellje” című kiemelt projekt ([Projektismertető](#)) keretében egy a projekt megvalósítását értékelő kutatás is lezajlott.

Az értékelés arra keresett választ, hogy mennyire sikerült a terveknek megfelelően megvalósítani az egyes tevékenységeket, milyen nem várt problémákkal kellett a megvalósítás során szembenézni, illetve melyek a rövidtávon is megmutatkozó hatások, eredmények és mennyire elégedettek a fejlesztésekkel az elért célcsoportok. Az alábbi tanulmányok a projekt közvetlen és közvetett célcsoportjainak körében végzett felmérések eredményeit mutatják be. Az első két tanulmány a fogvatartottakkal (közvetlen célcsoport) felvett interjúkat elemzi, a harmadik tanulmány a projektben dolgozó szakemberekkel (közvetett célcsoport) készült fókuszcsoportos vizsgálat főbb tanulságait foglalja össze, a negyedik tanulmány pedig a büntetés-végrehajtási intézetek személyi állományának a projekttel kapcsolatos tapasztalatait, véleményét illetve javaslatait vizsgálja.

# Berényi Eszter-Balla László: Interjú vizsgálata a fogvatartottak körében I. /kutatásvezető és szakmai lektor: Pálinkó Éva/

## BEVEZETÉS - A PROJEKTÉRTÉKELŐ KUTATÁS CÉLJA

A TÁMOP-5.6.3. kiemelt projekt egy olyan fogvatartottaknak tervezett reintegrációs program, amely a célcsoport társadalmi és munkaerő-piaci visszailleszkedésének elősegítésére fókuszál, de hangsúlyt fektet az elkövetők bűnismétlési kockázatának csökkentésére is. További specifikumai a programnak, hogy a célcsoportot személyiség- és kompetenciafejlesztő, képzési és utógondozási programokon keresztül segíti, éppen ezért kivitelezésében több szervezet összehangolt együttműködése valósult meg.

A fogvatartotti reintegráció témájában végzett korábbi vizsgálatok (Borbíró - Szabó [2012]<sup>1</sup>, Pálinkó-Papp [2012])<sup>2</sup>, és a TÁMOP-5.6.3. program Megvalósíthatósági tanulmányában rögzített célok alapján a programértékelő kutatás fő célja egyfelől a szubjektív programértékelés fogvatartotti körben, másfelől a reintegráció lélektani és társadalmi feltételeinek vizsgálata volt. Az előbbi kutatási célhoz igazodóan a vizsgálat az értékelni kívánt program megvalósításának folyamatáról és annak fogvatartotti körben való megítéléséről gyűjtött információkat, a lélektani és társadalmi feltételek vizsgálata során pedig a fogvatartottak munkaerő-piaci és társadalmi reintegrációjának alapjául szolgáló, a fogvatartottak személyében, illetve társadalmi környezetében hordozott jellegzetességek feltárására törekedett. Ez utóbbi cél megvalósításához a félig strukturált interjúk klasszikus elemzésének módszerén felül új, a fogvatartotti vizsgálatokban korábban nem használt elemként került bevezetésre a genogram készítés, és egy, a jövőkép szisztematikus vizsgálatán alapuló elemzési módszer. A módszerek ilyen kombinációja lehetővé tette a fogvatartottak személyes, családi, és társadalmi státuszának, én-, és jövőképének, jövőre vonatkozó célrendszerének feltárását – azaz a reintegráció alapjainak az eddigieknél alaposabb megismerését (Pálinkó [2013]<sup>3</sup>).

A projektértékelő kutatás részletes céljai:

### 1. Megvalósítás értékelése:

- mennyire sikerül a terveknek megfelelően megvalósítani az egyes tevékenységeket;
- milyen nem várt problémákkal kell a megvalósítás során szembenézni;
- személyes elégedettség;
- a program megvalósulásának körülményei.

### 2. Eredmények, és rövid távú hatások értékelése:

- melyek a rövidtávon is megmutatkozó hatások, eredmények;

### 3. Fogvatartotti státuszfelvétel:

- az interjúalanyok jövőképének felderítése;
- a fogvatartottak támogatói hálójának, és a program lehetséges hatásának felderítése.

A reintegrációs program megvalósulásának körülményei meghatározzák azt a szerepet, amit az interjú adatfelvétel be tud tölteni a kutatás során. A kvalitatív kutatási módszer

<sup>1</sup> Borbíró Andrea - Szabó Judit (2012): Harmadlagos megelőzés a magyar büntetés-végrehajtási intézetekben a nemzetközi kutatások fényében. Kriminológiai tanulmányok 49. Országos Kriminológiai Intézet pp.158-192.

<sup>2</sup> Pálinkó Éva – Papp Gábor (2012): Az elítéltek többszakaszos, társadalmi és munkaerő-piaci reintegrációja és intenzív utógondozási modelljének kialakítása alprojekt értékelő vizsgálata. [http://www.tettprogram.hu/uploads/palinko\\_eva\\_papp\\_gabor\\_kutatas.pdf](http://www.tettprogram.hu/uploads/palinko_eva_papp_gabor_kutatas.pdf)

<sup>3</sup> Pálinkó Éva (2013): Kutatási terv a TÁMOP-5.6.3-12/1-2012-0001 azonosító számú, „A fogvatartottak többszakaszos, társadalmi és munkaerő-piaci reintegrációja és intenzív utógondozás modellje.” című kiemelt projekt értékeléséhez. Kézirat

elsősorban komplexebb témák feltáró kutatására alkalmas, így jelen esetben alkalmas a reintegráció személyeket érintő releváns tényezőinek és a reintegrációt megcélzó programok összetettségnak vizsgálatára - a projektértékelő kutatás tervében kifejezett célként fogalmazódik meg a reintegráció lélektani és társadalmi feltételeinek feltérképezése. Ugyanakkor, mivel az értékelő kutatás egy időben történik a program megvalósításával, és mivel a reintegráció esélyeit jóval hosszabb távon lehet mérni, a kutatás ezen része feltáró kutatásként vehető figyelembe, mely egy alakulóban lévő terepen végzett kutatást. Az interjúk kutatás egy másik tartalmi célját tekintve azonban előnyként jelenhet meg az, hogy a reintegrációs program éppen folyamatban van: a programmegvalósítás menetére, nehézségeire és az ehhez kapcsolódó információkra is fókuszálunk az interjúk elemzése során.

Ez a tanulmány tehát a projekt célcsoportját alkotó fogvatartottak közvetlen véleményének elemzésén túl, a program megvalósíthatóságának sikerességét próbálja meg értékelni. Szintén törekedtünk arra, hogy a projekt kivitelezésének nem szándékolt következményeit bemutassuk, ezeket pedig az interjúalanyok élettörténetei és BV-intézménybeli helyzetük és tapasztalatuk által teremtett kontextusban értelmezzük.

Az elkészült interjúkat három különböző módszertannal elemezzük, így az eredmények két külön tanulmányban szerepelnek. Az első rész a félig strukturált interjúk „klasszikus” elemzését tartalmazza, a második tanulmány a családi háttereket és a fogvatartottak jövőképeit vizsgálja a genogram és a szentiment jellegű elemzésen keresztül.

A következőkben a kutatás módszertanát, és a kutatás kérdéseit mutatjuk be. Ezt követően a kutatás részletes eredményeit közöljük, végül a kutatás főbb eredményeinek összefoglalásával zárjuk a tanulmányt.

## **VEZETŐI ÖSSZEFOGLALÓ**

A programban való részvétel egyik leggyakoribb oka a program reintegrációs céljaihoz illeszkedő képzés és tanulás iránti vágy volt. Emellett elsősorban a büntetés-végrehajtási (továbbiakban BV)- intézményben való viszonylag kellemes időtöltés jelent meg mint jelentkezési motiváció. A kettő gyakran kapcsolódott össze.

A fogvatartottak társadalmi hátterének és a jelentkezési motivációknak az összefüggéséről elmondható, hogy a biztos „kinti” (BV-intézményen kívüli) háttérrel rendelkező, magasan képzett fogvatartottak motivációt érintő elbeszéléseiben inkább időtöltés funkció jelent meg, míg a rossz munkaerő-piaci helyzetben és rossz „kinti” háttérrel rendelkező fogvatartottaknál a motiváció a képzés (és a hozzátársuló reintegrációs tervek) lehetősége volt.

Mind a tréningeket, mind a szakmaképzéseket az elítéltek többsége inkább hasznosnak, mint haszontalannak ítélte meg.

A tréningekkel kapcsolatban leginkább a megtanult tananyag konkrét, kinti hasznosítása; az idő hasznosan és kellemesen való benti eltöltése; a megtanultak benti hasznosítása; a tréningek terápiaként való felhasználása jelennek meg, mint a tréningek hasznos dimenzió. Ezen dimenziók közül egyesek (elsajátított ismeretek kinti hasznosítása) erősen kapcsolódnak a projekt reintegrációs célkitűzéseikhez, mások (időtöltés; benti lét megkönnyítése), amelyek nem jelennek meg közvetlenül a program céljaiban, de feltételezhetően bírnak közvetett reintegrációs hatásokkal. Jóval kevesebben voltak azok, akik semmilyen szempontból nem ítélték hasznosnak a tréningeket, leginkább a kifejezetten magas státuszúak között, akik számára tréning nem nyújt új ismeretet, illetve a kifejezetten alacsony státuszúak között, akik szerint egy egészen más világról szólnak a tréningek, mint amilyen az ő világuk.

A szakmaképzést szinte minden megkérdezett résztvevő pozitívnak értékelte. Legtöbben a börtönlét elviselését megkönnyítő eszközöként tekintettek rá, de sokan örültek a program reintegrációs célkitűzéseikhez jobban illeszkedő olyan lehetőségeknek, mint a tanulás élménye, illetve a jövőbeli elhelyezkedés reménye.



A tapasztalatok szerint a programban való részvételt leggyakrabban a fogvatartott BV-intézményen belüli munkavállalása gátolja. A munkavállalás a rossz anyagi körülményekkel, „kinti” támogató közeget nélkülöző fogvatartottaknál az elsődleges kereseti lehetőségként jelenik meg, így gátolva meg a programban való részvételt. Külső, technikai tényezőként jelenhet meg a megghiúsulásban az is, hogy a fogvatartott szállítása miatt nem tudja folytatni a programot, nem indul el az adott szakmaképzés, vagy a jelentkező nem felel meg a feltételeknek (például túlképzett). Ritkábban, de olyan esetek is előfordultak ahol a fogvatartott fegyelmi eljárás miatt nem vehetett részt, vagy a lokális informális kiválasztás jelentett gátat. Magasan képzett elítéltek esetén a túlképzettség is előfordul annak indoklásaként, hogy miért maradt ki a programból az illető.

Az előzetesen fogvatartottak és a jogerősen elítéltek nagyon hasonlóan fogadták a programot, de a szabaduláshoz közelebb lévő fogvatartottak jobban számolnak a program reintegrációs és utógondozó lehetőségeivel, a még hosszabb büntetést töltők számára a programban való részvétel inkább hasznos időtöltésként és tanulásként jelent meg.

Technikai korlátként jelenik meg a fogvatartottak program folyamata közben történő szállítása, amely sokszor felboríthatja a programban eltervezett menetét.

A program különböző szintjei szerinti részvétel nem képez jelentős véleménybeli különbségeket a program általános értékelésében.

A program értékelésében a fogvatartottak elsősorban a program rövidtávú eredményeit emelték ki: elsősorban a velük való foglalkozást, a lelki segítségnyújtást és a börtönéletben való integrációt illetve a börtönben való túlélés segítségét. Negatívumként említették a program rövidegét, illetve a tartalmi kínálat korlátozottságát, a közoktatási funkciók hiányát.

## **A KUTATÁS MÓDSZERTANA**

### **Adatfelvételi módszer**

A vizsgálat során elemzett adatokat félig strukturált interjúk módszerrel vettük fel. Az interjúk egy előre meghatározott vezérfonal szerint készültek, melyben több különböző blokkban szerepeltek a kérdések. Ezek sorrendben: a fogvatartott általános családi és társadalmi háttere; a BV intézménnyel kapcsolatos élmények, a BV-intézménybe kerülés története; a családi és baráti kapcsolatok; a TÁMOP 5.6.3. program értékelése; a fogvatartott jövőképe.

A kérdések többségét viszonylag lazán, az interjúalanyhoz igazodva tettük fel, hogy a fogvatartott számára könnyen felépíthető beszélgetés formájában jussunk információhoz. A családi kapcsolatokat és a jövőképet érintő kérdések azonban standard formában kerültek lekérdezésre, hogy ezeket fel tudjuk használni a genogram és a szentiment jellegű elemzéshez.

### **Kutatási kérdések**

Az interjúk vizsgálat kérdései a korábban bemutatott három központi téma köré csoportosulnak: a program megvalósítása; rövidtávú hatások értékelése; fogvatartotti státuszfelvétel. A következőkben azt mutatjuk be, hogy bontottuk ki ezeket a kérdéseket az interjútervben.

#### **Megvalósítás**

Elsődlegesen a programban résztvevők szubjektív értékelésére voltunk kíváncsiak, így a kérdések egy része a program különböző fázisaival kapcsolatos tapasztalatokra, jó és rossz élményekre vonatkozott. Szintén fontosak a projekt hasznosságáról, gyakorlatban alkalmazható eredményeiről szerzett vélemények, tapasztalatok. Ebben a blokkban hangsúlyosan kérdeztünk rá a reintegrációval és a visszaesés csökkenésével kapcsolatosan a projektben tapasztaltak, tanultak hasznára.

A programban résztvevő fogvatartottak egyéni történeteinek által betekintést kaphattunk a program kivitelezésnek folyamatába, így a résztvevők felé irányultak olyan kérdések is, amik

arra kérdeztek rá, hogy hogyan valósult meg a projekt, milyen nem szándékolt nehézségek és fennakadások jöttek közbe, mik azok a kérések, amiket nem sikerült teljesíteni, és milyen javaslatok vannak a program fejlesztésére.

### ***Eredmények, és rövid távú hatások***

Az elemzés során a fogvatartottak szocio-kulturális és élettörténeti háttérét együttesen vontuk be az összefüggések értelmezésekor – ezek a jellemzők alapján tudjuk megismerni a célcsoportot, ami fontos ahhoz, hogy megvizsgáljuk hogyan teljesülnek a program kitűzött céljai. A fogvatartottak börtönt megelőző életét, a munkaerő-piaci és oktatási történetét, majd a bűnelkövetéssel és a BV-intézményekkel kapcsolatos tapasztalatait próbáltuk meg feltárni. A blokk egy külön pontját jelentette a genogramhoz illesztett kérdéssor, ami a családi kapcsolatokat, mint erőforrásokat, részleteiben próbálta meg feltérképezni. Mindezen témák a program keretébe ágyazva kerültek lekérdezésre, tehát a kérdések azt is vizsgálták, hogy a program milyen segítséget tud nyújtani a felmerülő szükségletekre, problémákra. Ezáltal képet kaphatunk a program rövid távú hatásairól.

### ***Fogvatartotti státuszfelvétel***

Az interjú kérdése során törekedtünk arra, hogy bár a program szerepe végig jelen legyen, a lekérdezés utáni kinyert adatok önállóan is tudjanak információit nyújtani a fogvatartottak helyzetéről. Így az interjúk alkalmasak egyfajta státuszfelvételnek is. Ahogyan bemutattuk, a fogvatartottak státusza ebben a kutatásban a következő komponensekből épül fel: a fogvatartott személyes élettörténete; munkaerő-piaci és közoktatási története; családi és baráti kapcsolatai, erőforrásai; jövőképe.

A fogvatartottak jövőképe egy önálló részként különült el az interjú végén. Itt főképpen a fogvatartott szabadulás utáni terveire kérdeztünk rá, annak érzelmi és a börtönön kívüli világgal kapcsolatos percepciói tükrében. A jövőképpel kapcsolatos eredményeket részletesen a genogrammal és szentiment-elemzéssel foglalkozó tanulmányban mutatjuk be.

### **A kutatási minta**

A vizsgálat három különböző intézményben valósult meg:

A kutatásban résztvevők kiválasztásakor fontos volt, hogy előzetesen fogvatartottak és nők is megfelelő arányban kerüljenek a mintába. Szintén fontos szempont volt, hogy a programban való lehetséges részvétel szintjei szerint is elég interjúalany kerüljön a mintába.

A tervezett minta szerint, az összehasonlíthatóság érdekében, csak felnőtt és csak olyan fogvatartottak kerültek volna be a kutatásba, akinek a legmagasabb iskolai végzettsége 8 általános. Ez utóbbi szempont sajnos nem teljesült. A megvalósult mintát összehasonlítva a tervezett mintával elmondhatjuk, hogy az előzetesben lévő nők kevesen képviselik magukat a megvalósult kutatásban.

A megvalósult mintát a következő táblázat mutatja be.

Megvalósult minta							
Fogvatartotti interjú vizsgálat (45 fő)		Büntetés-végrehajtási Intézet 1	Büntetés-végrehajtási Intézet 2	Büntetés-végrehajtási Intézet 3			
Szűrési szempontok		Nők	Férfiak	Férfiak és Nők			
		feelnőttek (18 évet betöltött fogvatartottak)	feelnőttek (18 évet betöltött fogvatartottak)	feelnőttek (18 évet betöltött fogvatartottak)			
		Jogerősen elítéltek	Jogerősen elítéltek	Előzetesen fogvatartottak		Jogerősen elítéltek	
Kiválasztási szempontok							
	Tréningen és szakmaképzésen nem vett részt, de a reintegrációs tanácsadó illetve utógondozó által nyújtott szolgáltatásokban részesült			Férfiak	Nők	Férfiak	Nők
1.		3	6	3			2
2.	Elvégezte a tréninget, de nem ment tovább szakmaképzésbe	5	4	6	1		3
3.	Valószínűleg befejezi a szakmaképzést	3	4	4		1	
	ÖSSZESEN	11	14	13	1	1	5

Az interjúalanyok iskolai végzettség szerint a következőképpen oszlanak meg a megvalósult mintában:

Iskolai végzettség és nem a megvalósult mintában			
Iskolai végzettség	Nem		Összesen
	Férfi	Nő	
befejezett 8. osztály, vagy kevesebb	5	2	7
szakközépiskola/érettségi nélkül/OKJ	6	7	13
érettségi	9	2	11
felsőfokú végzettség	7	6	13

Az interjúalanyok iskolai végzettség szerinti eloszlását összehasonlítva a tervezett mintával, elmondható, hogy a megvalósult mintában a magasabb iskolai végzettségű fogvatartottak nagyobb számban kerültek be.

A megvalósult mintát további két szempont szerint strukturáltuk. Ez a letöltendő évek számának eloszlása, és az első büntényesek és a többszerre elítéltek száma. Ezek a táblázatok csupán tájékoztató jellegűek, ugyanis a kategóriák és az adatok rendezése sok módszertani problémát vet fel (például a büntetés hosszának értelmezése az előzetesen fogvatartottak körében).

A megvalósult minta a bűntények száma szerint		
Iskolai végzettség	Első bűntényes	Többszörösen büntetett
befejezett 8. osztály, vagy kevesebb	-	5
szakközépiskola/érettségi nélkül/OKJ	9	3
érettségi	8	2
felsőfokú végzettség	8	1

A megvalósult minta a letöltendő évek száma szerint			
Iskolai végzettség	Letöltendő évek száma		
	0-2 v között	2-5 év között	5 év fölött
befejezett 8. osztály, vagy kevesebb	4	1	-
szakközépiskola/érettségi nélkül/OKJ	7	2	2
érettségi	6	2	3
felsőfokú végzettség	6	2	-

Az interjúk mintája nem reprezentativitásra törekedett, hiszen nem rendelkezünk megfelelő adatokkal a vizsgálat alappopulációjáról, és az interjúk számossága sem elegendő a reprezentativitás biztosításához. Bár az elkészült interjúk esetszáma nagy, ez nem a számszerűsíthető eredmények felé történő lépés volt. Céljuk egyfajta mélyfúrás megvalósítása volt, amivel a fogvatartottak lélektani és társadalmi környezetének állapotáról szerezhetünk részletes ismereteket<sup>4</sup>.

## Elemzési módszer és életút kronológia

Ebben a részben a kutatási és az elemzési módszert, és a speciális interjú helyzet miatt felmerülő módszertani problémákat írjuk le. A genogram és a szentiment jellegű elemzés módszertanát a második tanulmányban mutatjuk be.

Fontos célunk volt, hogy az interjúkat egyfajta életút keretben készítsük el<sup>5</sup>. A klasszikus értelemben vett narratív interjú elkészítésére itt sajnos nem volt lehetőségünk. Az itt eszközölt kompromisszum az volt, hogy az értékelő kutatás számára kulcsfontosságú dimenziókat és kérdésblokkokat megpróbáltuk egy életútra kronológiában elhelyezve megkérdezni. A gyakorlatban ez az interjú vezérfonal átstrukturálását jelentette: börtönt megelőző élet – börtönnel kapcsolatos élmények – TÁMOP program (mint jelen) – jövőbeli tervek. Az így kapott interjúk nem alkalmasak narratív biográfia elemzésre, ugyanakkor a felkínált struktúra és kérdezési mód lehetővé tette, hogy elbeszélés szeleteket kapjunk meg az interjúalany életéből, és közelebb férközhessünk ahhoz, hogy hogyan élte meg a BV-intézményt, vagy akár a TÁMOP projektet.

Az elkészült interjúkból kapott válaszokat különböző szempontok szerint kivonatoltuk. Az adott szempontsor szerint rendeztük el a válaszokat interjúként, amikhez hozzárendeltünk olyan elméleti „változókat” (itt szintén az elemzés és kivonatolás után létrejövő demográfiai, életútbeli és BV-intézménnyel kapcsolatos ismerveket értjük), melyek lehetőséget adtak arra, hogy csoportokban is elemezhessek az interjúk válaszait. Az így létrejött csoportok szerinti elrendezés és a válaszok közötti iterálás és a további interpretációk lehetőséget adnak arra, hogy a kapott interjúk tartalmait a vizsgált téma kontextusában elhelyezve értékeljük.

<sup>4</sup> A kvantitatív módszerek feltárási jellegének validitásával, és az itt használt megközelítéssel kapcsolatban további információt nyújthat: Mario Luis Small: 'How many cases do I need?' On science and the logic of case selection in field-based research in: Ethnography March 2009 vol. 10 no. 1 5-38

<sup>5</sup> A narratív identitás elméletének és biográfiaelemzés módszerének vázlatos bemutatására sajnos itt nincs lehetőségünk, mint ahogy módszer BV-intézmények kapcsán történő alkalmazásának bemutatására sem.

A kutatás tervezésekor számoltunk azzal, hogy az interjú helyzetek és a BV-intézmények sajátosságai miatt a tiszta narratív interjúk készítése korlátokba ütközhet; ezért is döntöttünk a félig strukturált interjúk készítése mellett, amely struktúrában azonban elsődleges szempont volt, hogy előhívjuk az egyéni narratívákat. Ugyanakkor, szerencsés módon, sok esetben kaptunk olyan elbeszéléseket, amelyeket narratívaként, vagy legalábbis, narratív fragmentumként lehetséges értelmezni. Erre példa az elmesélt élettörténetben vagy a lineáris narratívában bekövetkező törés. Az effajta elbeszélési zavar utalhat arra, hogy a mesélő olyan sorseseeményről beszél, amit még nem dolgozott fel, így nem képes annak konzisztens elrendezésére az élettörténetben. Bár változó volt az interjúalanyok hajlandósága bűncselekményeikről való mesélésre (amit befolyásolni látszott az eljárás szakasza is), voltak olyan fogvatartottak, akik még nem dolgozták fel bűncselekményüket, így a róla elmesélt narratíva inkonzisztens volt.

Fontos kiemelnünk, hogy az interjúszituáció itt speciálisnak számít, hiszen nehéz megteremteni azt bensőséges és biztonságos környezetet, ami egy életút elbeszéléséhez szükséges.

## A KUTATÁS RÉSZLETES EREDMÉNYEI

### A program közvetlen értékelése

#### Motivációk

A program értékelésének egyik módja, annak vizsgálata, hogy a fogvatartotti interjúk motivációs elbeszélései mennyire tükrözik azokat a célokat, melyeket a program kitűzött.

Ezek a programcélok az alábbiak:

- a jogerősen kiszabott szabadságvesztés büntetést töltő elítéltek, az előzetes letartóztatás alatt álló személyek, valamint a kényszergyógykezelték **társadalmi és munkaerő-piaci reintegrációjának elősegítése** és az elkövetők **bűnismétlési kockázatának csökkentése** érdekében reintegrációs program megvalósítása;
- a célcsoport fejlesztése (személyiség- és kompetenciafejlesztő, valamint képzési és utógondozási programokon keresztül), másrészt a modell befogadására alkalmas környezet megteremtése, a célcsoporttal dolgozó szakemberek felkészítése;
- több szervezet összehangolt együttműködésén alapuló reintegrációt segítő szolgáltatási rendszer kialakítása, amely országosan egységes, akár a teljes fogvatartotti populáció által igénybe vehető, egyénileg differenciált fejlesztésekre ad lehetőséget, hozzájárulva ezzel a bűnismétlés és a társadalmi kirekesztődés mértékének csökkentéséhez.

#### **A leggyakoribb motiváció - Tanulás-képzés, tartalmas időtöltés**

Összességében elmondható, hogy a leggyakrabban két igényre emlékeznek vissza a fogvatartottak motivációként a TÁMOP programra való jelentkezéskor: egyrészt a tanulás, képzés lehetőségére, másrészt az idő eltöltésére. Mint látni fogjuk, ez a két válasz sokféleképpen jelenhet meg, és más-más értelme van a különböző szociokulturális háttérből jövő fogvatartottak számára.

Sok fogvatartottnak konkrét tervei vannak a megszerezhető szakmával szabadulás után, így számukra nagyon fontossá válik a jelentkezés.

Az időtöltés egyértelműen a monotonitás megtörésére ad lehetőséget. Egyrészt megjelenik konkrétan, mint a nem a zárkában eltöltött idő, másrészt, mint a börtönbüntetés idejének szubjektív felgyorsítása. A programra való jelentkezés indokainak és motiváló tényezőinek gyakoriságát a következő táblázatban foglaljuk össze:

A programra való jelentkezés motivációi a fogvatartottak körében ( ● ritka, ●● gyakori, ●●●● leggyakoribb)	
●●●●	képezni akarja magát
●●●●	idő eltöltése, elfoglaltság
●●	tanulni szeretne
●●	szakmaképzésen akart részt venni
●●	cellatársak/nevelők/pszichológusok rábeszélések
●	speciális esetek/segítségkérés

### **Képzés, mint motiváció**

Ez a cél funkcionálisan illeszkedik a reintegrációs projektnek ahhoz a célkitűzéséhez, amely a célszemélyek képzésére irányul.

Az egyik leggyakoribb válasz arra utal, hogy a fogvatartott képezni akarja magát:

*„Azon gondolkodtam, hogy elvégzek még egy szakképzést, amikor a tanfolyamot végeztem, elkezdtem dolgozni valamikor, előtte még bejelentkeztem, hogy még egy szakképesítést megszerzek. Igazából érettségizni akartam még egyszer, egy javító érettségit szerettem volna letenni, és azután pedig jelentkezni főiskolára. Ez volt az alaptervem. De akármennyire is kilincseltem körbe-körbe, nagyon nehéz volt odáig eljutni, hogy azt mondják, hogy pénzbe kerül a javító érettségi, ennyi meg annyi, és így meg úgy lehet hozzájutni. Tehát, mire idáig eljutottam, a kedvem majdnem elment tőle. Akkor hallottam, talán a faliújságon volt kiírva a program, TÁMOP 5.6.3., vagy valamennyi, és akkor kezdtem el kiírni, hogy én szeretnék ezen részt venni. Ott mondták, hogy lesznek ilyen szakképzések.” (1)*

Egy ritkábbnak mondható példa, de az is előfordult, hogy valaki pályamódosításra akarta felhasználni a képzést, pontosabban arra kényszerült. Bár ez nem jellemző eset, látható, hogy a fogvatartott magas végzettsége ellenére felértékelődik a szakma:

*„Tulajdonképpen azért vannak szabadulás utáni terveim, ez egyértelmű, és jogászként nem helyezkedhetek el, ha nem sikerül bebizonyítani, hogy ártatlan vagyok. Márpedig nagyon kicsi a valószínűsége annak, hogy sikerül, tehát nekem ezzel kell így élnem, hogy ez a púp itt van a hátamon. Akkor valamilyen kulturális intézményben szeretném a jelbeszédet megtanulni, tehát siket-némákkal foglalkozni. Nekik azért vannak kapcsolataik ilyen művelődési ház, meg egyebekkel, tudnának címet adni, hogy ne az legyen, amikor hopp, 2016 januárjában kiesek az utcára, akkor kezdjek el nézelődni, hogy mégis hova forduljak. Tehát előkészítsem a jövőmet.” (3)*

### **Időtöltés, mint motiváció**

A második leggyakoribb motiváció az „időtöltés” lehetősége, tehát olyan foglalkozás, aminek segítségével kevesebb időt töltenek a zárkában. Ugyanakkor ez gyakran összekapcsolódik a már említett tanulás, képzés iránti érdeklődéssel:

*„Én szeretném megfogni azt az alkalmat, hogy bármit, ha munka, ha iskola, bármi. Meg szeretném fogni (...) Mert már most, hogy így több ideje itt vagyok, azért csak jobb lenne. Menne az idő is, meg azért kellemes a hasznossal. Azért azt kint csak valamire hasznosítani lehetne, azt is még pluszban”(5)*

*„(...) hogyha már bent vagyok ezekben a hónapokban, akkor már legyen az, hogy legyen valami velem, ha már itt vagyok feleslegesen.”(6)*

Az időtöltés azonban megjelenhet olyan értelemben is, ami egyértelműen csak a börtönben töltött idő rövidülését célozza meg, mert nem remél hasznosságot a programtól:

*"Az az igazság, hogy én azért mentem el erre, mert most miért ne menjek, megy az idő vele, igazából a papírra nem nagyon van szükségem, gondolhatja, mire kikerülök innen 66-67 évesen nem hiszem, hogy szociális gondozó leszek, de nem lehet tudni, amit az ember megtanul, eddig nem tudta, annyival is több."*(10)

*„Azért csak jobb, az ember mindennel tanul valamit. Most akárhogy is nézzük. Én meg, ha már itt vagyok, én úgy vagyok vele, hogy eltölteném inkább hasznosan. Tehát ami hozzátesz az életemhez, nem ami elvesz. Nem a cigi, kávé, meg a gyógyszerelés, meg ilyenek, amiket mások csinálnak. Én inkább úgy vagyok vele, hogy tegyen hozzá valamit az életemhez, ha már itt vagyok bent. Gimnit is szerettem volna elvégezni itt bent, a gimnáziumot, csak most, amíg ilyenben vagyok, addig nem lehet.”*(2)

### **Ügyintézési segítség, mint motiváció**

Sok esetben a fogvatartott nem valamilyen hirdetésen keresztül értesül a programról, hanem valamilyen specifikus segítség iránti igényén keresztül. A segítségkérés tartalma az interjúkban széles spektrumot ölel fel, a személyes iratokkal kapcsolatos kérésektől kezdve a speciális „kinti” ügyek rendezésig terjedően. A következő idézetben a szabadulás helyszíne is szerepet játszott a jelentkezésben:

*"Szegeden betelt, de volt egy hely Budapesten, oda átvitték (...) erre a TÁMOP-ra azért jelentkeztem, mert adta a jóisten, hogy legalább itt szerzek egy olyan új tapasztalatot, szakmát, amit kint hátha tudok érvényesíteni. (...) Én dolgoznék, de most TÁMOP-ra járok, azon vagyok, hogy szakmám legyen, asztalos, azt tanulom, Szegedről azért hoztak most engem ide, mert én gépen január 17-re vagyok kiírva, hogy szabadulok, engem azért hoztak Szegedről ide, mert itt helyben vagyok.”*(9)

Segítségkérési igény speciális altípusa, amikor a fogvatartott a gyerekével szeretné felvenni a kapcsolatot. Ez az eset arra is példa, hogy sok résztvevő számára a segítő szakmák képviselőivel való kapcsolat nagyon sok konkrét segítséget jelentett, akár gyakorlati, vagy lelki segítségnyújtás formájában.

*"Győrben, mikor előzetbe voltam, nyekeregtem én, hogy nem tudom, hogy mi van a fiammal. És ő ajánlotta, az ottani TÁMOP-os csapat, hogy ők nekem ebbe tudnak segíteni. És aztán néztek utána, hogy hol van a fiam, ott a Gyámhatóságnál mit hogy kell intézni. Úgyhogy így kezdődött nekem a TÁMOP-al a kapcsolatom.(...)a fiam miatt jelentkeztem. Aztán utána cirka két hetet jártam ki hozzájuk, és akkor mindent elmeséltem nekik, úgyhogy csomó mindenben kaptam tőlük segítséget.”*(14)

### **Cellatárs hatása**

A fogvatartottak elbeszéléseiben gyakran megjelenik az a példa is, amikor valaki cellatársának, nevelőjének vagy pszichológusának hatására jelentkezik. Ezeknek az eseteknek egy részében nehezen értelmezhetjük a jelentkezést egyéni motivációnak.

*„Nem, zárkatársam nem is unszolására, mondta, hogy van ilyen lehetőség, és akkor.. erre a.. ez a haver által, először csak szemlélődtem, de megtetszett a dolog, többet kaptam, mint amit vártam.”*(25)

*"Nevelővel nem vagyok rosszba, ő is úgy van velem, normálisan viselkedem, nincs velem probléma, és ő mondta, hogy TÁMOP programra jelentkezéél. Mondom köszönöm nem kell, azt mondja, jelentkezéél. Mondom.. jelentkezéél, és így jelentkeztem. (...) Én nem akartam semmibe sem részt venni.*

*Kérdés: Végül is hogy alakult, hogy hagyta magát rábeszélteni?*

*Válasz: Úgy hogy rájöttem, hogy szerintem a nevelőnek igaza van, és utána jött a pszichológusnő is. Mondta, hogy ugye megy, mondom jó, akkor megértettem és akkor beírta, ők toltak be, hogy legalább valamit csináljak." (12)*

### **Terápiás motiváció**

Olyan egyedi esettel is találkozunk, ahol a fogvatartott kifejezetten a reintegráció után érdeklődött, és a bűncselekményének és következményeinek feldolgozása iránti vágy motiválta a jelentkezésre:

*„Elsőnek csak átolvastam, és megkérdeztem a nevelőtől, hogy mi ez, tisztelt nevelő úr? Azt mondja, A..., akkor fölírhatom a nevét? Föl. Azt mondja, jön majd két hölgy, és akkor elmondja, hogy miről szól ez az egész dolog. És akkor említést tettek, hogy nincs áldozat tettes nélkül. Ha a tettesnek segítenék, akkor áldozat sincsen. És én nagyon örültem, valahogy jól csengett a fülemnek. És mondom, ez mire alapszik? Azt mondja, ha gondolják, mi tudunk segíteni. És mondták, hogy állami támogatásban van egy ilyen új projekt, most elindult, és segítenek olyan embereknek, akik szeretnének azon lenni, hogy azért vannak, hogy ha tudnak segíteni, hogy ne kerüljenek már vissza a BV-be.”(40)*

### **Összefüggések a programra való jelentkezés és egyes háttértényezők között**

A következőkben a programra való jelentkezés okai mögötti magyarázatokat mutatjuk be. A kutatás feltáró jellegéből és módszertanából fakadóan nem tudunk általános érvényű típusokat bemutatni, hanem inkább törekedünk a mintába került fogvatartottak elbeszélésein keresztül konstruálódó jellemző magyarázatok és gyakori esetek vázolására.

A megfigyelt összefüggéseket a következőképpen tudjuk összefoglalni:

- a rossz munkaerő-piaci helyzetben lévő és rossz „kinti” háttérrel rendelkező fogvatartottaknál a motiváció a **képzés** (és a hozzátársuló reintegrációs tervek) értelmében jelent meg elsődlegesen;
- a büntetés-végrehajtási státusza (előzetes / jogerősen fogvatartott), és a programban való részvétel szintje nem differenciálta a motivációkat jelentősen. Egyetlen esetben figyeltünk meg mérvadó különbséget, amikor a fogvatartott tudatosan halasztotta a programban való részvételt a szabadulásához közelebb eső időponthoz;
- a biztos „kinti” (BV-intézményen kívüli) háttérrel rendelkező, magasan képzett fogvatartott motivációt érintő elbeszéléseiben inkább **időtöltés** funkciója jelent meg;
- a **programcélokat** vizsgálva elmondható, hogy nem minden esetben jelent meg a reintegrációt közvetlenül említő motiváció. Egyfelől elmondható, hogy kitűzött célok a képzés, tanulás és új szakmák megtanulásában jelentek meg közvetlenül az elemzett motivációs elbeszélésekben. Az időtöltés nem rendelkezik közvetlen reintegrációs funkcióval, ugyanakkor sok esetben számolnak be a fogvatartottak arról, hogy céljuk az volt, hogy BV-intézményben töltött időszakot könnyítsék meg, ezáltal csökkentve a vélt reintegrációs nehézségeket. Másfelől fontos kiemelni, hogy a programcélok megjelenése függ a fogvatartott társadalmi státuszától, ami pedig a BV-intézmény utáni reintegrációval kapcsolható össze. Tehát, azokban az esetekben, ahol a fogvatartott a visszaesést növelő tényezőkről, bizonytalan anyagi helyzetről és támogatás hiányáról számolt be, gyakrabban jelentek meg a megfogalmazott célok, mint azokban az esetekben, ahol a fogvatartott elbeszélésében kisebb kockázattal jelent meg a reintegrációtól való félelem.



A válaszokat befolyásoló tényezők		Hogyan befolyásolta?	Mekkora mértékben befolyásolta a válaszokat?
iskolázottság	+	időtöltés, személyes segítség	●●●●
	-	terveik voltak a szakmával	
munkaerő-piaci helyzet	+	újabb ismeret szerzése	●●●●
	-	kitörés, képezni akarta magát	
"kinti" támogató háttér	+	időtöltés	●●●●
	-	reintegráció	
letöltendő évek száma		minél közelebb volt a szabaduláshoz, annál inkább érdekelte	●●
büntetés-végrehajtási állapot			●

Ezeket az összefüggéseket a következő jellemző idézetekkel illusztráljuk:

*"Hát mivel én itt dolgoztam a könyvtárban akkor, amikor indult ez a történet, akkor a Támopos hölgytől, az .....től hallottam, hogy mi van. Én úgy gondoltam, hogy most tényleg nagyon őszinte leszek, hogy nekem ez a program túl sokat nem fog tudni segíteni, de legalább értelmes emberekkel tudok néha beszélgetni. És én ezt azért vállaltam ezt, hogy legalább annak panaszkodhassak egy kicsit, aki nem tud segíteni, de legalább úgy tesz, mint hogyha érdekelné és hála a jó istennek, én azt tapasztaltam, hogy érdekelte is és őszintén megmondta, hogy vannak dolgok, amiben nem tud segíteni, mert én úgy vettem észre, hogy ennek a programnak a legfontosabb célja a reintegráció és én – illetve a közösséggel való kapcsolattartás és a kommunikáció, hát én azt gondolom, hogy ezzel nekem nincs gondom és nem is volt. (...) Nem, akik jelentkeznek, mert itt az a baj, hogy nem jelentkeznek az emberek. Tehát még a börtön-karrierista abban a pillanatban, ahogy nem erőltetni kell, hanem esetleg kérni vagy meghallgatni értelmes dolgokat, hát tízből nyolc erre alkalmatlan."(31)*

*"V: Megmondom az őszintét... Szakmát akartam, leginkább azért, de jó volt végig a program. Nekem bejött a program (...) Folytattam volna. Sógorom az ács, ács és valamit csak össze tudunk volna hozni, mellette, még ha úgy is, akkor is van egy szakma a kezemben és majd szép lassan kialakult volna, igenis, meg kell gyakorlat, mondjuk meg az őszintét, ez kevés. Ettől nem leszek asztalos, ezen kacagtam egyébként, de azt mondtam, jól van, van egy lökés, egy indulás, egy út előttem, egy lehetőségem, induljak meg. Hát nem sikerült."(32)*

### **Egyéb tényezők és az információ terjedése**

A programra való önkéntes jelentkezés – ahogyan már az előzőekben is láthattuk – gyakran kiegészül valamilyen „rábeszélő” hatással. Ez érkezhét a cellatárstól, nevelőtől, de akár pszichológustól is. Ugyanakkor olyan példát is tudunk mutatni, ahol kiválasztásról beszélhetünk:

*„És mi azok közül lettünk kiválogatva, akik normálisabb emberek. Az iskolai végzettség meg az alkalmazkodás.*

*Kérdés: Tehát nem önként jelentkezett? Hanem –*

*Válasz: Volt ez a lehetőség, és persze, hogy jelentkeztem, nem, hogy te gyere feltétlen, hanem nézték a névsort és látták benne, hogy kik milyen – miért vagyunk itt és ennek alapján lett ez a csoport nagyjából összehozva, akik tudunk együtt dolgozni.” (29)*

Egy fentebbi példában láthattuk, hogy a TÁMOP-ra való jelentkezés egyben az előnyösebb szabadulási helyszínnek számító Budapestre való átszállítást is eredményezte. Az interjúk egy részében megjelenik utalás egyfajta informális kiválasztásra:

*"Van egy felelős hölgy... Zárkáról zárkára ment és elmondta, hogy miről van szó. Lehetett nála jelentkezni. És valamilyen úton, módon választgattak embereket, akik jöhettek erre"(4)*

Egy fontos tényező, amit a programra való jelentkezéskor figyelembe kell venni, hogy a javarészt csoportos tájékoztatások, és hirdetések mellett milyen egyéb módokon értesültek a TÁMOP-ról. Gyakran említik az interjúalanyok, hogy cellatársaiktól hallottak róla először. Bár erre nézve nem szolgálnak érvényes eredménnyel az interjúink, feltételezhetjük, hogy jelentős híre van a TÁMOP programnak a fogvatartottak között, és az egymás közötti kommunikációs csatornáknak is gyakran megjelenik.

*„Az unokatestvérem itt van, aki most ment el, a M....., ő nekem unokatestvérem, és ő mondta.*

*Kérdés: Önök unokatestvérek?*

*Válasz: Igen. És ő mondta nekem. Mondtam, hogy akkor jó, lemegyek és jelentkezek. És akkor így pont beleestünk” (28)*

*„ Nem tudtam, hogy ezt most eszik vagy isszák, ezt a TÁMOP-ot, csak azt vettem észre, hogy öt hetente egy ilyen beszélgetésre, izére lehordják, lehordják, lehordják. Hát most szégyellem, vagy nem szégyellem, mindegy, először hasznot akartam belőle húzni, hogy, mondta, hogy ezért dicséret jár. Tehát parancsnoki dicséret.” (23)*

## A program hasznosságáról alkotott vélemények

Az elítéltek által nyújtott programértékelésekben igen sok szó esett a program hasznosságáról, ezért ebben a fejezetben az elítélteknek erről (az egyes programelemek hasznosságáról) alkotott véleményét mutatjuk be. Képet kapunk arról, hogy összességében mennyien vélekednek pozitívan és mennyien negatívan a különböző programelemekről, de az elemzés célja ezen túl menően az, hogy kiderüljön, hogy milyen funkcióját látják az elítéltek a programnak. Először a tréningekről született véleményeket fogjuk elemezni.

### Vélemények a tréningről

Az alábbi táblázat összegzi a válaszokat, az említési gyakoriságaik és feltételezhető reintegrációs hatásuk szerint. Egyértelmű, hogy a tréningeket hasznosnak ítélő vélemények vannak döntő többségben; ugyanakkor kérdés, hogy milyen mértékben jár ez együtt valamilyen reintegrációs hatással, hiszen a legkülönbözőbb okok jelennek meg a hasznosság-érzet mögött. 45 interjúalanyunkból 31-en vettek részt a tréningeken. Döntő többségük véleménye kifejezetten pozitív volt, negatív véleménnyel alig találkoztunk.

Említések gyakorisága			
Hasznos/nem hasznos	Említés-típus	relatív említési gyakoriság	Feltételezhető reintegrációs hatás
Tréning hasznos	Időtöltés	....	gyenge
	Tanultak felhasználása bent	....	közvetett
	Tanultak felhasználása kint	...	közvetlen
	Terápiás hatás	..	közvetett
	Társaság	..	gyenge
Tréning nem hasznos	Nem nyújt új ismeretet	.	nincs
	Nem releváns, más életről szól	.	nincs

## **Hasznos**

Az elítéltek döntő többségükben pozitívan nyilatkoztak a tréningekről. A program hasznosságára vonatkozó megnyilvánulások egyrészt magára a megtanult tananyagra vonatkoztak. Ugyanakkor az derült ki, hogy még ezen belül is két markáns tapasztalattípust különíthetünk el: vannak, akiknek elsősorban a börtönletben adódó, nehéz helyzetek kezeléséhez adott, vagy adhat segítséget a tananyag, és vannak, akik bíznak abban, hogy a szabadulást követően tudják majd hasznosítani a megszerzett tudást. A két megközelítés természetesen nem zárja ki egymást elméletben, de a gyakorlatban a megkérdezettek körében csak néhány elítélttel találkoztunk, aki mindkét verziót említette.

### **A megtanult tananyag konkrét, kinti hasznosítása**

A legkonkrétabb segítség, amelyet a tréningek nyújtanak, s ami több esetben is elhangzott, az önéletrajz- írási készségek elsajátítására vonatkozott. A kinti hasznosítás egyéb esetekben jóval kevésbé képes konkrét formát ölteni, hiszen az elítélt egyelőre csak elképzelheti, hogy mi fog vele kint történni; de mi a reintegráció szempontjából ide soroljuk azokat az általános ismereteket, amelyeket megszerzettek az elítéltek, és amelyeket fontosnak tartanak, és amelyekről elképzelhető, hogy hasznosítják majd a kinti életben.

*„Emberek szembesültek azzal, ha tényleg úgy csináltam volna, jobb lett volna, ezáltal jött egyből az önismereti, pozitív, negatív dolgaink, rávilágított dolgokra, mik az erősségeink, miért jó, ha ez itt van, miért nem jó, illetve az életvezetési, ott is néztünk filmeket, azt hiszem, abból is ezt rávetítettük az életvezetésre, miért, hogy, miért jó, miért nem jó. Nagyon jó volt” (13)*

### **Terápiás segítség**

Több példa akad arra, hogy meglévő családi vagy családdal kapcsolatos problémák kezelésében nyújt segítséget a tréningeken elsajátított szemlélet. Ezek az esetek nem egyértelműen sorolhatók be sem a kinti, sem a benti hasznosulás kategóriába, ugyanakkor, mivel feltételezhetően nagy változásokat indítanak el az elítéltekben és szemléletére/életminőségére, talán családi reintegrációjára is hatással lehetnek, fontosnak tartjuk őket külön kategóriaként kezelni. Leginkább „terápiás segítségként” jellemezhetőek ezek. Több olyan esetre is akad példa, amikor az elítélt a tréning hatására tudta feldolgozni egy családi/magánéleti problémáját.

*„Egy kinti problémámat segítette feldolgozni itt bent. Ha kint vagyok, lehet, hogy nem foglalkozom ezzel az egésszel és.. nem is érdekelt volna annyira, mert nagyon magamba fojtottam és annyira véletlen folytán, hogy kis cetliket kaptunk, idézetek voltak benne, abban volt egy olyan, egy anya-gyermek idézet, nem tudom, hogy mi, elolvastam, beszéltünk róla. Nekünk meghalt a kisbabánk anno két évvel ezelőtt, az állandó stressz, idegeskedés miatt, nahát, az ott kijött.” (13)*

*„Meg igen, a másik a gyerekeknél is nagyon jól alkalmazható ez a tréninges dolog, főleg nekem van egy beszédhibás kislányom. Amikor mi bekerültünk eléggé megzakkant lelkiileg a kislány, logopédushoz kellett hordani, visszamaradt egy évet. Most az írásával volt probléma, és kérdeztünk tréningeket, hogy hogy lehet ezt így megoldani, áthidalni? És elég jó infókat kaptunk tőlük, hogy hogy csináljuk, mint csináljuk. Pl. a ...től, tőle tényleg, hogy bíztassák a gyereket, ne kiabáljanak rá. (...) Nagyon sokat. Főleg ezekben a negatív élményes feldolgozásban. Volt olyan, mikor nagyon sokat sírtunk, ugye előjöttek ezek az élmények, de akkor annyira le tudták tolerálni a tréningek, hogy inkább hagyták az embert, és utána kérdezték meg, hogy mi a probléma.” (28)*

### **A megtanult tananyag alkalmazása a börtönben**

Vannak esetek, amikor a tanult ismereteket hasznosnak érzékelik a résztvevők, de nem a „kinti” életükkel kapcsolatban, hanem a börtönben felmerülő problémák kezelésével kapcsolatban említik ezt meg.

„Most volt három hete, hogy én meg egy másik lány egy helyen voltunk, egy zárkában. És az egyik lány, aki látta rajtunk, hogy mi nem olyanok vagyunk, csendesebbek vagyunk, nem folyunk bele pletykákba, verekedésekbe, veszekedésekbe, semmibe sem, így próbált minket úgymond „bekóstitolni”. Mi már azt nem vártuk meg, hogy verekedéssé durvuljon, mert már a másik lánnyal majdnem, hogy igen. És írtunk személyes meghallgatást, kihívtak minket, elmondtuk neki, hogy mi a baj, és akkor minket áthelyezett egy másik zárkába. Így kezeltük a konfliktust.” (5)

„Sikerült, persze. És muszáj is alkalmazni, mert különben az ember elmerül. És én is, saját magam is el fogok merülni a saját magam problémájába, hogyha ezeket a dolgokat nem fogom alkalmazni, hogy igenis bizony, én képes vagyok arra, hogy kimásszak ebből, és képes vagyok arra, hogy elmenjek ide és felvállaljam azt, hogy én itt voltam. De megváltozom, és ezeket és ezeket leraktam a börtönben. És elértem azt, hogy börtönből fogházas legyek, és megkapjam az 1 éves kedvezményt, a fogházkezdésményt, amit ugye nem könnyű.” (28)

„ Akkor lehet, hogy utáltam azt az embert, és akkor úgy, mármint itt, így egymás közt, hú, nem volt szimpi, vagy valami, és akkor rájöttem arra, hogy ő, hát ez ennek is milyen élete van, meg mi van a lelkébe, meg nem is olyan rossz ez. Tehát nagyon jók ezek a tréningek, mert közelebb hozzák egymáshoz egyébként a rabokat, úgyhogy.” (15)

### **Börtönbeli lét elviselésében nyújtott segítség**

A másik nagy típusa azoknak az eseteknek, amelyek során a tréningeket hasznosnak nevezik meg, úgy jellemezhető, mint olyan vélemények csomagja, amelyekben a tréningek leginkább, mint a börtönben való túléléshez való segítségnyújtásként jelennek meg.

Valójában itt is két kategóriát lehet elkülöníteni. Az egyik kategóriába tartoznak azok, akiknek a tréningek elsődlegesen abban bizonyultak hasznosnak, hogy javítják börtönbeli élet minőségét, ellensúlyozzák az egyhangúságot. Bizonyos elítéltek ezzel kapcsolatban azt hangsúlyozzák, hogy a program elsősorban ezt az egyhangúságot volt hivatott csökkenteni számukra; de vannak olyanok is, akik egész egyszerűen jó társaságot találtak maguknak a csoportos foglalkozások során. Akár így, akár úgy, a vélemények arra utalnak, hogy a tréningek a börtönélet elviselhetőségéhez járulnak hozzá a véleményközlők számára.

„Jaj, nagyon jók voltak. Volt filmvetítés benne, rengeteget beszélgettünk. Tegeződtünk a trénerekkel, mint egy barát, úgy jött hozzánk, sokat neveltünk, sokat játszottunk vele. Activityztünk, nagyon sok mindent.” (29)

„Amikor a TÁMOP programon voltam, akkor az a csoport, az az x fős, nem emlékszem már, hogy hány ember volt, az egy teljesen összeszokott társaság volt, és mintha nem bent lennénk, mintha kint lennénk” (19)

### **Nem hasznos**

Bár a tréningeken résztvevők többsége a fenti dimenziók valamelyike alapján kifejezetten pozitívan nyilatkozott a tréningekről, találunk példát arra is, amikor valaki kifejezetten negatívan nyilatkozik ezekről.

A negatív vélemények előfordulása ritka, ugyanakkor úgy tűnik, összefüggésben áll azzal, hogy milyen pozícióban volt a véleményt formáló elítélt a börtönt megelőzően a társadalmi struktúrában. Kifejezetten negatív véleményt két, markánsan leírható csoportba tartozó elítéltektől hallottunk. Egyrészt a megkérdezettek közül leginkább olyanok voltak hajlamosak negatív véleményt megfogalmazni, akik túlképzettnek számítanak az elítéltek között, de legalábbis börtönt megelőző életmódjukat tipikusan nem „bűnözői életmódnak” élték meg, saját magukat végzettségi, műveltségbeli, életmódbeli szintben másnak, jobbnak tartják, mint az átlag börtönlakók; egyikőjük szavaival „túl vannak ezen a szinten”. Ők elsősorban arról beszéltek, hogy számukra nem nyújt új tudást a tréning, de volt, aki arról is, hogy nem tartja a többi résztvevőt azonos súlycsoportba tartozónak saját magával.

*„Tréninget elkezdtem, de megállapodtunk, hogy nincs szükségem a tréningre, tudok uralkodni magamom, egy átlagos szinten tartom magam intelligenciában, tudok olvasni, írni, nincs szükségem az önfegyelmzésre meg minden..” (11)*

Egy másik típusa a tréninget nem hasznosnak ítélő nézeteknek csak csekély számú interjúban bukkant elő; ugyanakkor annyira markáns véleményt jelenít meg, hogy fontosnak tartjuk említeni. Ráadásul, mivel valószínűleg a tényleges résztvevőkhöz képest felfelé torzító mintát vettünk az elítéltekből, ezért elképzelhető, hogy ennek a véleménynek az előfordulása ténylegesen gyakoribb, mint amennyire a kutatás során kiderül. Az alábbi interjúrészlet arról árulkodik, hogy az interjúalany (többször visszaeső) saját társadalmi körülményeit, lehetőségeit teljesen eltérőnek tartja a tréningek által ismert valóságtól, és nem tartja magára nézve relevánsnak a tréning tartalmát.

*„Hát most ő bejön evvel a rózsaszín étellel, és hát ugye például a konfliktusmegoldás, sokszor ugye téveszmékbe élnek, ők is, és mink is. Az én életem, gyakorlatilag farkastörvények között nőttem fel. Adok-kapok, ha nem ütök, akkor engem ütnek le. Tehát gyakorlatilag ezt az életet éljük még. Na, most ő bejön evvel a kis Barbi szobából, soha nem látott még egy, talán egy csúnya szótól is elájul, vagy elalél, egy ilyen akarja nekem megmagyarázni, hogy hogy kell egy konfliktust, vagy egy izét megoldani? Az ő esetében lehet, hogy így megyen az, hogy szépen beszélek, de a mi életünkben, tehát a mi társadalmi helyzetünkben ez nem...„Persze, nem árt, hogyha kulturáltan, szépen meg tudja az ember beszélni a dolgokat a másikkal. De 80%-ban általában verekedés, vagy balhé a vége a konfliktusoknak. ” "felőtt embereket nem tudnak már ilyen rövid, ráadásul ilyen rövid idő alatt, hát három hét leforgása alatt más-más témában, nem tudnak megváltoztatni" (23)*

### **Vélemények a szakmaképzésről**

A 45 interjúalanyból összesen 12 fő végezte el a szakmaképzést. Ha a tréningekről elmondható, hogy a többség ilyen vagy olyan módon hasznosnak érezte, akkor ez a szakmaképzések esetében még hangsúlyosabb. Érdemes itt megjegyeznünk, hogy mindez nem jelenti azt, hogy minden elítélt számára nagyon hasznosnak tűnnének a szakmaképzések, hiszen, ahogy a későbbiekben bemutatjuk, sokan a megghiúsulás okaként nevezik meg, hogy számukra (akár tanulás, akár börtönbeli munka miatt) egyszerűen „nem éri meg” részt venni a TÁMOP- os szakmaképzésen. Ugyanakkor úgy tűnik, hogy azok, akik részt vettek, szinte maradéktalanul elégedettek.

### **Tanulás, mint élmény**

Vannak olyan vélemények, amelyekből az olvasható ki, hogy már maga a tanulás folyamata, illetve az új ismeretek szerzése is elégedettséggel töltötte el az elítélteket. Több olyan véleménnyel találkoztunk, amelyek akár egészen konkrétan is a „készségfejlesztő” aspektusát emelték ki a képzésnek. Ide tartozónak tűnik az a meglátás is, amely a kezűgyesség fejlesztéséért tartja hasznosnak a képzés során; vagy mindazok a nézetek, amelyek valamilyen elsajátított készségről szólnak.

*„Én nagyon sok dologgal gazdagabb lettem és tanulékonyabb lettem itt az iskola során, hogy főzünk.” (40)*

*„Mert tudjuk, hogy a zsiradékot, azok mihez mi való, az olajok. Tehát hogy mi oldódik zsírban, stb., a vitaminokat is, nem ártott, hogy megtudjam.” (23)*

*„Talán otthon, ha van valami szerelni, esetleg javítanivaló, akkor lehet, hogy nem azt fogom mondani, hogy gyorsan felhívok valakit” (41)*

### **Elhelyezkedés**

A szakmaképzés által ígért előnyök jóval kézzelfoghatóbbak, mint a tréningek esetében, és ez látszik abban is, hogy az elítéltek közül többen is reménykednek abban, hogy konkrétan tudják majd hasznosítani a börtönbeli képzésen tanultakat.

„Örülnek, egy büfében dolgozhatnak, mint konyhai kisegítő, és én borzasztó, mert tudom, a HCC Unió egészségügyi eljárásait megtanultam, a feketemosogatót, mindent”(40)

„Hogyha ezek után el tudok helyezkedni munkába, akkor meg azt mondom, hogy tényleg hasznos. Akkor igazán hasznos.”(42)

### **Börtönbeli élet**

Csakúgy, mint a tréningeknél, van olyan, aki szemlátomást a börtönbeli élet jobb minőségét kapta a szakmaképzéstől. Ide tartozik az az eset is, amikor az elítélt annak örül, hogy a konyhai kisegítő tanfolyamon jobb élelmiszerekhez jutott, mint ha nem vett volna részt a képzésen; de az olyan esetek is, amelyek arról tanúskodnak, hogy a szakmaképzések az idő eltöltésében segítenek.

„Hiányzott az embernek a mozgás, személy szerint nekem is, fiatal is vagyok, hiányzott a munka, és így ezáltal a gyakorlat, ez mind megnyitotta nekünk a teret, jobban éreztük magunkat, összeszokott a csapat, dolgozhattunk.”(19)

„Egy kicsit kibillentett abból, mert még akkor előzetben voltunk, és kicsit kibillentett abból a monotonitásból, amit az előzet takart. Erre mindentféleképpen hasznos volt. Kibillentett ebből az előtte levő 15-16 hónapnyi monotonitásból. Ennyiből nagyon jó volt. De szerintem legyen az akármilyen ember, akármilyen szép, okos, csúnya, mindenképpen pozitívumként éli meg ezt.”(41)

„Én még öt éve, négy éve, mióta bent vagyok, nem éreztem ennyire jól magam. Ezt most komolyan mondom. Hát ugye napi szinten ugye elkészítünk kis élelmeket, tehát ételeket, amit gyakorolunk ugye a vizsgára. Tarhonya, pásztortarhonyától kezdve a lecsóig, a köreteket, meg mit tudom én, milyen salátákat, stb. Ugye azt el is fogyaszthassuk, tehát az a, azt ott ugye, hát meg kell kóstolni, akkor meg már elfogyasszuk.”(23)

A vélemények típusainak megoszlásai:

A szakmaképzés hasznának megítélése a véleményt formálók között ( ● ritka, ●● gyakori, ●●●● leggyakoribb)	
●●●●	börtönlét elviselése, idő eltöltése
●●●	tanulás, mint élmény
●	elhelyezkedés reménye

A **program kitűzött céljai** szempontjából vizsgálva a véleményeket, elmondhatjuk, hogy a tréningek és a szakmaképzés kapcsán megjelenő értékelésekben egyaránt felelhetjük a fentebb bemutatott pontokat. A tréningek esetén ilyen reintegrációs célokat teljesíthető értékelések a tréningeken tanultak „benti” és „kinti” hasznosítása (ennek fontos példája a családi kapcsolattartás segítése) és a fogvatartottak lelki, terápiás segítsége. A szakmaképzés kapcsán a feltételezett reintegrációs hatásra a tanulás, mint élmény megjelenésén, és az munkaerő-piaci képesítések börtönön kívüli hasznosításához fűzött remény elbeszélésein keresztül következtethetünk. Nem egyértelműen deklarált reintegrációs célt szolgáló értékelésekről beszélhetünk a már említett időtöltés, a tréningek és képzések közösségformáló és BV-intézménybeli életet segítő hatásait bemutató narratívák alapján.

### **A programból való „kimaradás” okai**

A TÁMOP reintegrációs program értékelésének egy újabb szempontja, hogy a célcsoport milyen egyéni okok, illetve milyen külső tényezők miatt nem tudott részt venni a programban. Itt szeretnénk a már fentebb bemutatott motivációs problémák egy újabb lehetséges szerepét kiemelni, mivel megfigyelésünk szerint a motivációs problémák létrejöttében intézményi szintű kényszerítő folyamatok is szerepet játszanak. Ezekben az esetekben a program és a BV-intézmények rendszere között kialakuló gátak valamilyen nem szándékolt

következményként alakulnak ki. A gyakran felmerülő egészen speciális esetek bemutatása pedig remélhetőleg segítséget nyújt abban, hogy a program minél több helyzetre tudjon reagálni.

A programból való kimaradás a TÁMOP értékelő kutatásában elsősorban azokra az esetekre utal, amikor olyan fogvatartottak, akik már kapcsolatba kerültek a programmal nem léptek tovább a következő részvételi szintre. Ezen belül meg kell különböztetünk azokat az eseteket, amikor valamiért meghiúsult a továbblépés, azoktól az esetektől, amikor a fogvatartott „lemorzsolódott”, miután már a következő szintre lépett.

Mivel kontrollcsoportban kutatás nem történt (tehát minden interjúalanyunk részt vett valamilyen szinten a programban) arra nézve nem tudunk adatokat és eredményeket közölni, hogy milyen egyéb okok hiúsították meg a programba való bekerülést. Ugyanakkor, a fogvatartottak elbeszélései és példái alapján feltételezhetünk olyan tényezőket, amik a program egészébe való bekerülést akadályozhatják meg.

A program különböző szakaszaiban való részvétel meghiúsulása a következő táblázatban foglalható össze.

A programban való részvétel meghiúsulásának okai ( • ritka, •• gyakori, •••• leggyakoribb)	
Személyes tényezők	
••••	munka - elsőszámú anyagi forrás
••••	munka - nem egyeztethető össze a programmal
••	munka - magasabb értékű
••	nem érdekelte a program
Külső tényezők	
••••	szállítások miatt nem tudta folytatni
••	nem indult el a program
•	fegyelmi eljárása miatt nem indulhatott
•	túlképzett volt

### **A büntetés-végrehajtási intézetben végzett munka**

A program első szintjét jelentő humánszolgáltatáson kívüli tréningen vagy szakmaképzésen való részvétel leggyakrabban a börtönben végzett **munka** miatt hiúsul meg. A fogvatartottak BV-intézménybeli munkája, mint gátló tényező, többféleképpen értelmezhető az interjúalanyok elbeszéléseiben.

A munkából való kimaradás a legtöbbször egyszerű logisztikai problémaként merül fel:

*"Nem lehet egyszerre a kettőt, mert mind a kettő délelőtt volt. Annyi szabadnapot meg nem tudnak kiadni. "*

Emellett nagyon gyakran megjelenik az az érvelés, hogy a munkáltató nem szívesen engedi, nem örül annak, ha a dolgozók szabadnapokat vesznek ki, avagy kikérik őket.

*„Nem, nem voltam, mert ütközik egyrészt a munkámmal, munkáltatóim nem örültek volna neki, másrészt szeretném megőrizni mind a tíz darab ujjamat.” (1)*

*„Hát most nálunk, a mi műszakunkban, 15-en vagyunk egy műszakban. 15-en elmegyünk, és délutánra megint van 14 ember most is. És a László, Laci is jelentkezett ő is, és egész hónapban nem mehet dolgozni. És a felügyelő mondta, azt nem nézik jó szemmel, ha leadják a munkát. Most nekünk jó, mert előzetesbe.”(43)*

Bizonyos esetekben azonban a munka magasabb értéket, anyagi segítséget képvisel, mint amit a program tudna nyújtani.

*„Persze, mert nekem most többet ért a munka, mint a tréning. Jó, mert kint tréningezhetek bármennyit, ha egyszer innen kiszabadulok.”(22)*

Bár a BV- intézményben való munkavégzés az első számú lehetőség arra, hogy a fogvatartottak kevesebb időt töltsenek a cellájukban – sokszor az „időtöltés” értelmében jelenik meg elbeszéléseikben – a fizetett munka sokak számára az egyetlen pénzforrást is jelenti. Ezekben az esetekben nem az intézményi kényszer, mint inkább az egyéni helyzetből fakadó okok miatt tartanak ki a munka mellett, és hiúsul meg a TÁMOP következő szintjein való részvétel.

*„Végül is nekem megfordult a fejemben az, hogy letegyek egy láng- és ívhegesztő szakmát. De mivel, hogy a munkámat meg kellett volna szakítani, inkább mondtam, hogy nem. Nekem nem ér annyit, inkább keresem a pénzt, hogy fenn tudjam tartani magam. Most őszinte leszek. Decemberben kaptam csomagot, meg pénzt, de azóta semmit. Írtam az asszonynak, hogy ne is küldjön semmit. Ő most költse magára, meg a gyerekre. Meg a házra.”(22)*

A börtönben végezhető munka intézményenként változik, így olyan szerencsés esetek is voltak, ahol ez nem gátolta a program bizonyos részeiben való részvételt. Azonban találkozunk olyan esettel is, ahol a fogvatartott rosszul értesült a program szintjeiben való részvétel folyamatáról, és egy fordított logikában gondolkodott róla:

*„A tréningeken én nem vettem részt, mert a tréningen azok vettek részt, akik kifejezetten a szakképzésen is részt vesznek (...) Azért nem mentem a szakmaképzésre, mert akkor nem lehet dolgozni. Akkor kiveszik az embert a munkából, nekem pedig ez fontos.”(3)*

Végül pedig a munka korlátja megjelenhet egy mellékes gátként, ahol a fogvatartott egyéni motivációi a hangsúlyosabbak. Ebben az esetben ez is összekapcsolódik a programról való alultájékoztatottsággal:

*„Válasz: Nem is az, hogy nem érdekelt, úgy gondoltam, hogy szabadulás előtt konkrétan a munkával kapcsolatban..*

*Kérdés: Hallott az előzőről?*

*Válasz: Igen, hallottam róla, de mivel én dolgozom, ez a mai is, hogy így kivettek a munkából, tehát nem tudtam hogy.. hogy hogyan működik, azt hallottam, hogy voltak ilyen csoportos foglalkozások, de nem.. igazából a programról nem sok mindent tudok.”(7)*

### **Motiváció hiánya**

A készségfejlesztésen és szakmaképzésen való részvételt megghiúsító egyéni okokhoz tartozik még a **motiváció hiánya**, azaz, amikor a fogvatartottat nem érdekelte a tréning vagy a szakma – ezek az esetek kisebb hányadában fordulnak elő.

*„Hát az, hogy mindenféleképpen, hogy egyrészt másokat érdekelték, hogy szakmát ad, vagy legalábbis izét. Engem meg pontosan nem az érdekelt, engem pont az érdekelt, hogy mondták, hogy agressziókezelő program.” (17)*

A motiváció hiányának egy változata az, amikor az interjúalany úgy ítéli meg, nincs szüksége segítségre

*„Hát úgy gondolom, hogy tudtak volna segíteni, csak mondom, nekem mindenem meg van, minden, nekem megvannak papírjaim. Ez az iskola, ennek örültem volna, igen, abban tudtak volna segíteni”(43)*

### **Külső, technikai tényezők**

A munka és motiváció hiánya után a leggyakrabban előforduló tényezők a programban való továbblépés megghiúsulásában **külső tényezők** kategóriájaként értelmezhető. Itt főképpen olyan technikai okokra kell gondolni, minthogy az adott fogvatartott szállítás miatt nem tudják folytatni a programot, az intézményben nem indul el a szakmaképzés, illetve hogy a



fogvatartott nem felel meg a feltételeknek (például túlképzett). A fogvatartottak szállítása egyben a legjelentősebb ok a lemorzsolódásra is.

*„(...) én jártam ide 14 hónapot, szakma elindult, szállításokba sokat járok én, megyek ide-oda, mert nekem van egy másik külön ügyem is, és akkor megyek ide-oda. Mindig, amikor szállításba mentem, mindig késtem a TÁMOP-ról. Jártam a TÁMOP-ra, csak a BV-ből nem tudtam, mert mindig el kellett mennem.”(6)*

*“Most szeptembertől indult a TÁMOP program, szakmaképzés, ami itt sajnos Pesten, itt vagyok, itt meg azt mondják, nem lehet, nem indult be az a tréning. Szakmaképzés Egerben meg beindult, szeptembertől megyek, ami fizetős, amiért fizetnek 15 ezer forint havonta, nekem is nem lett volna jó, dehogynem, és eljöttem onnan, mert én hülye azt hittem, hogy jobb lesz, itt felvesznek dolgozni vagy a TÁMOP programba, mondták, hogy azt hozom magammal, az ugyanúgy megy itt is, lehet majd a szakmaképzésen részt venni, ilyenre gondoltam, de semmi nincs.” (8)*

Sok olyan esettel is találkoztunk, ahol az adott programrész nem indult el. Ezeknek az okairól nagyon változó és hiányos információval rendelkeznek a fogvatartottak.

*“Válasz: Esélytelen. Akárhányszor meg van kérdezve, mindig azt mondják, hogy nem.*

*Kérdés: Hogy nem fog elindulni?*

*Válasz: Igen. Csak amíg én a listán vagyok hivatalosan, addig mehetek ki kapálni. Szóval ez így komoly.”(27)*

*“Kérdés: Mit miért maradt el a képzés?*

*Válasz: Konkrétan, hogy miért maradt el, mert a rabok beszélnek ezt-azt-amazt, az egy dolog. Ez ilyen...rádió-szerűség..” (30)*

A programban való részvétel feltételeinek elégtelensége, mint objektív megghiúsulási tényező, több esetben is jelentkezett. Ennek egyik példája az, amikor a fogvatartott túlképzettnek számít.

*„Volt konfliktuskezelés, nekem nem kellett járni. (...) Mivel felsőfokú kommunikációs végzettségem van, tehát az nem volt. Kaptunk ilyen oklevelet, azt tudom, hogy részt vettünk az 5.6.3.-ban, egyben, igen, olyanom van.”(26)*

*“Tréninget elkezdtem, de megállapodtunk, hogy nincs szükségem a tréningre, tudok uralkodni magam, egy átlagos szinten tartom magam intelligenciában, tudok olvasni, írni, nincs szükségem az önfegyelmzésre meg minden...”(12)*

A túlképzettség mellett ugyanakkor olyan eset is előfordult, amikor valaki fegyelmi eljárása vagy biztonsági besorolása miatt nem indulhatott a programon, annak ellenére, hogy jelentkezett.

*„Hogyha ezt elvégezzük, akkor utána egy szakmai oktatásban is részt tudok venni, mely ugye el is indult, csak hát ugye a sors fintora, hogy a harmadik harminc óra, mikor elkezdődött és csináltuk, akkor volt egy ilyen történet, melyből a harmadik harminc órából én ki is estem, mert kaptam ugye fenytést, el is különítettek, de utána úgymond a tréningvezető illetve az előadó úr és a hölgy unszolására alezredes úr úgy döntött, hogy ad egy lehetőséget, hogy elvégezzem a harminc órát, hogy meglegyen az össz óraszám, hogy esetlegesen utána a szakmai képzésben is részt tudjak venni. De hát ugyebár a háttér információ az anyagom, nem úgy mutatta, hogy részt tudok venni a szakmai képzésben, ezért abba nem is veszek részt.”(20)*

*„Csak a csoportos foglalkozáson nem vehettem részt, mert azt mondták, nem a TÁMOP, tehát nem a hölgy nem tudott segíteni, ő szerette volna, megküzdöttek azért, hogy én járhassak, a BV nem engedte nekem. Az őrök, emiatt a 4-es miatt. A miatt nem engedtek, holott nem értem, mert más 4-es meg elvégezhetette. Itt van a srác, ő is 4-es. A csoportos foglalkozást elvégezte, csak őt meg suliba nem engedték.”(2)*

Olyan esettel is találkoztunk, ahol a képzettség mellett a képzés feltételei jelentettek a korlátot. Egyik ilyen példa az, amikor betelt a keretszám.

*„És én ezért jelentkeztem a TÁMOP-os foglalkozásra, ahol igazság szerint szóltak, hogy akinek már van szakmája, már annyira nem, tehát inkább, akiknek nincs, de ha nincs meg a létszám, akkor mi is bekerülhetünk.” (2)*

Végül pedig egyéni esetekkel is találkozhatunk, ahol az informális kiválasztás akadályozta a képzésen való indulás:

*"Lett volna, csak nem találtuk meg, mi legyen az én szakmám (...) azt mondta a BV parancsnok, hogy ne öregek legyenek, akik szakmát tanulnak." (12)*

### A megfiúulás okainak magyarázó

A kvalitatív módszer lehetőségein belül maradva, az általunk megfigyelt összefüggéseket próbáljuk meg összegezni a megfiúulás okaival kapcsolatban.

Amikor programban való részvétel megfiúulásának magyarázatát keressük, láthatjuk, hogy jóval fragmentáltabb és komplexebb válaszokat kaptunk, mint például a programra való jelentkezés során. Elmondható, hogy a program megfiúulásának okai jóval inkább egyéni esetekben és személyes problémákban rejlenek, illetve technikai, külső tényezők befolyásolják. Ezért itt nem tudunk egy feltételezett összefüggési rendszert bemutatni, csupán ritkább összefüggéseket vázolunk. Szeretnénk hangsúlyozni, hogy épp emiatt, a fentebb bemutatott megfiúulási indokok nagyobb segítséggel szolgálhatnak a program megértésében, mint a feltételezett összefüggések:

- azok között az első büntényesek között, akik magasabban képzettek és jó munkaerő-piaci helyzetben vannak, nem annyira fontos az átképzés, vagy szakma megszerzése;
- a börtönben végzett **munka** mind jó és rossz szociális helyzettel rendelkezők esetében megjelenhet gátló tényezőként. Itt a munkára való jelentkezés befolyásolja a fogvatartottak szociális helyzete;
- a túlképzettség a magasabb iskolai végzettségűeknél jelenik meg megfiúulási okként.

A fogvatartott szociokulturális háttere,  
BV- intézménybeli státusza

Megfiúulás oka

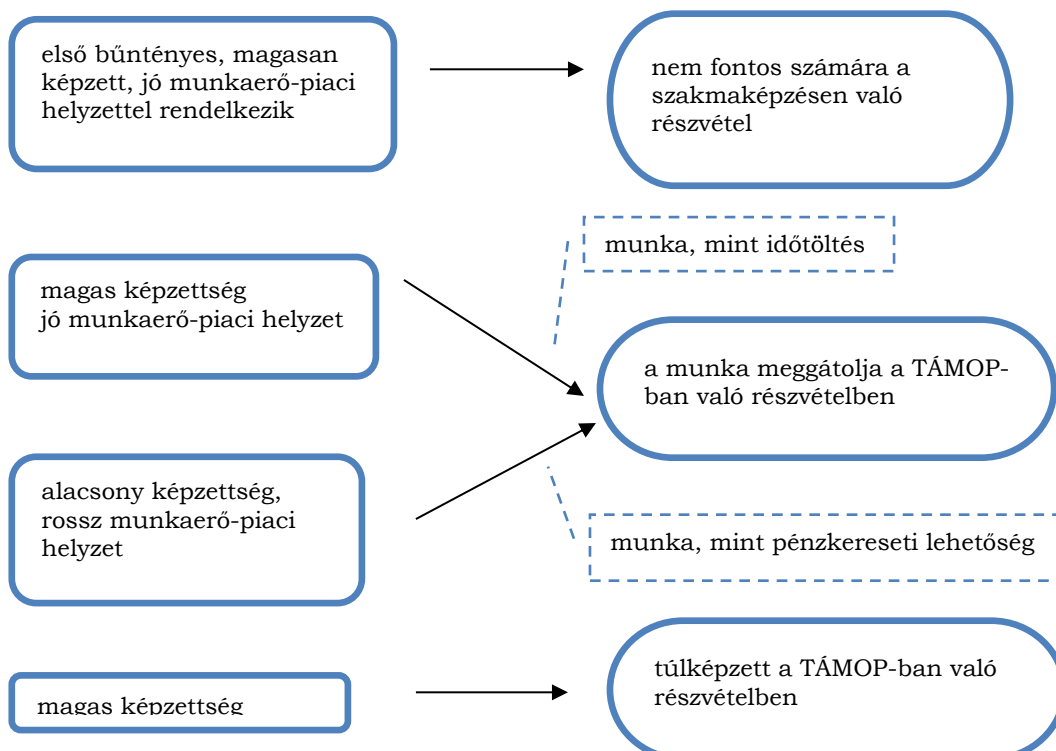

## **A program általános megítélése – rövidtávú hatások**

Fentebb bemutatjuk a program szubjektív és közvetlen értékelésének részleteit. Az interjú egyik blokkjának végén rákérdeztünk a program általános értékelésére. A kérdés és az azt megelőző témák miatt a válaszadók ebben a blokkban a rövidtávú hatásokra koncentráltak. A válaszok ebben az esetben nem mutattak nagy szóródást ezért, kiegészítés képen szeretnénk itt bemutatni olyan speciális válaszokat, amelyek a program egy-egy fontos elemét emelik ki.

A program megítélése a mintaképző változók szerint

A programértékelő kutatás mintájának összeállításakor három változó játszott szerepet: a fogvatartottak neme; a fogvatartottak BV-intézménybeli státusa (előzetesen fogvatartott, jogerősen elítélt); a programban való részvétel szintje. Bár ezek a háttérváltozók a program értékelésének lényegi eredményeiben nem jelentek meg mint differenciáló tényezők, a következőkben megpróbáljuk összefoglalni, milyen különbségeket figyeltünk meg.

### ***BV-intézménybeli státusz***

Az előzetesen fogvatartottak és a jogerősen elítéltek nagyon hasonlóan fogadták a programot, különbség a technikai feltételek között volt. Ebből a szempontból azt figyeltük meg, hogy a szabaduláshoz közelebb lévő fogvatartottak jobban számolnak a program reintegrációs és utógondozó lehetőségeivel. Azoknál a fogvatartottaknál, akik hosszabb büntetést töltöttek az intézményekben, a programban való részvétel inkább hasznos időtöltésként és tanulásként jelent meg.

A fogvatartottak mozgatása problémát jelentett a programban való részvételben. Az intézményenként változó lehetőségek és a program folyamata közben történő szállítások adott esetben felboríthatták azt a folyamatot, amit a program eltervezett.

### ***A fogvatartottak neme***

A fogvatartottak neme szintén nem jelent meg olyan változóként, amely a program szubjektív értékelésében egyértelműen különbséget képez. A kutatásunk során felismert igazi nemi szerepekhez köthető probléma a második, a családi háttérrel és jövőképpel foglalkozó tanulmányban szerepel, ahol egy gyakori problémaként merült a börtönbe kerülő anya, mint a családot integráló személy izolációja a kinti családjától.

### ***A programban való részvétel szintjei***

A program különböző szintjei szerinti részvétel nem képez jelentős véleménybeli különbségeket a program általános értékelésében Ennek egyik oka lehet, hogy a fogvatartottak nagy része tájékozott volt a program egészét illetően, sőt gyakran a szakmaképzés lehetősége volt az egyik hívó szó – tehát még azok a fogvatartottak is, akik csak személyes tanácsadásban vettek részt, szintén megfogalmazták véleményüket a program konstrukciójáról, vagy elpanaszolták sérelmüket, amiért nem tudták elkezdni a szakmaképzést. Egy másik magyarázat, hogy a programmal való elégedettséget jóval inkább differenciálja az igények, segítség, esetleg problémák jellege – tehát a tipikusnak mondható eseteket inkább a megjelenő problémák felől tudjuk képezni – ez azonban a programban való részvétel szintjével kevésbé áll összefüggésben. Az elégedettséget a megjelenő problémák teljesítése szerint tudjuk értékelni, azonban a felmerülő problémák megoldására már a program első szintje széleskörű megoldási lehetőségeket kínál.

A programmal való elégedettségről szóló elbeszélések tehát széles skálán mozognak, de megfigyelésünk szerint ebben nem jelenik meg a program szintjei közötti különbség. Szélsőséges példákat keresve talákoztunk olyan interjúval, ahol az interjúalany teljesen érdektelenül állt hozzá a programértékeléshez, amelyben csak az első szinten vett részt, és olyan véleménnyel is, ahol az első szinten résztvevő fogvatartott a „TÁMOPos beszélgetéseket” kevésnek tartja – ezek azonban ritka esetek.

A tréningeken és a szakmaképzésen résztvevők esetében a legjellemzőbb különbség a foglalkozásokon való részvétel élményéről történő beszámolás. Gyakran hangsúlyozzák ki a tréningek újszerűségét, mivel sokan addigi életükben sem talákoztak hasonlóval. Ahogyan

fentebb bemutatjuk a tréningeken résztvevő fogvatartottak gyakran számolnak be az ott tanultak börtönön belüli, de gyakran kívüli hasznosításáról is. Fontos azonban újra hangsúlyozni, hogy az első és második szint közötti különbségeket gyakran elfedi a program általános pozitív értékelése, ami talán abból fakadhat, hogy a program eleve nagyon új dolog a mindennapi BV-intézménybeli élményekhez képest.

A szakmaképzéseken résztvevő fogvatartottak értékelését korábban már ismertettük. Itt is elmondható a képzésekkel kapcsolatos élményekről történő beszámolók gyakorisága, és az új munkaerő-piaci ismeretek hasznosításához fűzött remény megjelenése. Egy fontos jellemzőt tudnánk kiemelni, ami a véleményeket adott esetben megoszthatja: a képzések létszámát érintő kritikák – tehát, amennyiben a részvétel szintje szerint próbálunk keresni különbséget, itt azt tudnánk bemutatni, hogy sokan csalódtak, amiért nem kerültek be a képzésre, nem indult el, vagy valamilyen fentebb bemutatott gátló tényező meghiúsította.

### **Pozitív vélemények**

A programról alkotott vélemények részletes elemzésekor bemutatjuk a főbb pozitív véleményeket. Ezeket a következőképpen tudjuk összefoglalni:

- a munka, képzés és tanulás lehetősége, új munkaerő-piaci ismeretek szerzése;
- időtöltés, a BV-intézménybeli élet, integráció segítése; lelki segítség;
- széleskörű segítség adminisztrációs ügyekben;
- tréningek esetén: a tréningek általános élménye; a tanultak „benti” használata; a tanultak „kinti” használata (például családdal való konfliktuskezelés);
- szakmaképzés esetén: tanulás, mint élmény; remények a „kinti” munkakeresésben.

Az interjú végén megkértük az interjúalanyokat, hogy mondják el általános véleményüket TÁMOP-ot érintően. A program értékelésére vonatkozó kérdésünkre a legtöbben jó élményekkel és hálával válaszoltak. Ezekben a válaszokban a program rövidtávú eredményeit emelték ki, ami elsősorban a velük való **foglalkozás, a lelki segítség, és a börtönéletben való integrációt** illetve a börtönben való túlélést segítette.

*"Hát.. emberként bánnak velünk, nem egy lecsúszott, lecsúszott emberként, aki jól van majd lesz veled valami kint a társadalomban, hanem próbálnak segíteni, hogy nekünk jobb legyen."(7)*

*„Mi volt a legjobb? Hát az, hogy embernek érezhettük magunkat, akár 90 órát is. Ami azért nem egy hátrány ám itt.” (10)*

*„Nekem nagyon sok lelkiert adott az is, hogy a TÁMOP-os foglalkozáson el tudtam a lelki problémáimat mondani és akkor kapott az ember lelkiert és segítséget, mert az nagyon jó, én azt mondom, van olyan lehetőség, hogy szabadulás után, ha problémánk van és én azt a telefonszámot megkaptam, felhívhatom Önöket, vagy akikkel kapcsolatunk van a Gyorskocsi Intézetbe.”(33)*

Kifejezetten hangsúlyt helyeztek arra, hogy milyen hatással van rájuk, hogy nem a BV-intézmény dolgozói foglalkoztak velük, tehát a **kívülállóságot** értékelték:

*„Persze, az mindig jó, amikor kívülálló személlyel tudok beszélni, mert átélni nem tudja, de azért lát dolgokat. Szóval ez nem olyan, minthogy hazamegyek, és előadom a dolgaimat, vagy elmesélem a gyerekeimnek, ők úgysem fogják soha megérteni. Viszont ők azért itt vannak, látják, amit látnak, és jó dolog az, hogy emberszámba vesznek.” (27)*

*„Konfliktuskezelésben voltak, és lazán adták elő, olyan nevetve, néha a hasukat fogtuk rajtuk, hogy ez a jó duma, az a jó szöveg, ahogy álltak hozzánk, hogy mi is érezhettük, mintha egy kicsit szabadok lennénk, mintha egy kis kinti világban lettünk volna.” (29)*

A programban való részvétel egyik eredménye a **börtönélet megkönnyítése**. Az időtöltési funkció, bár nem tartozik a program eredeti céljai közé, de sok esetben abban segíthet, hogy

a fogvatartottaknak a reintegráció nehézségéről alkotott elképzelései csökkenjenek. Ilyen értelemben a program alkalmas lehet arra, hogy enyhítse a BV-intézmények egyes negatív hatásait.

Sokan említik azt is, hogy a programbeli foglalkozásokon és a szakmaképzésen való részvétel a BV-intézménybeli integrációjukat is segíti, elsősorban **fogvatartottak egymás közötti barátkozásán keresztül**.

*„Minél több ilyen foglalkozást kell szerintem csinálni, hogy a rabokat összehozzák egymással. Tehát itt az a legnagyobb konfliktusforrás, meg a legnagyobb veszélyeztetettség szerintem, hogy az intézményben ugye kevés az ilyen foglalkozás, ahol rabok össze tudnak barátkozni. És pont az ilyen foglalkozás, mint a Támop foglalkozás, ez meg elősegíti, hogy oldódjon a feszültség meg barátságok szövődjenek, vagy legalábbis egymásról ne azt gondoljuk, ami külalakra az első benyomás (...) ami az intézménynek negatívuma, azt a Támop foglalkozás nagymértékben tudja pozitív előjellé tudja faragni.”(34)*

*„Ha már egy Támop foglalkozáson együtt ültünk egymás mellett két széken, akkor – vagy együtt csináltunk valami kézzelfogható dolgot, akkor már jobban megismeri az egyik ember a másikat, közelebb kerülnek egymáshoz, oldódik a feszültség. Ugye itt az az alaphelyzet egy ilyen intézményben, tehát mindenki – én legalábbis úgy vettem észre, de szerintem ez így is van, hogy mindenki negatív előjellel néz a másik rabra (...) kimegyünk a sétaudvarra, itt megint nagyon beméri a másikat. Külalak alapján, arc, szemkontaktus alapján mindenki el tudja azonnal felméri a másikba, hogy most az órá nézve jelent-e veszélyt vagy nem. És egy ilyen foglalkozás pont, hogy azért jó, mert az a rossz arcberendezkedésű ember, aki rám rosszul nézett a sétaudvaron, lehet, hogy egy halál jó fej és a Támopon ez kiderül, de a sétaudvaron én oda nem megyek hozzá, ő oda nem jön hozzá lehet, hogy soha az életben.” (33)*

### **Negatív vélemények**

Ahogy korábban már bemutattuk több olyan esettel találkozhattunk, ahol a program megvalósításának hibája vetődött fel, vagy ahol a programot tartalmilag kritizálták. Ezekben az esetekben nem a negatív, vagy kritikai tapasztalat keretébe ágyazva fordultak elő a válaszok, mégis fontos ezeket figyelembe venni. Összegezve a következő megvalósítást érintő kritikainak mondható véleményeket és eseteket mutattuk be eddig az elemzés során:

- a tréning színvonala alacsonynak minősülhet túlképzett fogvatartottak esetében;
- a tréning tartalma fölöslegesnek tűnhet bizonyos fogvatartottak számára (például fölöslegesnek érzik a konfliktuskezelési foglalkozásokat a BV-intézményben, vagy a kinti környezetben);
- a BV-intézményben végzett munka meghiúsítja a részvételt;
- az intézmények közötti szállítások nem teszik lehetővé a program pontos folytatását;
- a program intézményenkénti egyedi problémái (nem indul el);
- a kritériumoknak való meg nem felelés, és a programról való értesülés hiánya.

A következőkben azt foglaljuk össze, hogy a fogvatartottak milyen kritikát fogalmaztak meg a programról, amikor közvetlenül erről kérdeztük őket. A programot érintő negatív vélemények alapvetően kisebb hányadban kerültek elő. Sokan ezekre a kérdéseinkre nemmel feleltek. Amikor közvetlenül megfogalmaztak negatív véleményeket, azok is elsősorban a **program rövidségét, és korlátait** emelték ki.

*„Igen, több, még többet, mert ez kizökkenti az embert innen, és próbálja még jobban, tehát még többet tud adni a TÁMOP-os program. Ezek a trénerek többet tudnak adni, én tudom, hogy több van bennük, mert látom is rajtuk, hogy több van bennük, csak az idő, ami őket is fogja.” (28)*

*„Ebbe nem merültünk bele, de sok ember, amit én hallottam visszajelzésként, nagyon sokan jelentkeznének és nagyon sokan nem kapnak esélyt abszolút. (...) Én ezt hallottam, de kevés emberhez jut ez el, én elmondom annyi embernek, mert*

*hogy beszélünk róla, de igazából.. nagyon sok embert kiszórnak, nem is foglalkoztatják, ott van fent velem a zárkában, nincs meg a nyolc általános, cigány srác, olyan kézügyessége van hogy Picasso elmehetne a picsába, de abban a társadalmi szegmensben nőtt fel, hogy nem volt esélye ezt az iskolát lerakni, mert abban nőtt fel, hogy.. jó családját eltartani, meg ilyenek. Esélye sem volt ahhoz, hogy tovább tanuljon."(25)*

Szintén az egyik leggyakoribb kritika a program rövidege mellett a programban **résztevők alacsony száma**. Az így megfogalmazott negatívum szerint nem ér el minden embert a program, pedig nagyon sok fogvatartottnak lenne rá szüksége.

*„Több emberrel lehetne felvenni a kapcsolatot, nem látok bele hogy ez hogy működik, úgyhogy azért nem tudom így mondani, hogy ők keresik meg az embert, vagy két oldalról, a fogvatartott keresi meg őket kizárólag, vagy javasolnak valakit, ezt így nem tudom, de ha lenne erre kapacitásuk, akkor több embert is megkereshetnének itt a BV intézetben (7)*

A program egy újabb irányú kiterjesztésére érintő igény az **utógondozást**, a BV-intézményből való kikerülés utáni rendelkezésre állást hangsúlyozza. Az ilyen kritika szerint önmagában egy „benti” program nem elég arra, hogy biztonságot nyújtson a visszaeséssel szemben, mert elévülnek a bent tanultak, és nincs kontinuitás a kinti élettel.

*"Nagyon-nagyon sok segítségre lenne még szükség. Tehát mi azt a .....tal beszélgettünk arról is, hogy önekik csak arra volt lehetőségük, hogy itt bent a börtönön belül. És amikor az ember innen kikerül, akkor egyik napról a másikra minden segítség megszűnik. És akkor hiányozna még valami, valaki, aki ott van mellette, akihez fordulhat, akiben bizalma van. Ez szerintem még hiányzik ebből a programból." (14)*

A megghiúsult esetekben sokan a programmal kapcsolatos **alultájékoztatottságot és intézményi hibákat** emelték ki. Ebben a kritikában jellemző, hogy a megvalósult programot keveslik, és nagyon nagy az információhiány arra nézve, hogy pontosan miért nem indult el a program, vagy miért korlátozódott bizonyos tartalomra.

*„TÁMOP-nál nálunk sajnos nem sok minden történik a beszélgetéseken kívül. Tudom, hogy a ház hibája, hogy semmi nem történik."(16)*

*"Állítólag, mert megkérdeztem, hogy mi az, amit igénybe vehetnék, amit lehetne nekünk, milyen lehetőséget tudnak nyújtani, mert itt semmi lehetőségünk nincs ebben a BV intézetben, csak az, hogy ülünk, várunk és nézünk. Se a munka, semmi.. és azt mondták, hogy nekik sajnos most nem.. nincs lehetőségük ilyenekre meg mit tudom én, nincs segítség, az a lényege az egésznek, nem lehet."(7)*

A program **tartalmát** érintően több fajta kritika fogalmazódott meg, Az egyik jellemző vélemény szerint a **képzési lehetőségeket** növelnék (akár közoktatás pótlásaként). Hasonló negatívumként fogalmazódik meg a rendelkezésre álló képzések munkaerő-piaci hasznosíthatósága. Az így megfogalmazott kritika szerint olyan képzések kellenének, amivel biztosabban el tudnak helyezkedni.

*„Nagyon soknak nincs meg az általános iskolája, már eleve, legalább annyi esélyt kapna, hogy az általános iskolát be tudja fejezni, vagy de még ha szakmát kapnának, az már number one, az tényleg, nagyon sokan szeretnék ezt.” (25)*

*Mondjuk azt esetleg, hogy egy olyan szakmát választhattak volna, amivel könnyebb elhelyezkedni, vagy könnyebb dolgozni bármilyen téren. Az, hogy már most az oktatásra hogyan jutottunk el, mert várni kell, ide visznek, oda visznek, ez borzalmasan hosszú volt, ez csak negatívum, de ez nem a programhoz kapcsolódik. Negatívum az, hogy lehetne hosszabb, mert 270 óra alatt megtanulok összerakni egy hokedlit, kis szekrényt, és mást nem. Ha most azt mondanák, hogy egy ablakkeretet rakjak össze, akkor már pislognék, vagy egy beépített szekrénynek megint csak pislogni fogunk."(41)*

A program tartalmi oldalát érheti kritika a rendelkezésre álló tréningek és foglalkozások terén is. Ahogyan már bemutattuk, a szállítások miatt a fogvatartottak különböző programokban tudnak részt venni, és nem mindig tudják onnan folytatni a részvételt, ahol elkezdték. A következő esetben az interjúalany a már egyszer megismert széleskörű programelem kínálatot hiányolja.

*"Amit itt hiányolok, a B Intézetben, mert itt amilyen kevesen vagyunk, mármint a kettős objektumban, mert biztos, hogy többen csinálják a fiúk, egy TÁMOP, én úgy gondolom, lehet, hogy azért, mert A-ból hoztam a tapasztalatot, amit a TÁMOP-osok csinálnak, azt a nevelőknek kellene hivatalosan. Ugye a nevelő azért van, hogy nekem itt könnyebb legyen. És Önök által nagyon sok segítséget kapok abban, hogy hivatalos papírok elintézése, bármilyen szaktanácsadás ugye gyerekekkel kapcsolatosan, bármilyen dolog. Akkor utógondozás, amit én nagyon-nagyon szerettem volna itt (...) Aztán itt nem lehet azt, hogy a városban. Mi jártunk jövátételre. Meseterápiára. Én ezt szerettem volna itt a B-ben megvalósítani, hogy ami, ha már, akármennyire vagyunk bűnözők, attól ugyanolyan emberek vagyunk. És nekünk is vannak emberi oldalaink, sőt, gyermekeink vannak. És én szerettem volna ezt olyan szinten, hogy amikor mi kijártunk A-ból gyerekeknek mesét olvasni, előadást tartottunk, színház volt." (26)*

A program tartalmi oldalával kapcsolatban felmerülő másik hangsúlyos kritika a tréningeken tanult **hasznosságát, és a tréningek lebonyolítását** illeti. Ezekben az elbeszélésekben azt hangsúlyozzák, hogy a rendelkezésre álló tréningek, és az ott tanulható dolgok távol állnak attól a valóságtól, amiben a BV-intézményben, vagy a börtönön kívüli életben találkoznak. Ez a kritika irányulhat azonban arra is, hogy a foglalkozások nem érték el el céljukat és nem adták át elégségesen a kitűzött tartalmat.

*"Ők leadták az anyagot, de itt speciálisan kellett volna elmondta, Tehát ez a 15% az hatékonyabban, erőszakosabban kellett volna. Ezért mondom, hogy a 80-85%-ban jó, az értelmi részét, most leállt vele vitatkozni, azt nem lehet itt, hatástalan." (...) Hát az, hogy túlságosan demokratikusak voltak. Túlságosan tiszteleték az embert itten. Egy cigány stricinek, aki 6-8 lányt vitt ki a világ különböző égtája felé, érti, most ezeknek nehéz elmondani, nincs egy nőnek tekintélye. Legalábbis a program elején nem volt. A végén már úgy kezdtek a dolgok úgy összezsizsolódní. Ezt nem fogja hallani senki, de én elmondom, hogy én ezt láttam."(17)*

A program tartalmához tartozik, bár egyben a megvalósítást is kritizálja az az elbeszélés, ami szerint az ilyen tartalmú tréningekkel nem lehet megfogni a fogvatartottak figyelmét, mivel eleve haszontalannak érzik. Feltételezzük, hogy a program egy globális kérdése lehet a célcsoport elérése, és a program formálása a fogvatartotti igényekhez – ugyanakkor a kiválasztás folyamatát sajnos nem tudjuk vizsgálni ebben a kutatásban, pedig egy kulcskérdésre, a fogvatartottak elérésére és motiválásra hívja fel a figyelmet a következő idézet.

*„Leszarja. Nem érdekli őket, hogy mi van, az első dolguk az, hogy lopjanak meg csaljanak. Azért is csinálja, hogy vissza tudjon jönni, mert nincs neki hova menni. A Támop hiába (...) ha nem partnerek. Ő hiába partner a Támop, ha én nem vagyok az. Úgyhogy nagyon aranyosak, segítőkészek, minden – én nekem például az intézethez kérelmet írtam, segítettek, hogy indítsuk el a leszázalékolást."(29)*

## **MEGFIGYELT TÉNYEZŐK ÉS KÖVETKEZETÉSEK**

A már ismerttetett módszertani körülmények miatt, és a kutatás feltáró jellegéből fakadóan szigorú értelemben vett fogvatartotti tipológiát nem tudunk alkotni a feldolgozott és elemzett interjúk alapján. Ugyanakkor, a megfigyelt tényezőket, amelyek az egyes fogvatartottaknál a program sikerességét, vagy a megghiúsulását előidézik, egy oksági rendszerben elhelyezve próbáljuk meg áttekinteni. Megpróbáljuk kiemelni a társadalmi jellegzetességeket az adott elítélteknél, de módszertani szabályokat betartva itt sem beszélhetünk szigorúan

elválasztható típusokról. A következőekben a tanulmány során feltárt feltételes összefüggéseket próbáljuk meg összefoglalni.

Az elemzésbe bevont magyarázó változók:

- iskolázottság;
- munkaerő-piaci helyzet;
- BV-intézményben betöltött státusz.

### ***Iskolázottság***

A fogvatartottak iskolai végzettsége jelentősen befolyásolta a programba való bekerülésüket és a program életükben betöltött funkcióját. A magasabb iskolai végzettség együtt jár a program speciális használatával: nem elsősorban reintegrációt biztosítja nekik, mint inkább a börtönbeli élet megkönnyítését szolgálja. Tehát az itt töltött foglalkozásokkal elsősorban személyes segítségeket kapnak. Természetesen, ahogyan bemutattuk, a magasabb iskolai végzettségűeknél is előfordul az, hogy valaki pályamódosítás vagy további képzés céljából jelentkezik a programra, vagy nagyon speciális segítséget kér.

Az alacsonyabb iskolai végzettségűeknél más szerepet tölt be a program, főképpen a szakmaképzés lehetősége. Ezt nagyon sokan kitörésként, vagy pedig tényleges reintegrációs lehetőségként élik meg: gyakran találkoztunk olyan említésekkel, melyekben az interjúalanyok a szakma megszerzése által terveztek szakítani addigi, visszaesésre ösztönző környezetükkel.

### ***Munkaerő-piaci helyzet***

A kutatás során a munkaerő-piaci helyzetet az interjúalanyok saját szubjektív elbeszélései alapján rekonstruáltuk. Az általuk felvázolt munkatapasztalatok, és a munkalehetőségek kapcsán említett gátak vagy szükségletek, és saját értékelésük alapján próbáltuk meg munkaerő-piaci helyzetüket besorolni. A munkaerő-piaci státusz nagyon változatos volt az általunk készített interjúkban. Nem lehet azt mondani, hogy az alulképzettség jellemzően együtt járt a rossz munkaerő-piaci helyzettel (a társadalmi háttértől függetlenül a „kinti”, börtönön kívüli támogató közeg léte, vagy nem léte volt az, ami ezt jobban meghatározta). A fogvatartottak ilyen jellegű erőforrásai is befolyásolták a program által betölthető szerepet, de még inkább a programban való részvételük esélyeit: a rossz munkaerő-piaci háttérrel rendelkezők esetében jellemző volt a börtönbeli munkavállalás megjelenése, mint gátló tényező.

Az interjúk során itt is bemutattuk a program lehetséges szerepeit. Jellemző volt, hogy a szakmaképzés lehetőségét általában örömmel fogadták. Ez nem csak azoknál jelentett sokat, akiknek nagyon alacsony volt a képzettségük, hanem a BV-intézménybe kerülésük előtt jelentős segédmunkás tapasztalatot megszerzett, de hivatalos képesítéssel nem rendelkező fogvatartottaknak is. Olyan esetekben, amikor a fogvatartottak elbeszéléseikben biztos „kinti” háttérrel (akár munkalehetőséget) említettek, az újabb szakma megszerzése indokolatlan volt – ezek az esetek azonban ritkák voltak.

### ***BV-státusz***

A program megvalósulása során a BV-státusz inkább egyfajta technikai és külső magyarázóként jelent meg, ami így társadalmi helyzettől függetlenül alakította a programot. Az előzetesen fogvatartottak és a jogerősen elítéltek nagyon hasonlóan fogadták a programot, különbség a technikai feltételek között volt. Ebből a szempontból azt figyeltük meg, hogy a szabaduláshoz közelebb lévő fogvatartottak gyakrabban számolnak a program reintegrációs és utógondozó lehetőségeivel. Azoknál a fogvatartottaknál, akik hosszabb büntetést töltöttek az intézményekben, a programban való részvétel inkább hasznos időtöltésként és tanulásként jelent meg.

A fogvatartottak mozgatója egy problémát jelentett a programban való részvételben. Az intézményenként változó lehetőségek és a program folyamata közben történő szállítások adott esetben felboríthatták azt a folyamatot, amit a program eltervezett.



# Berényi Eszter-Balla László: Interjú vizsgálat a fogvatartottak körében II. /kutatásvezető és szakmai lektor: Pálinkó Éva/

## BEVEZETÉS

A TÁMOP-5.6.3. kiemelt projekt egy olyan, fogvatartottaknak tervezett reintegrációs program, amely a célcsoport társadalmi és munkaerő-piaci visszailleszkedésének elősegítésére fókuszál. A program hangsúlyt fektet az elkövetők bűnismétlési kockázatának csökkentésére. További specifikus célja a programnak, hogy a célcsoportot személyiség- és kompetenciafejlesztő, képzési és utógondozási programokon keresztül segítse, éppen ezért kivitelezésében több szervezet összehangolt együttműködése valósult meg.

A projektértékelő kutatás egy komplex, több dimenzióban, többfajta vizsgálati módszerrel és mintával dolgozó összetett vizsgálat. A projektértékelő jelleg speciálisan értelmezhető a kutatás során: egyfelől folyamatos értékelésnek tekinthető, de utólagos és időközi értékelési elemeket is tartalmaz.

A projektértékelő kutatás részletes céljai:

1. Megvalósítás értékelése:

- mennyire sikerül a terveknek megfelelően megvalósítani az egyes tevékenységeket;
- milyen nem várt problémákkal kell a megvalósítás során szembenézni;
- személyes elégedettség;
- a program megvalósulásának körülményei.

2. Eredmények, és rövid távú hatások értékelése:

- melyek a rövidtávon is megmutatkozó hatások, eredmények.

3. Fogvatartotti státuszfelvétel:

- az interjúalanyok jövőképeinek felderítése;
- a fogvatartottak támogatói hálójának, és a program lehetséges hatásának felderítése.

Az összetett kutatás egyik komponense az itt bemutatott interjú vizsgálat. Jelen tanulmány a fent vázolt projektértékelő kutatásnak a fogvatartottak körében elkészített interjú vizsgálatát, és annak első eredményeit mutatja be.

A fogvatartottak körében készített félig strukturált interjú vizsgálat feldolgozása három különböző módszertan szerint történt. Ennek első része volt a félig-strukturált interjú klasszikus elemzése. Ebben a tanulmányban az interjú mellett felvett **genogramok** és a **fogvatartottak jövőképei**, illetve a két téma összefüggése kerülnek elemzésre, a genogram módszere és a szentiment jellegű elemzés által. Az első tanulmány egy általánosabb és átfogóbb szemszögből elemezte az elkészült interjúkat; ez a tanulmány a kutatás két specifikus témáját vizsgálja meg közelebbről: a családi háttér, mint erőforrás szerepét a fogvatartottak reintegrációs esélyeinek és jövőbeli terveinek tükrében.

## VEZETŐI ÖSSZEFOGLALÓ

Az elítéltek családi háttere, mint erőforrás az interjú tapasztalata alapján egyrészt a börtönből való szabadulás utáni munka és lakhatás lehetőségével kapcsolatban, másrészt a büntetés alatt a fogvatartottat anyagilag és lelkileg is támogatni képes kapcsolatként jelenik meg.

A mintába került alanyoknak nagyjából a fele rendelkezik biztos támogatói háttérrel, a másik felénél ez a támogatás nem jelenik meg, vagy problémákkal terhelt. A családi és baráti

kapcsolatokat a következő tényezők tudják meggátolni, ellentmondásossá tenni: szegénység; bántalmazó családi környezet; megszakadt konfliktusok; bűnözői környezet; erőforrások abszolút hiánya (izoláció).

A TÁMOP program leggyakrabban és legkönnyebben a családdal kapcsolatban az általános kapcsolatfelvételen tud segíteni. Sokszor van igény arra, hogy gyerekelhelyezéssel, családon belüli kapcsolatok helyreállításában kapjanak segítséget az elítéltek, ezekben a helyzetekben a TÁMOP-program, a helyzetek összetettségéből is kifolyólag, csak korlátozottan tud segíteni.

Ami az elítéltek jövőről való gondolkodását illeti, a válaszadók között relatíve az fordul elő leggyakrabban, hogy rendelkeznek tervekkel és az, hogy sokan gondolják, hogy kapnak majd segítséget reintegrációjukhoz. Ezt elsősorban a családtól várják, de ennek hiányában sokan bizakodnak a TÁMOP-program által nyújtott segítségben is. Ezek pozitív tartalmú gondolatok. A harmadik leggyakoribb előfordulású kategória – a jövővel kapcsolatos félelmek, szorongások – negatív tartalmú.

Ami a visszaesés esélyét illeti, az első bűntényesek inkább hajlanak pozitívan látni a reintegrációra való esélyüket, a több bűntényesek körében viszont egyértelműen negatív az erről való vélekedés. Azok, akik biztosak abban, hogy elkerülik a visszaesést, mindannyian arról nyilatkoztak, hogy számítanak valamilyen segítségre a reintegrációban; azok körében azonban, akik jobban félnek a visszaesés lehetőségétől, találni olyanokat is, akik nem biztosak abban, hogy segítséget fognak majd kapni.

Az interjúknak körülbelül a felében bukkantak elő spontán érzelmek vagy képek, amelyek a jövő metaforáiként értelmezhetők. Leggyakoribbak a félelemmel, bizonytalansággal kapcsolatos fogalmak, metaforák. Összességében ugyanolyan arányban jelennek meg pozitív és negatív érzetek.

A jövővel kapcsolatos terveket illetően elmondható, hogy leginkább a támogató családdal rendelkezőknél és az egyedülállóknál fordul elő, legkevésbé pedig a rossz családi kapcsolatokkal rendelkezők esetében. Ami a jövővel kapcsolatos félelmeket illeti, legkevésbé a támogató, de problémás családi háttérrel rendelkezők között jelennek meg félelmek; leginkább pedig a rossz családi háttérrel rendelkezők között. A visszaeséstől való félelem legkevésbé az egyedülállókra, majd a támogató családi háttérrel rendelkezőkre jellemző; a problémás, de támogató háttérűek jobban, leginkább pedig a rossz családi háttérűek látnak erre esélyt. Leginkább az egyedülálló és a támogató családi háttérrel rendelkezők, legkevésbé pedig a rossz családi kapcsolatokkal rendelkezők azok, akik úgy érzik, lesz majd olyan, akihez fordulhatnak segítségért a szabadulás után. Az egyedülálló és az egyértelműen támogató családi háttérrel maguk mögött tudó fogvatartottak rendelkeznek a legpozitívabb jövőképpel; a rossz családi kapcsolatokkal rendelkezők pedig a legnegatívabbal.

## **A KUTATÁS MÓDSZERTANA**

Jelen tanulmány ugyanazokat az interjúkat használta elemzéséhez empirikus adatként, amelyekből az első tanulmány klasszikus interjú elemzése készült. Ebben a tanulmányban az elkészült interjúk két speciális részét elemeztük hangsúlyosabban: a családi erőforrásokat részletező blokkot és a jövőről alkotott narratívákat. Ezek mellett az interjú többi részében megjelenő, a témákat érintő elemeket is bevontuk az elemzésbe.

Az első tanulmány kutatási kérdéseire képest ebben a tanulmányban egy szűkebb területre fókuszáltunk az elemzés során. Speciális elemzési módszerrel a fogvatartottak családi kapcsolatait vizsgáltuk, a reintegrációs esélyekre történő hatásuk szerint.

A fogvatartottak szabadulás utáni reintegrációs esélyeit nagyban befolyásolja a büntetés-végrehajtási (továbbiakban BV-) intézménybe kerülésük előtti társadalmi és munkaerő-piaci helyzetük. A program egyik hangsúlyos eleme a szabaduló emberek utókövetése és támogatása. Ugyanakkor a BV-intézményből szabaduló emberek számára létfontosságú kérdés, hogy milyen környezet várja kint őket. Ebből a szempontból első számú támogató

környezetként a családi és baráti kapcsolatok jelennek meg, mint erőforrás és társadalmi tőke a reintegráció folyamatának segítésében.

Jelen tanulmány a következő kutatási kérdésekre koncentrál:

- milyen családi és baráti erőforrásokkal rendelkeznek a megkérdezett fogvatartottak?
- milyen hatással volt családi és baráti kapcsolataikra BV-intézménybe kerülésük?
- a program milyen segítséget tudott nyújtani a családi és baráti kapcsolatok helyreállításában?
- milyen jövőképpel rendelkeznek általában a programban résztvevő fogvatartottak?
- milyen jövőbeli tervekkel rendelkeznek a családi és baráti erőforrásaikkal kapcsolatban a megkérdezettek?
- milyen összefüggések figyelhetők meg a fogvatartottak jövőképe és családi erőforrásaik között?

Kutatásunk elsősorban feltáró jellegéből fakadóan azt szeretné megvizsgálni, hogy a családi és baráti kapcsolatok, mint erőforrások megléte és támogatói potenciáljuk mértéke hogyan befolyásolja a szabadulás utáni reintegráció (vélt) esélyeit a fogvatartottak körében. A kutatás elméleti keretének egyik kérdése, hogy a biztos szociális erőforrásokkal rendelkezők milyen segítséget tudnak nyerni társadalmi tőkéjük által, hogy sikeresen folytassák életüket a börtönön kívül. Egy másik vizsgálati szempont a jövőképek érzelmi polaritását veti össze a szociális erőforrások potenciálja tükrében.

A **kutatás mintája** az elemzett empirikus anyag megegyezése miatt ugyanaz, mint ami alapján az interjúk klasszikus elemzését készítettük. A minta részletes jellemzőiről az első tanulmányban írunk.

### **Családi kapcsolatok és genogram**

A vizsgálat során a kutatás egyik célja volt a családi és baráti kapcsolatok, mint erőforrások feltérképezése. Az interjúban több kérdés irányult arra, hogy felmérhessük az interjúalany családi és baráti kapcsolatait, és BV-intézménybe kerülés kapcsolatokra gyakorolt hatásait. A kérdésekre kapott válaszokat és az interjú során felmerülő családi kapcsolatokat érintő részleteket oly módon is feldolgoztuk, hogy interjúalanyonként *genogramokban* is meg tudjuk jeleníteni.

A genogram olyan vizuális ábra, amely egy személy vér szerinti és nem vérszerinti kapcsolatait ábrázolja, és megmutatja, hogy milyen jellegűek ezek a kapcsolatok az interjúalany szempontjából. A genogramok alkalmasak arra, hogy részletes információt kapjunk a megkérdezett családi szerkezetéről, különösen arról, hogy az milyen természetes erőforrást képvisel. Ebben a tanulmányban a megszokott jelölések módosított verziójával dolgozunk, hogy a BV-intézménybe kerülés hatását is tudjuk ábrázolni

A genogramokon alapvetően a rokonsági kapcsolatokat jelöltük. Ezeket jelzik a folyamatos vonalak. A további jelölések a kapcsolatok irányát és erősségét jelzik. Ezek elsősorban a BV-intézménybe kerülést követő változásokat jelölik. Esetenként további háttér információkat (börtönviselt kapcsolatok, grafikusan meg nem jeleníthető háttér adatok) jelöltünk az ábrákon.

Jelölések:

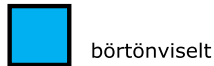
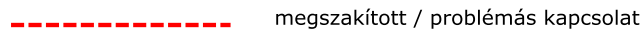
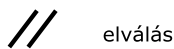

A genogramok elkészítése és elemzése mellett, az interjúalanyok családdal és barátokkal kapcsolatos elbeszéléseit klasszikus interjúelemzés módszere szerint is kivonatoltuk, ami újabb lehetőséget adott a jövőképekkel való összevetésre.

### Jövőképek és szentiment jellegű elemzés

Jelen tanulmány második blokkja a fogvatartott jövőképre fókuszál. A kérdések az interjúalany jövőbeli terveire, azok megvalósíthatóságára irányultak – itt különösen hangsúlyosak voltak a munkaerő-piaci helyzetet érintő tervek. Az interjú érintette a fogvatartott szabadulás utáni terveit a családi és baráti kapcsolatokat és támogatói háttérét. A kérdések hangsúlyt fektettek a jövővel kapcsolatos érzelmekre is.

A jövőkép feltérképezése fontos a fogvatartottak reintegrációs lehetőségeinek megítélése szempontjából. A jövőképek segítségével felmérhetjük a program lehetséges hatásait, és bemutatjuk azt is, hogy milyen típusú, különleges helyzetek merülnek fel a fogvatartottak körében, amelyek speciális/célzott segítségnyújtást igényelhetnek a program részéről.

A fogvatartottak jövőt érintő kérdések alapján felépülő ún. jövőnarratíváit – a félig-strukturált interjú elemzési módszere szerint – szempontok szerint kivonatoltuk és elemeztük. Emellett egy **szentiment** jellegű elemzést is végeztünk a jövő narratívákon.

A szentimentanalízis arra vállalkozik, hogy értékelje a beszélő érzelmeit, attitűdjeit az elbeszélte szövegek környezet alkotta kontextus polaritása függvényében. Ebben az esetben azt vizsgáltuk, hogy a jövőképben elhatárolható kategóriák (munka, család, (re)integráció) megjelenéseinek környezete milyen érzelmi töltetet vesz fel. Ebből kifolyólag az így rendszerezett és értékelt kivonatok lehetőséget adnak arra, hogy standard kognitív kategóriákba rendezzük a fogvatartottak jövőt érintő elbeszéléseit. A kapott eredményeket összegezve meg tudjuk vizsgálni a különböző jövőképek és a program, illetve a családi háttér és társadalmi státusz összefüggéseit.

### CSALÁDI KAPCSOLATOK ELEMZÉSE

Az interjúk és a genogramok elemzése által lehetőségünk nyílik arra, hogy a családi és baráti kapcsolatokat több irányból és több kontextusban vizsgáljuk meg – ezeket az elemzési szempontokat a következő fejezetben mutatjuk be. Az elemzés elején fontos leszögeznünk, hogy nem mindig lehetséges családi kapcsolatok típusaihoz jellemző problémákat kapcsolni. Ennek az az oka, hogy a családi kapcsolatok típusai és a szociológiai értelemben vett családi háttérváltozók együttesen sokféle mintázatot mutathatnak (azaz, létezik előnyös, de egyszersmind gyenge érzelmi viszonyokból álló családi kapcsolatháló, és mélyszegény családi háttér esetén is lehetséges szilárd, támogató családi kapcsolatrendszer; és mindennek az ellenkezője is). Továbbá, gyakran szocio-kulturális háttértől függetlenül egyedi esetekkel és problémákkal találkozunk. A következőekben megpróbáljuk összefoglalni a genogramok elemzésének eredményeit.

## **A családi és baráti kapcsolatok elemzésének szempontjai**

Az elítéltek családi háttere, mint erőforrás egyrészt a börtönből való szabadulás utáni munka és lakhatás lehetőségével kapcsolatban, másrészt a büntetés alatt a fogvatartottat anyagilag és lelkileg is támogatni képes kapcsolatként jelenik meg. A genogramok elemzése alapján a mintába került fogvatartottak átlagosan négy emberrel tartják a kapcsolatot, ezek közül pedig átlagosan kettő olyan kapcsolatot jelöltek meg, akik anyagilag is támogatják őket. Ezek az adatok természetesen csak viszonyítási alapként állják meg a helyüket, hiszen nem minden esetben tudtuk pontosan felmérni az anyagilag is támogató kapcsolatok számát, továbbá a kapcsolatok egyéni kontextusát megteremtő személyes családi történetek és belső viszonyok hatással vannak a támogatói potenciál mértékére. Itt arra gondolunk, hogy a rosszabb családi körülmények, bántalmazói viszonyok, vagy akár a visszaesés lehetőségét növelő környezet ellentmondásossá tehetik a támogatás megjelenését. Egy konkrét példával élve, egyik interjúban a fogvatartott fő támogatójaként nagymamáját jelöli meg, aki azonban gyerekkorában szexuálisan zaklatta, így önmaga számára is ellentmondásossá válik a kapcsolatból fakadó támogatás. Az ilyen ellentmondások és gátak felderítése érdekében a genogramokat a megjelenő család narratívákkal együtt elemeztük. Az összesített elemzést három különböző szempont alapján végeztük el:

- a család támogatói hátterének jellegzetességei;
- a kapcsolatok átalakulása a fogvatartotti időszakban;
- a kapcsolatok típusai.

### ***A családok támogatói hátterének jellegzetességei***

Az elkészült interjúk alapján a fogvatartottak jelentős része rendelkezik valamilyen BV-intézményen kívüli, rokoni, vagy baráti kapcsolattal. Hét olyan esettel találkoztunk, ahol a családi vagy baráti kapcsolatok támogatói jellege nem merült fel: négy esetben a kapcsolatok ellehetetlenültek, három esetben pedig a fogvatartottak teljesen izolálódtak.

Az eseteket két nagy csoportba lehet rendezni:

- a., ahol a család egyértelmű támogatói háttérként jelenik meg;
- b., ahol a család támogatói jellege (akár a létező kapcsolatok ellenére) nem, vagy nem egyértelműen jelenik meg.

Az első csoportba olyan esetek kerülhetnek, ahol sok, erős kapcsolattal rendelkezik a fogvatartott, a család és a barátok pedig teljesen kiállnak a fogvatartott mellett. Ebben a csoportban nem merül fel nagyobbfajta ellentmondás, családi konfliktus, vagy olyan anyagi körülmény, ami megghiúsíthatja a kapcsolat létrejöttét.

A második típusról akkor beszélhetünk, ha a létező családi és baráti kapcsolatok erőforrásainak mozgósítása valamilyen ellentmondásba vagy gátba ütközik. Ilyen eset lehet, ha a fogvatartott családja és baráti köre olyan közeget jelent, amitől a fogvatartott szeretne eltávolodni (mert ezt bűnözői környezetnek tartja, és úgy érzi, hogy növeli a visszaesés lehetőségét; vagy mert alapvetően rosszak a családi kapcsolatok). Másfajta típusú gátak azok, ahol a család tagjai elfordulnak a fogvatartottól (BV-intézménybe kerülése miatt), vagy pedig éppen a családot integráló személy kerül börtönbe, így korlátozódnak lehetőségei a család összetartására, vagy anyagi biztonságuk megteremtésére.

A mintába került alanyoknak nagyjából a fele rendelkezik biztos támogatói háttérrel, a másik felénél ez a támogatás nem egyértelmű. A családi és baráti kapcsolatokat a következő tényezők tudják meggátolni, ellentmondásossá tenni: szegénység; bántalmazó családi környezet; megszakadt konfliktusok; bűnözői környezet; erőforrások abszolút hiánya (izoláció). Ezek közül nehéz gyakoriságokat megállapítani, mivel az esetek többségében egyik tényező sem jár egyedül, hanem ezek együttes kombinációja nehezíti meg a családi erőforrások mozgósítását. A leggyakrabban előforduló tényező azonban a család anyagi értelemben vett szegénysége.

### **A kapcsolatok átalakulása a fogvatartotti időszakban**

A családi és baráti kapcsolatok elemzésének egy másik szempontja, hogy a fogvatartotti időszakban történt-e valamilyen változás a kapcsolatban - a változás lehet pozitív (megerősödött kapcsolatok) és negatív (megszakadt kapcsolatok) egyaránt. A mintába került alanyoknál a BV-intézménybe kerülés kapcsolatokra gyakorolt hatásának következő tipikus eseteit figyeltük meg:

- a, megerősödik egy létező kapcsolat (kiállnak a fogvatartott mellett);
- b, újra létrejön egy korábban megszakadt kapcsolat;
- c, megszakad a kapcsolat a BV- intézménybe kerülés miatt (megszakítják a fogvatartottal, a szegényérzet miatt; elveszik a gyerekét; anyagi problémák);
- d, a fogvatartott szakítja meg a nem kívánt kapcsolatot (bűnözői környezettel való szakítás; nem akarja felvállalni a BV- intézménybe kerülést).

Az elemzett interjúkban az itt felsorolt esetek ritkán jelennek meg kizárólagosan és tisztán – a családi és baráti kapcsolatok erősödésének és megszakításának (és a mögöttük álló okok) különböző kombinációi fordulnak elő. Azokban az esetekben is, ahol a fogvatartott erős családi támogatói háttérrel rendelkezik, felmerülhet egy-egy megszakadó kapcsolat, avagy a börtönbe kerülés fel nem vállalása. Ennek egy jellemző esete, hogy a fogvatartottak a gyerekeik előtt nem vállalják hollétüket, áltörténetekkel igyekeznek ezt titkolni. Olyan esetek is vannak, ahol egyaránt látható bizonyos kapcsolatok megerősödése, míg mások megszakadnak. Ide egyaránt sorolhatunk olyan példákat, ahol a családi kapcsolat jelenti a kiutat a bűnözői környezetet jelentő baráti kapcsolatokkal szemben (tehát a családdal erősödik, míg a barátokkal megszakad a kapcsolat), és olyan eseteket is, ahol a család bizonyos része megszakítja a kapcsolatot, míg bizonyos része támogatja.

Az eseteket összegezve elmondható, hogy az elemzett interjúk kétharmadában lehetett megfigyelni a kapcsolatok erősödést, az esetek felében pedig volt megszakadt kapcsolat. A megszakadt kapcsolatokban nehéz elkülöníteni a különböző típusokat, de a következő három fordul elő a leggyakrabban: a., a bűnözői környezettel való szakítás igénye, b., a bűntényhez kapcsolódó szegény befolyása és c., a gyerekekkel való kapcsolat megszűnése.

### **Kapcsolatok típusai**

A harmadik elemzési szempontban azt vizsgáltuk meg, hogy a fogvatartott kikkel tartotta a kapcsolatot, pontosabban hogyan tudjuk besorolni a kapcsolatot a családi és baráti viszonyok kategóriái szerint. Szintén figyeltünk arra, hogy melyik kapcsolattól milyen segítséget kap, kiket jelöl meg a fogvatartott fő kapcsolatként, vagy segítségként. Elsőnek a családi, majd a baráti és egyéb kapcsolatokra kérdeztünk rá, azonban a beszélgetések végére sikerült teljes képet kapnunk a legfontosabb kapcsolatokról.

A családi és baráti kapcsolatok ilyen szempontú összegzése hasonló mintázatot mutat, mint a támogatói háttér megjelenésének vizsgálata. Az esetek kétharmadában a fogvatartottak a családjukkal tartják elsősorban a kapcsolatot, egy negyedében fordult elő olyan eset, amikor a családból csak egy, vagy kettő embert tudtak elérni. Az interjúk egy negyedében jelölnek meg fontos baráti kapcsolatokat, amik egyenrangúak, vagy akár erősebbek is, mint a családi kapcsolatok, és összesen 5 esetben jelöltek meg BV-intézményen belüli, vagy ahhoz köthető támogatói kapcsolatot.

### **A családi kapcsolatok típusai**

Ebben a fejezetben a fenti elemzési szempontokat - családok támogatói háttérének megjelenése, a kapcsolatok alakulása és a kapcsolatok típusai - alkalmazva mutatunk be eseteket. Az elemzés során alapvetően két nagy kategória körvonalazódik: az első, ahol a családi háttér támogatása egyértelműen és erősen megjelenik; a második pedig, ahol a családi háttér támogatása valamilyen nagyobb akadály miatt nem tud teljesülni.

## Támogató családi háttér

A különböző kapcsolati hálókat, azok potenciális erőforrásait felmérve megkülönböztethetjük az erős, támogatói családi háttérrel, amely akár biztos anyagi forrásként is szerepet játszhat, azoktól a családoktól, melyek jellemzően nem tudnak egyértelműen erőforrásként megjelenni. A **támogató családi háttér** esetében a fogvatartottnál nem merült fel az, hogy a családjuk segítségével, vagy tőlük elfordulva próbálnák meg folytatni életüket a börtön után.

Az egyértelműen megjelenő támogatói családi háttér egyik fontos jellemzője, hogy a fogvatartott sok erős kapcsolattal rendelkezik. A következő eset arra példa, amikor szinte semmilyen hiányt nem szenved a fogvatartott: egy első büntényes, jó családi háttérből érkező fogvatartott mellett teljesen kiáll a családja, így a családi háttér támogatása elsősorban a BV-intézmény előtti élet folytatásának lehetőségét jelenti. A fogvatartott genogramján jól látható a sok támogató kapcsolat megjelenése. Két barátnőjével megszakította a kapcsolatot, ez azonban a büntényben való részvétel miatt volt.

*„Ugyanilyen, mint most, kiálltak mellettem akkor is, egy húgom van, egy sógorom, leendő sógorom, szüleimnél laktam, most is oda járok haza, amikor hazlátogatok 48 órára eltávra. Ugyanolyan a viszonyunk, maximálisan ők is megtették mindent, hogy átvészeljem mind én, mind ők ezt a helyzetet. Félttem tőle, hogy esetleg ha nem is felbomlik a család, hanem hogy én vagyok a család fekete báránya, de ez nem így történt, szerencsére, úgyhogy támogatnak most is, mind anyagilag, mind lelkileg. Nagyon várnak haza, minden egyes alkalommal, épp most mondtam a sógoromnak, hogy nincs olyan hétvége, amikor reggel felkelek és egy picit tévézni, mert mindig programokat szerveznek.” (7)*

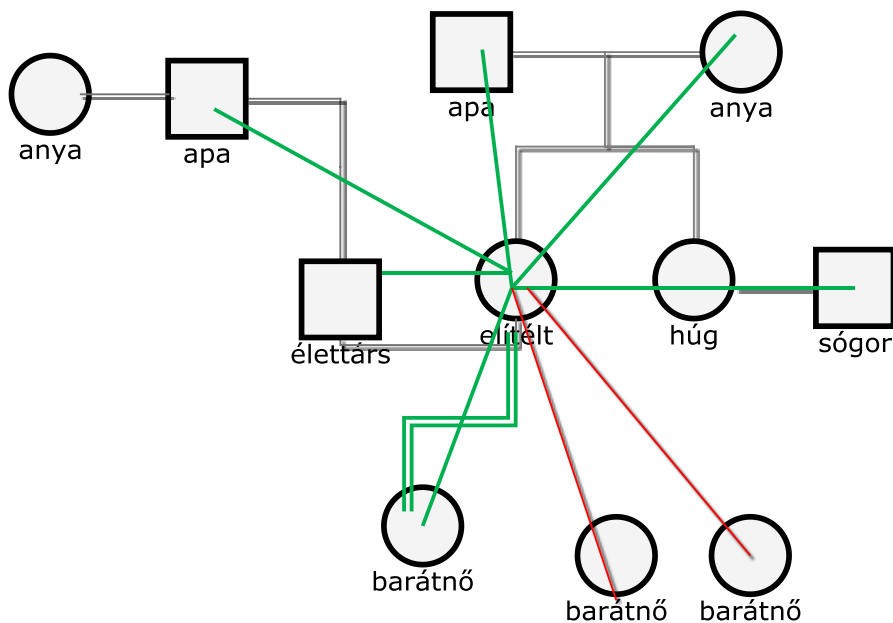

1. ábra - 7. interjú

A támogató családi háttér potenciális segítség lehet az egyéb (baráti) kapcsolatok negatív hatásai ellen is. A következő példában a többszörösen büntetett fogvatartott a családján keresztül próbál meg eltávolodni attól a baráti környezettől, amely őt bajba sodorta:

*„Édesanyám, mamám, nagynéném, és bármiben, mindenben. Ha most hazamegyek, nekem egyből megvan a repülőjegyem. Tudjuk, mikor szabadulok, megvan a fix nap, amikor letelik, és akkor tudom azt, hogy 4 napon vagyok otthon, már előre fél évre megrendeljük, én már megyek is ki. Én nem akarok itthon lenni, nem érdekel a baráti kör. Ha a barátom bajban van, segítek neki, nem akarok bajba*

*kerülni más miatt. Én egy olyan közegbe szeretnék menni, ahol nem ismerek senkit."*  
(2)

A fogvatartott genogramján jól látható a két börtönviselt baráti kapcsolatán keresztül, hogy olyan környezetbe van beágyazódva, melyben nagyobb az esélye bűnelkövetésnek

- nagyszülei nevelték
- többszörösen visszaeső
- Tökölön is volt

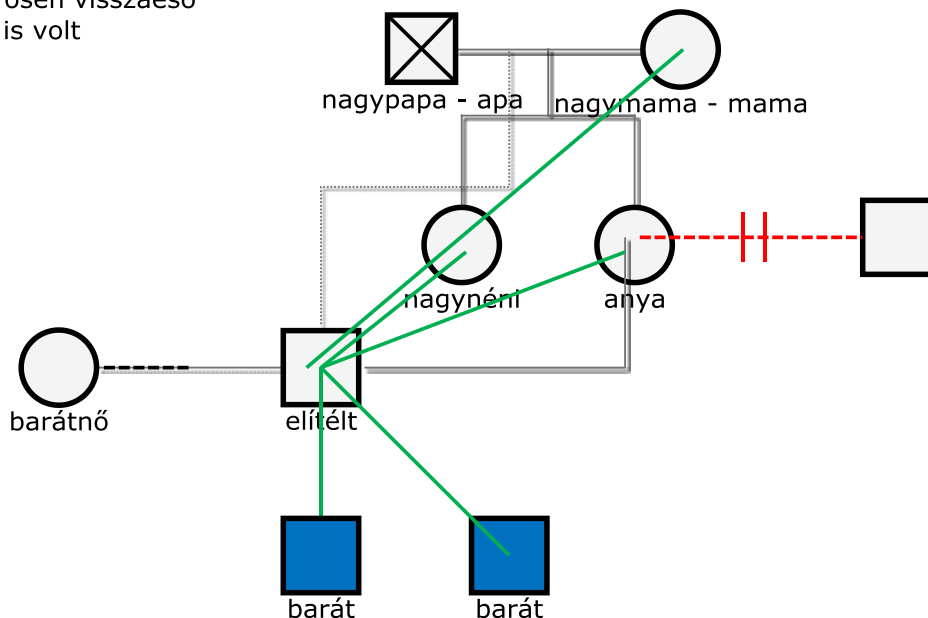

2. ábra - 2. interjú

A szegénység és a rossz társadalmi körülmények gyakran megnehezítik azt, hogy a család anyagi értelemben tudjon erőforrásokat nyújtani, ugyanakkor arra is kaptunk példát, amikor a szegény családi háttér *ellenére* képes a család mozgósítani erőforrásait a fogvatartott számára. Ennek a magyarázata a családdal való jó viszonyban rejlik. A válaszadó iskolai végzettsége általános iskola 8. osztálya, és alkalmi munkákból élt:

*„Válasz: Apámék, öcsém, fiam. Asszony. Mindenki, mindenki támogat, nem lesz ezzel gond, kimegyek, szépen el fogok járn dolgozni, iskolát is intézem magamnak, folytatom ugyanúgy a meló mellett.*

*Kérdés: Ezt a munkát ki intézte, ami lett volna most? Válasz: Apám. Nekem volt egy munkahelyem ahol dolgoztam, oda is visszavennének.*

*Kérdés: vendéglátásban...*

*Válasz: Igen.*

*Kérdés: Akkor több lehetőség is van...*

*Válasz: Persze, nem lennék izé.. lenne munkám bármikor, meg van is, családomban mindenki dolgozik, egy sem naplopó, nem bűnözésből élő. Hála a jó istennek. Mindegyik tanul, dolgozik, szépen nevelik a gyerekeket az asszonnyal.*

*Kérdés: Van akihez fordulni.....*

*Válasz: Persze, stabil."(32)*

### **Nem, vagy nem teljes mértékben támogató családi háttér**

Azokban az esetekben, ahol a BV-intézményen kívüli kapcsolati háló nem, vagy nem egyértelműen tud támogatói környezetként megjelenni a következő típusokat azonosítottuk:

- erőforrások hiánya, izoláció;
- rossz családi kapcsolat (konfliktusok, bántalmazások);
- a család szegénysége által okozott gátak;



- „bűnözői” környezet (olyan környezet, ami növeli a visszaesés lehetőségét).
- BV-intézménybe kerülés miatti kapcsolat megszakítások (a bűntény fel nem vállalása, szégyenérzet)

A genogramok elemzésekor nehézségbe ütköztünk a típusok kialakításánál, hiszen ezeket az eseteket nagyon nehéz külön és önállóan megtalálni – az általunk végzett vizsgálatban jóval inkább a tényezők együttes hatását fedeztük fel. Egyedül az erőforrások hiányával és izolációval kapcsolatos problémák és esetek voltak azok, amelyeket markánsan el tudtunk különíteni. A fejezet további részében a fenti típusokat mutatjuk be részletesebben.

### **Erőforrások hiánya és izoláltság**

Az első számú probléma a **családi háttér abszolút hiánya**. Ez különbözik attól, ha a fogvatartott rossz családi kapcsolatai miatt izolálódott, avagy nem akarja terhelni kinti családját a problémáival. Ebben az esetben arról beszélhetünk, hogy a fogvatartott nem rendelkezik olyan kapcsolatokkal, amelyek bármiben tudnának segíteni. Az ilyen esetekben különösen felértékelődik a családdal való kapcsolatba kerülés segítése, vagy a védőháló helyettesítése. A következő példában egy egyedül álló anyuka, akinek megszakadtak egyéb családi kapcsolatai nem tudott gondoskodni a fiatalok gyerekeiről.

*„A ... nevelőnő, ő nagyon-nagyon sokat segített nekem, úgyhogy neki nagyon sokat köszönhetek. Meg a ... TÁMOP-osok is nagyon-nagyon sokat segítettek nekem. A fiammal kapcsolatban is. Az, hogy hol van, hova került, az is elég zűrös volt az elején, mivel hogy bátyámékhöz került. Meg gyámügyi dolgokban, hogy mit kell intézni, hogy kell intézni. Akkor hát ott még ítéletre vártam A-ban, előzetben, úgyhogy nem tudtam, hogy lesz utána. Abba is segítettek, hogyha nem kapok ítéletet, tehát hogyha felmentenek, akkor mi a teendő, hova fordulhatok. Akkor utána a tárgyaláson, amikor engem kiengedtek ..., akkor kaptam egy vonatjegyet Budapestre, meg 120 forint volt az össz vagyonom, amivel fölindultam Budapestre, és este 9 órára értem Pestre, a Déli pályaudvarra, és akkor fölhívtam a bátyámat telefonon, hogy néhány napra még valamit tudok intézni, mehetek-e hozzájuk oda aludni. És a bátyám közölte, hogy nem hogy hozzájuk, de még a kerületbe se tehetem be a lábamat. Úgyhogy két és fél hónapig én gyakorlatilag az utcán éltem, hajléktalan szállón aludtam, utcai ételosztásokon étkeztem, és ott a Máltai Szeretetszolgálat az, akin keresztül sikerült nekem szállást, étkezést, mindent megoldani. Meg a ... TÁMOP-os kolleganő megadja a budapesti TÁMOP-osoknak az elérhetőségét, és az ottani pesti TÁMOP-osokkal tartottam még kint a kapcsolatot, míg kint voltam (...) A-ban kérdezte a TÁMOP-os kolleganő, hogy esetleg járnék, mediációt vállalnám-e, de mondtam, hogy én nem látok értelmét neki.” (14)*

Ebben az esetben a genogram nagyon jól tükrözi a fogvatartott izoláltságát.

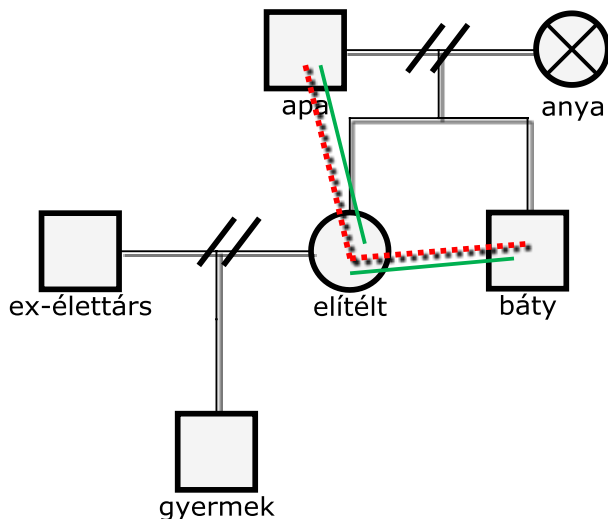

### 1. ábra - 14. interjú

Ez a példa egyébként nagyon jól rámutat a reintegrációs projekt által nyújtott egyik komoly segítség-típusra is, hiszen az interjúalany sok segítséget kapott a TÁMOP-tól, amelyeknek köszönhetően apja és bátyja, akikkel előtte évekig nem tartotta a kapcsolatot, elkezdtek segíteni neki.

Az izoláltság egy másik példája, amikor a **családot integráló személy** kerül a BV-intézménybe. Az ilyen esetekben nehéz támogató családi háttérről beszélni, hiszen pontosan a család központi személye kerül olyan helyzetbe, amiből kifolyólag megszakadnak azok a csatornák és lehetőségek, amelyek a „kinti” környezeten tudnának segíteni. Ezekben az esetekben halmozottan merül fel az a probléma, hogy a kinti környezet anyagi források híján nem tud segíteni a fogvatartottnak (de akár kapcsolatba se tud vele kerülni), a BV-intézménybe került családtag jellemző aggodalma pedig a kinti család fennmaradása körül fogalmazódik meg.

A következő esetben a fogvatartott nő családi körülményei elég rosszak (élettársa alkoholista), házáat kirabolták, és elvették tőle gyerekeit:

*„Így a családi problémákkal fordultam inkább, mert közben, míg bent voltam -...ben, a saját házam kirabolta a páromnak a testvére. Úgyhogy nekem már csak a 4 fal áll a házból, semmi több. Se ruhám, semmim, annyim van, amennyi itt van nekem bent. Úgyhogy én most édesanyámhoz fogok hazamenni. Meg én furcsának tartottam, hogy ugye nekem ott van a bejelentett lakcímem, de viszont a tartózkodási helyem nagyon régen ..... Hiába igazolom orvosi papírral, itteni papírral, a lakcímkártyámon nem szerepel. És így én elesek a támogatástól. Hogy ezt hogyan lehet áthidalni? Mert át lehetne hidalni, de egyszerűen a hivatal nem engedi, vagy nem olyan rugalmas, hogy áthidalja – inkább így mondom.*

*Kérdés: És ebben kért segítséget?*

*Válasz: Ebben is kértem segítséget, és mondták, hogy sajnos nem, valahova próbáljak bejelentkezni, de ha megpróbálok bejelentkezni hajléktalan szállóra, nem kapom vissza a két kicsit. Tehát ezt is meg kell fontolni, hogy most vagy a két kicsi, vagy a pénz. Inkább a két kicsi, és nem kell a pénz. Most jártam úgy a közgyógy igazolvánnyal, hogy igenis lementem a TÁMOP-os hölgyhöz, ideadta nekem a papírokat, V. hóban el is indítottuk, és most novemberben lett közgyógyom.. És azt mondták, hogy H....., ilyen nincs. És a súlyos 12-13.000 Ft-okat viszont kifizettem. És a 28.500 Ft-os nyugdíjamból még a 12.400 Ft-os rabtartást is levonták.” (28)*

Ugyanennél az esetről a fogvatartott addig nem tudja visszakapni a gyerekeit ameddig az otthoni környezettanulmány ezt nem biztosítja. Támogatói szálak nélkül azonban ezt nem tudja elintézni:

„Kérdés: És akkor úgy tervezi, hogyha majd innen most szabadul, akkor megint visszatér ehhez az élethez?

Válasz: Kénytelen vagyok visszatérni, mert először is a családomról kell gondoskodnom, és utána megteremteni igenis azt, hogy legyen fürdőszoba, mert a szobák száma megvan, hogy a két kicsi visszajöjjen. Én fix jövedelemmel rendelkezem, mivel én rokkant nyugdíjas vagyok. Az, hogy övele most mi lesz, mi nem lesz, nem tudom. Sándorral. Nem tudok erre választ adni, ez majd idővel ki fogja magát forni, hogy most maradunk, nem maradunk, meglátom. Mert vannak bizonyos játékszabályok, amiket ne csak ő követeljen meg, hanem had követeljek már én is. " (28)

Az ilyen esetekben a genogramokon látható, hogy a fogvatartottnál sok kapcsolat fut össze, azonban ezek zöménél hiányzik a tényleges kapcsolat, esetleg éppen annak megromlását láthatjuk:

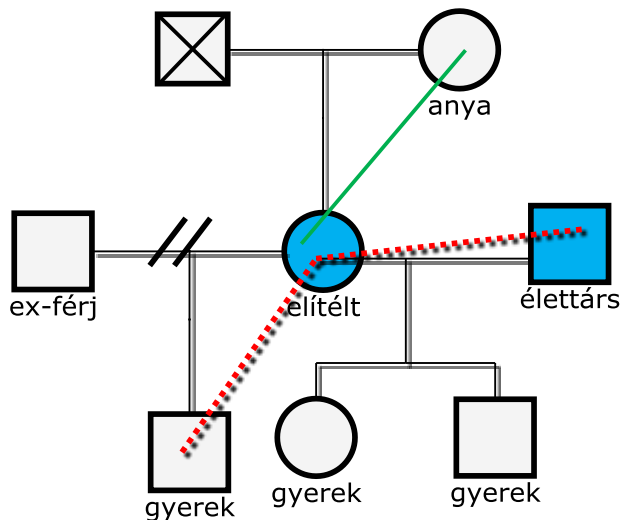

2. ábra - 28. interjú

### Rossz családi háttér és anyagi korlátok

A rossz családi körülmények közül jövő fogvatartottnál gyakran jelentős ellentmondásba, illetve problémába ütköznek az interjúalanyok: az a családi háttér, amely növeli a visszaesés valószínűségét, vagy nem jelenik meg támogatóként, egyben az egyetlen közeg, amely felé fordulhat, amelyet mint erőforrást használhat, így ellentmondásként jelenik meg az ezzel való szakítás lehetősége.

A következő eset egy fontos példa arra, hogy bemutassuk a **gátló tényezők együttes megjelenését**. A fogvatartott szegény és bántalmazó családi környezetből jön, családi környezetében is van elítélt, és önmaga is többszörösen büntetett. Családja eltávolodott tőle börtönbe kerülése miatt:

„Nagyon szegény családban, édesapám és édesanyám alkoholista volt, és még mindig az is jelenleg. Van 3 testvérem, összesen 4-en vagyunk, 2 húgom és 1 öcsém (...) Szüleimmel a kapcsolat nem volt valami fényes, de most így, hogy bekerültem, úgy veszem észre, hogy még jobban eltávolodtunk (...) Sajnos az öcsém is börtönben van, percre pontosan annyi ideje, mit én, Pécsen, a fiataloknál” (19)

Ugyanebben az esetben egy nagyon konkrét gátként merül fel a **kinti család anyagi helyzete**, mint ami megghiúsítja a kapcsolatfelvételt. Ugyanakkor ezt a nehézséget még a fogvatartott és a családtagok közötti viszony megromlása is nehezíti:

*„Olyan tanácsot nem tudnak sajnos adni, hogy idebent jobb kapcsolatunk legyen a családtagunkkal, mert ha magunknak kell megteremteni azt az x összeget, hogy a kapcsolatot fel tudja venni, ez a boríték, bélyeg, és akár a telefonálásra szánt pénz. Most, hogyha nem dolgozik idebent az ember, akkor ezt, ha nincs odakint segítő kéz, aki ezt beküldje, akkor ezt nem valószínű, hogy meg tudja tenni, viszont én személy szerint olyan tanácsot nem kértem tőlük, és nem is adtak, hogy a kapcsolatom jobb legyen. Próbáltak egyszer-kétszer rábírní arra, hogy béküljek ki mindenkivel, mint a nevelőapámmal, és próbáljak neki kedveskedni, próbáljam édesapámmal felvenni a kapcsolatot, de eddig ezt nem próbáltam még meg, csak édesapámmal. Próbálok azon lenni, amiket elmondtak nekem, de hát, nem olyan könnyű. Szavakban mindig könnyebb, mint tettekben. (19)*

### **A „bűnözői” környezettel való kapcsolat (és annak megszakítása)**

Sokszor azért nem beszélhetünk a társadalmi reintegrációt támogató családi háttérrel, mert a fogvatartott háttérének meghatározója a bűnözői környezet, legyen szó akár a családi, akár a baráti kapcsolatokról. Ebben az esetben akár létezhetnek is erős családi kapcsolatok, de azokat nem tudja arra használni a fogvatartott, hogy csökkentse a visszaesés esélyét. Ilyenkor a bűnözői lét alapvetően rányomja a bélyegét arra, hogy milyen háttérre számíthat a fogvatartott, a „reintegrálódás” itt a BV-intézményt megelőző környezetbe történő visszakerülést jelenti, nem pedig a társadalomba való integrálódást (ebben az értelemben kérdéses is a reintegrálódás fogalmának érvényes használata)

A következő eset arra példa, amikor a fogvatartott előre tudja, hogy olyan környezetbe fog visszakerülni, amely a bűnözés felé tereli majd vissza; hiába az erős érzelmi kapcsolat egyes családtagokkal, ez a „lényegen” úgy tűnik, nem változtat elbeszélésében.

*„Az én életem, gyakorlatilag farkastörvények között nőttem fel. Adok-kapok, ha nem ütök, akkor engem ütnek le. Tehát gyakorlatilag ezt az életet éljük még. Na, most ő bejön evvel a kis Barbi szobából, soha nem látott még egy, talán egy csúnya szótól is elájul, vagy elalél, egy ilyen akarja nekem megmagyarázni, hogy hogy kell egy konfliktust, vagy egy izét megoldani? Az ő esetében lehet, hogy így megyen az, hogy szépen beszélek, de a mi életünkben, tehát a mi társadalmi helyzetünkben ez nem. Ott, ha valaki szépen beszél a másikkal, az már gyengeséget jelent, az elnyomás alá került általában. Nálunk nincsen az. Persze, nem árt, hogyha kulturáltan, szépen meg tudja az ember beszélni a dolgokat a másikkal. De 80%-ban általában verekedés, vagy balhé a vége a konfliktusoknak. ”*

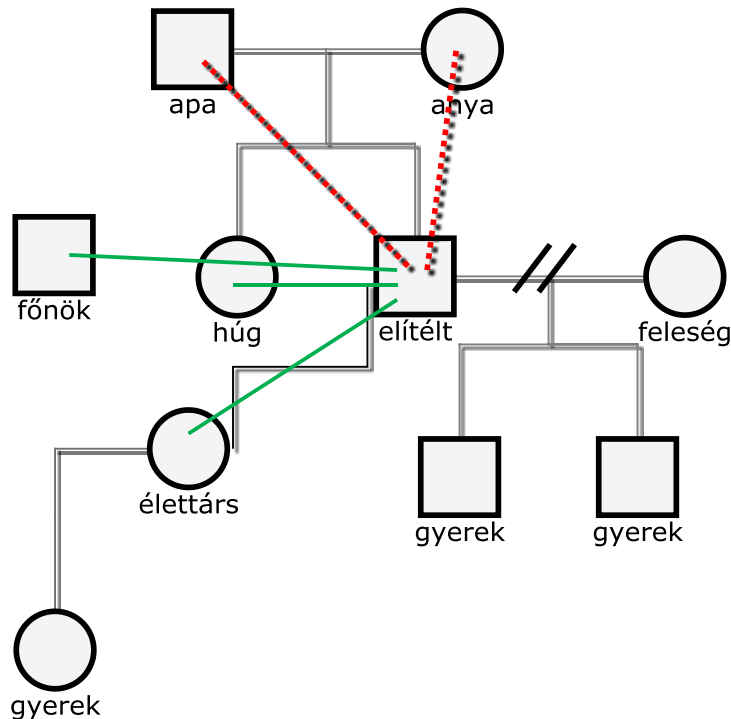

### 1. genogram - 23. interjú

Az erősen jelenlévő bűnözői környezethez azonban létezik másmilyen viszonyulás is. Sok interjúnál tapasztaltuk azt, hogy a fogvatartottak küzdenek az addigi baráti, vagy akár családi környezetükkel, ha azok egyben a visszaesés lehetőségét és magukban hordozzák. Sok olyan esettel is találkoztunk, ahol pontosan a bűnelkövetés valószínűségével való számot vetés a kapcsolatok megszakítását indikálta. A következő esetben a fogvatartott eleve szeretné megszakítani kapcsolatát a „bűnözői” környezettel:

*"Kérdés: Mit gondol, hogyan fog alakulni a közvetlen családjával a kapcsolata?"*

*Válasz: Jól.*

*Kérdés: Most is jó és később is?"*

*Válasz: Azzal nincs probléma.*

*Kérdés: És a haverjaival?"*

*Válasz: Jaj velük semmilyen. Senkivel nem fogok foglalkozni.*

*Kérdés: És ezt meg is fogja tudni tenni? Közel élnek egymáshoz?"*

*Válasz: De közel élünk egymáshoz, de nem érdekel.*

*Kérdés: Az a barátja, aki miatt ide került?"*

*Válasz: Azzal szóba se állok. A többi haverral se.*

*Kérdés: Megszakítja velük a kapcsolatot?"*

*Válasz: Persze. Mikor bekerültem megszakítottam velük a kapcsolatot. Tehát már nem. Helló, helló ennyi. Oszt kész, ennyi. Nem akartam visszaesni abba a kábítószerzésbe. Én még kint leraktam a kábítószer. Nem azért hagytam abba, mert bekerültem.(4)*

A következő esetben az első büntényes fogvatartott határozottan szeretné megszakítani a kapcsolatot a bűnözői környezettel. Nála azonban hangsúlyos az ellentmondás, amely a „kint” háttérhez és hálózathoz való viszonyát jelenti: a rossz baráti kapcsolatainak megszüntetésével újra kell kezdenie életét. Ugyanakkor BV-intézménybe kerülése miatt sikerült felvenni a kapcsolatot nagymamájával, akivel bár nem volt jó a kapcsolata (gyermekkorában szexuálisan zaklatta), és alapvetően a rossz családi háttér miatt szakította meg vele a kapcsolatot, most alternatívát nyújt ex-barátjának környezetével szemben:

*„Válasz: Igen. Félek, hogy visszakerülök, mert nem tudok majd talpra állni, és esetleg olyan társaságba keveredek, ami visszaránt ide, és ezt nem szeretném.*

*Kérdés: Az mondta, hogy ez volt az első bűncselekménye.*

*Válasz: Igen.*

*Kérdés: Mi az, ami a legnehezebb lesz, hogyha kijut a börtönből?*

*Válasz: Az, hogy megélejek, és hogy legyen hol élnem.*

*Kérdés: Mit tehet az ellen, amit mondott, hogy attól fél, hogy visszajön?*

*Válasz: Igazából ezt a börtönnek köszönhetem, megtanultam, azaz talpraesettebb lettem, és jobban kiismerem az embereket, beszélgetek velük, és ki tudom azért már szűrni, hogy ki az, aki jó hatással lehet rám, ki az, aki nem. És így talán nem fogok olyanokkal kapcsolatba lépni, meg a régi ismerősökkel nem veszem fel a kapcsolatot természetesen.*

*Kérdés: Ez menni fog?*

*Válasz: Persze. Exemnek az ismerősei, úgyhogy (...)"(16)*

### **A BV-intézménybe kerülés negatív kapcsolati hatásai**

A családi kapcsolatok változásainak egy gyakran visszatérő központi eleme a bűncselekmény elkövetése miatt kialakuló **szégyen**. Ez azonban nagyon különböző szerepet játszhat a fogvatartott családi kapcsolatai, társadalmi státusza, a bűncselekmény feldolgozásának stádiuma függvényében.

Az első büntényes, jó családi és anyagi körülményekkel rendelkező fogvatartottnál jellemzőbb a szégyenrel kapcsolatos félelem a családi kapcsolatok szabadulás utáni rehabilitációját érintően. A biztosabb családi körülményekkel rendelkező fogvatartottnál többször fordul elő az is, hogy a család megszakítja a kapcsolatot a fogvatartottal a bünténnyel kapcsolatban érzett szégyen miatt.

A következő esetben családi konfliktust generált a büntény, a fogvatartottat kitagadta a testvére:

*„Kérdés: Mondta, hogy a bátyja kitagadta*

*Válasz: Igen, az édestestvérem. Ő.. hát ő engem hibáztat mindenért. Azt tudni kell, hogy anno ez az ember, aki miatt itt vagyok, ő nemcsak nem csak azokat az embereket csapta be úgymond, akik feljelentették őt, hanem az én családom is, engem is, minket is megkárosított. Bátyám úgy gondolja, hogy ezért is én vagyok a hibás, mert én ismertem meg, hogy miattam történt az egész. Hát igen és.. ettől nem tud elvonatkoztatni, úgy gondolja, így is marad, jó helyen vagyok, mert tudta, hogy ide jövök, tehát nem érdekli. Nem. Ez azért elég fájó pont, de nem tudok vele mit kezdeni. Szerettem volna vele felvenni a kapcsolatot, de egyelőre nem tudom, hogy hogy kellene." (13)*

Az ő genogramján jól látható, hogy emellett sok támogatói kapcsolattal rendelkezik.

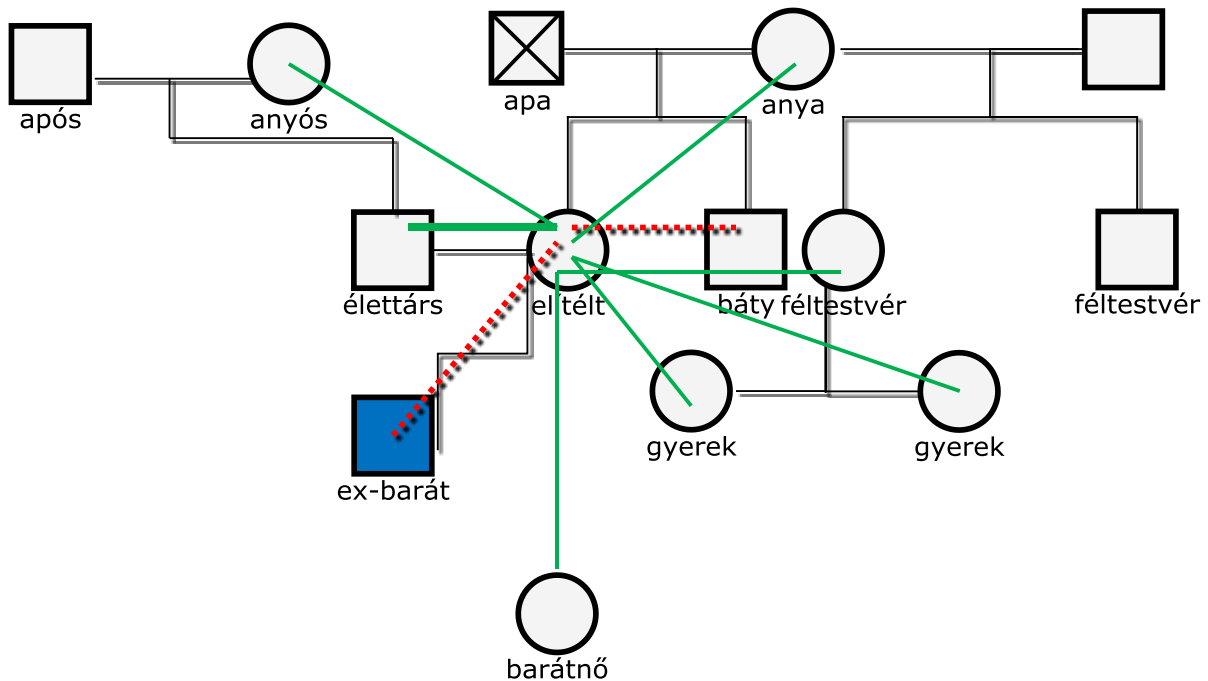

3. ábra - 13. interjú

A bűntény miatt kialakuló szégyen, mint a családdal való kapcsolat gátja úgy is megjelenhet, hogy **a fogvatartott nem vállalja fel bűnösségét** a családja előtt. Ez összefüggésben áll a bűntény pszichológiai feldolgozásával is. Ezekben az esetekben a szégyentől való félelem ok lehet a kinti kapcsolatok megszakítására vagy korlátozására. Szintén egy stratégia lehet áltörténetek („Apa Németországban van...”) terjesztése. Az is megfigyelhető ezekben az esetekben, hogy a fogvatartottak jobban félnek a szabadulástól, annak ellenére, gyakran nagyobb társadalmi tőkével, így biztosabb családi erőforrásokkal rendelkeznek, mint a kinti támogatói környezettel kevésbé rendelkezők. Ennek egy lehetséges magyarázata, hogy az ilyen esetekben a BV- intézménybe kerülés nagyobb traumát, társadalmi presztízis veszteséget és feldolgozandó fordulatot jelent. Szintén ezen okokból kifolyólag a fogvatartott számára a társadalmi reintegráció, pontosabban addigi életének folytatása, nagyobb kihívásként jelenik meg.

*A következő esetben a fogvatartott sok támogató kapcsolattal rendelkezik és az egész család kiáll mellette, ennek ellenére előkerül a szégyentől való félelem:*

*„Válasz: Szerintem majd ebben segíteni fognak a családom is, de szerintem ezt majd nekem kell elsősorban feldolgozni.*

*Kérdés: Úgy érzi, hogy Ön az, aki felelős ezért?*

*Válasz: Igen. Elsősorban én. És akkor ezt nekem kell majd elsősorban, mert én vagyok az első – úgy mondom -, aki bekerült. Csak én a családomra hoztam egy szégyent.”(5)*

Egy másik esetben a fogvatartott szintén sok támogató kapcsolattal rendelkezik és erős erőforrások állnak rendelkezésére. Nála a testvérével megszakadt a kapcsolat, így felmerül a probléma, hogy hogyan fogja a kinti világban feldolgozni a bűntényt.

*„Anyukám a mai napig nem tudja feldolgozni, titkolja is mindenki előtt, hogy itt vagyok, nem is tudom, hogy mi lenne, ha megtudnák. Bele van rokkanva most is, nem tudja elfogadni, nem tudja elviselni, de.. de ha kitudódna, még nehezebb lenne. Mindenki támogatott, akik úgy közel vannak hozzám, bár nem sokan vannak, de akik vannak, azok maximálisan vannak, és ez vonatkozik a páromnak a családjára, akik, akik még jobban mellettem állnak, mint a saját családom, le a kalappal tényleg. (...)Szabadulásom után? Mindenképpen pozitívan, mert azáltal hogy itt vagyok, ezt le is zárom, szeretném lezárni, ami volt, tényleg nem új életet, mert nem új életet*

*kezdeni, de.. mindenképpen úgy újat, hogy.. hogy csak a pozitív dolgok, semmi más és csak a család..”(13)*

A szegény másik említett oldala az, amikor a fogvatartott küszködik a bűntény feldolgozásával. Ezekben az esetekben ez egy gátló tényező lehet abban, hogy éljen a családi háttér segítségével. A következő esetben a fogvatartott komoly lelkifurdalással gondol a kintiekre, úgy érzi rosszat tett velük, és emiatt nem vállalja fel nagyobb körökben a bűntényét.

*"Fizetés nélkül, albérletben. Várják, hogy hazamenjek, jól agyonverjenek.. kialmoltam mindent alóluk, az a ház, ami nekem volt, az 110 négyzetméteres volt, kényelmesen éltünk, átlag élet, most van egy négyszer-ötös szobája meg egy kis konyhája meg egy kis fürdőszobája.*

*Kérdés: Levelezés?*

*Válasz: Levelezés volt egy, aztán mondtam, hogy drágám, nekem nincs mit írnom, nem írom le kinek milyen büntetése van, nem írom le mi a vacsora, ne levelezzünk, ha érdekel, akkor sem írom meg.. megmondtam, hogy semmit nem viszek haza. Baráti társaságunkban volt egy férfi, aki autós baleset miatt volt bent, hazajött és az életük 2,5 év alatt teljesen tönkrement, srác magába zuhant lett, visszahúzódó lett, nem bántott senkit, de onnantól kezdve a Klárka nem azt a férfit kapta vissza, akit szeretett. Mondtam az asszonynak is, ha innen kimegyek, azt már most megmondom, hogy mind megjárás lesz én azt nem akarom, hogy azt lássa rajtam a gyerek, hogy az apja egy ilyen.. na mindegy, hosszú.*

*Kérdés: Tartják a kapcsolatot?*

*Válasz: Persze, csak telefonon. Én nem tartom méltónak ezt arra, hogy ide jöjjön. Ez olyan megalázó meg.. nem méltó ez a hely hozzá.. „ (12)*

### **Családi kapcsolatok összegzése**

A következő táblázatban összefoglaljuk azokat a faktorokat, amelyek meghatározzák a családi háttér által nyújtott lehetséges erőforrásokat.

<b>Családi háttér és erőforrások</b>	
<b>Erős támogatói potenciál a családi háttérben</b>	
lehetséges helyzetek	<ul style="list-style-type: none"> <li>a család egyértelműen kiáll a fogvatartott mellett</li> <li>a család rossz körülmények ellenére képes erőforrásokat mozgósítani és érzelmi háttérrel biztosítani</li> <li>a család segítséget tud nyújtani a bűnözői környezettel való kapcsolat megszakítása esetén</li> </ul>
<b>Kérdéses/akadályba ütközik a támogatói háttér</b>	
okok	<ul style="list-style-type: none"> <li>izolált személy</li> <li>családfenntartó kerül be</li> <li>probléma a kapcsolatfelvétellel <ul style="list-style-type: none"> <li>• rossz családi viszonyok</li> <li>• BV-intézménybe kerülés miatt elfordul a család</li> <li>• BV-intézménybe kerülést szégyelli a fogvatartott</li> <li>• anyagi gátak a kapcsolatfelvételen</li> </ul> </li> </ul>

### **A program szerepe és lehetőségei a családi és baráti kapcsolatok helyreállításában**

Az elemzés elején említettük, hogy a mintába került fogvatartottak jelentős részénél megfigyelhető volt valamilyen szintű erősödése a kapcsolatoknak. Az elbeszélések alapján két okot találtunk ennek magyarázatára. Nagyon gyakran jelenik meg a program adta ösztönzés a kapcsolatfelvételre, és az elemi szintű segítség (kapcsolat felvételi adminisztráció és ügyintézés) felhasználása. Ugyanakkor általánosnak mondható az a



jelenség is, hogy a fogvatartottak a BV-intézménybe kerüléskor szinte ösztönösen fordulnak a családjaik felé.

A következőekben azt mutatjuk be, hogy milyen problémák fordultak elő, milyen kérésekkel fordultak a TÁMOP programhoz az elítéltek családi és baráti kapcsolataikat érintően, és hogy a program milyen mértékben tudott ezeken segíteni.

A TÁMOP szerepe a családi kapcsolatokat érintően	
Válasz-típusok	TÁMOP segítség mértéke
általános kapcsolatfelvétel	.....
nem volt rá szükség	
gyerekefelügyelet	...
kibékítés	..
anyagi gátak	.

A TÁMOP gyakran és könnyen tud az elemi kapcsolatfelvételben és az adminisztrációs ügyek intézésében segíteni. A TÁMOP szerepét firtató kérdésekre kapott második leggyakoribb válasz, hogy „nem volt szükség segítségre”. Ezeket a válaszokat megvizsgálva azonban megfigyeltük, hogy több dolgot is jelenhet, hogy a fogvatartott „nem kapott segítséget” a TÁMOP-tól:

- a, nem kapott több segítséget a programtól az alapvető kapcsolatfelvételen túl;
- b, ténylegesen nem volt rá szüksége, mert jó volt a kapcsolata a családjával;
- c, nem mer segítséget kérni, letagadja problémáit.

### A segítségnyújtás korlátai

Minél bonyolultabb és súlyosabb egy probléma, amelynek megoldását a TÁMOP programtól várják, természetesen annál többször merülnek fel problémák és gátak a segítségnyújtásban.

A TÁMOP családi kapcsolatokat érintő **segítségnyújtás korlátai** nagyon különböző problémák kapcsán jelentek meg. A következőkben a három legjellemzőbb esettel kapcsolatban mutatunk példákat: konfliktusok kibékítése; anyagi problémák; gyerekefelügyelet.

A családban már meglévő, vagy az eljárás és bűncselekmény miatt kialakuló konfliktusok mediálása, a kapcsolatok helyreállítására irányuló segítségnyújtás többféle korlátba ütközik. Egyrészt, a családdal való kommunikációra a börtön ideje alatt olyan szűkösek a lehetőségek, hogy komoly mediálásra nem igazán van lehetőség és erőforrás; másrészt, vannak olyan esetek, amiben maga a fogvatartott zárkózik el attól, hogy magánéletébe ilyen mélységekig „nyúljon bele” a reintegrációs program. A következő két példában jól látható, hogy az ilyen irányú segítségek meddig tudnak elérni:

*"Hú, most igazság szerint Niki volt, ami legjobban, tehát a párom, hogy próbáljam megbeszélni vele. Próbáltam, de már én döntöttem így. Most nekem bárki bármilyen tanácsot ad, úgylis én döntök. És ez szerintem, amit én most így gondolok.(2)*

*„Kérdés: Kért esetleg segítséget itt a börtönben ahhoz, hogy a családdal fel tudja venni a kapcsolatot?*

*Válasz: Volt, tehát segítséget...rengetegszer látták így a TÁMOP-osok, megismertek már úgy engem és sokszor látták, hogy szomorú vagyok vagy nagyon sokszor látták, hogy sírok. És rengeteget beszélgettem velük és mindig próbálták, ha nem is terelni, jó tanácsokat adni és mindig találtunk valami olyan megoldást, amiben én is jobban éreztem magam és ők is, konkrét segítséget hogy megtaláljam, nem, mert.. nem tudom, hogy azt akarom-e így. Tehát esetleg úgy, ha ő akarná, mondjuk az anyukámmal a kapcsolatot, mert vele sem beszél, miattam, akkor lehet, de így lehet, hogy ezt jobban szégyelltem volna előttük, ha olyan reakció jön vissza, pont azért nem. " (13)*

A következő eset szintén jól mutatja a fogvatartott egyéni döntésének szerepét abban, hogy a TÁMOP mennyire tud segíteni a kapcsolatfelvételen, de azt is, hogy a fogvatartottak sokszor összetett esetekkel fordulnak a TÁMOP-hoz.

*"Kérdés: A TÁMOP-os emberek segítettek-e Önnek, hogy a családi kapcsolatai fennmaradjanak, erősödjenek?*

*Válasz: Próbálták, de nem ment.*

*Kérdés: De próbáltak segíteni.*

*Válasz: Próbáltak. De azt mondták, hogy inkább ezt rám bízzák. Ők tiszteletben tartották azt is, hogyha beszél az ember róla, ha kértünk tanácsot, adtak természetesen, de most visszatérve a ..ra, én nem mondom azt, hogy a szívemben valahol nincs benne, mert akkor hazudok.*

*Kérdés:...az élettársa?*

*Válasz: Igen. Mivel a gyerekeim apja, de most jelen pillanatban az a düh, az a harag, amit ugye ezen a tréningen tanultunk, hogy ezt valahogy próbáljuk leküzdeni, és normális emberi módon megbeszélni, hogyha kimegyünk, a dolgokat. Nem hiszem, hogy fog menni, én még most úgy hiszem, mert ismerem, megismertem már annyira a tízen akárhány év alatt, hogy valószínű, hogy nem fog menni. Mert én egyet kértem tőle, hogy ne igyon. Semmi többet nem kértem tőle csak azt, hogy ne igyon, és ne nekem kelljen megteremteni a mindennapra valót, hanem fogja meg a csöpp seggét, és induljon meg, mert én tartottam el őt is. És ez már nekem sajnos nem megy. Se a lábam miatt, se a daganataim miatt, semmi miatt nem megy." (28)*

A családi kapcsolatokban való segítségnyújtás egyik nagy gátja a kinti család **anyagi helyzete**. Bizonyos esetekben ez olyan elemi problémákat jelenthet, hogy a család a meglévő kapcsolat ellenére sem tudja látogatni a fogvatartottat. Itt különböző megoldásokkal találkoztunk (áthelyezések, baráti segítségek), ugyanakkor vannak olyan esetek, amikor ezek a lehetőségek egyáltalán nem állnak rendelkezésre. A következő esetet már bemutattuk fentebb, azonban itt válnak a lehangsúlyosabbá az anyagi gátak szerepe, és az ebben nyújtható segítség korlátai.

*"Kérdés: És konkrétan a családi kapcsolatokra vonatkozóan, hogy akár erősödjenek a kapcsolatai?*

*Válasz: Olyan tanácsot nem tudnak sajnos adni, hogy idebent jobb kapcsolatunk legyen a családtagunkkal, mert ha magunknak kell megteremteni azt az x összeget, hogy a kapcsolatot fel tudja venni, ez a boríték, bélyeg, és akár a telefonálásra szánt pénz. Most, hogyha nem dolgozik idebent az ember, akkor ezt, ha nincs odakint segítők kéz, aki ezt beküldje, akkor ezt nem valószínű, hogy meg tudja tenni, viszont én személy szerint olyan tanácsot nem kértem tőlük, és nem is adtak, hogy a kapcsolatom jobb legyen. Próbáltak egyszer-kétszer rábírní arra, hogy béküljek ki mindenkivel, mint a nevelőapámmal, és próbáljak neki kedveskedni, próbáljam édesapámmal felvenni a kapcsolatot, de eddig ezt nem próbáltam még meg, csak édesapámmal. Próbálok azon lenni, amiket elmondtak nekem, de hát, nem olyan könnyű. Szavakban mindig könnyebb, mint tettekben. " (19)*

Egy gyakran ismétlődő probléma a fogvatartott **gyerekével** kapcsolatos ügyekben való segítség. A BV-intézménybe került személy nem tud ilyen komplex ügyeket intézni, így ebben a TÁMOP nagy segítséget tud nyújtani. Ugyanakkor, a gyerek felügyeletével kapcsolatos problémák nem egyszerű adminisztrációs kérdések, hanem sokszor a többi probléma (szegénység, családi konfliktusok) mellett jelennek meg, így szintén komplex problémává alakulnak át.

A következő esetet szintén bemutattuk fentebb. A fogvatartott a család egyik integráló személye, aki kinti családi konfliktusokkal és szegénységgel küzd. Elbeszélésében a hivatali rugalmatlanságot emleget, ugyanakkor értelmezve történetét láthatjuk, hogy jóval nagyobb és súlyosabb problémákkal rendelkezik, amin nehéz segíteni.

*"Válasz: Így a családi problémákkal fordultam inkább, mert közben, míg bent voltam A-ban, a saját házam kirabolta a páromnak a testvére. Úgyhogy nekem már csak a 4 fal áll a házból, semmi több. Se ruhám, semmim, annyim van, amennyi itt van nekem bent. Úgyhogy én most édesanyámhoz fogok hazamenni. Meg én furcsának*

*tartottam, hogy ugye nekem ott van a bejelentett lakcímem, de viszont a tartózkodási helyem nagyon régen C. Hiába igazolom orvosi papírral, itteni papírral, a lakcímkártyámon nem szerepel. És így én eselek a támogatástól. Hogy ezt hogyan lehet áthidalni? Mert át lehetne hidalni, de egyszerűen a hivatal nem engedi, vagy nem olyan rugalmas, hogy áthidalja – inkább így mondom.*

*Kérdés: És ebben kért segítséget?*

*Válasz: Ebben is kértem segítséget, és mondták, hogy sajnos nem, valahova próbáljak bejelentkezni, de ha megpróbálok bejelentkezni hajléktalan szállóra, nem kapom vissza a két kicsit. Tehát ezt is meg kell fontolni, hogy most vagy a két kicsi, vagy a pénz. Inkább a két kicsi, és nem kell a pénz. Most jártam úgy a közgyógy igazolvánnyal, hogy igenis lementem a TÁMOP-os hölgyhöz, ideadta nekem a papírokat, V. hóban el is indítottuk, és most novemberben lett közgyógyom. Mert küldték Napkor-Nyíregyháza, Napkor-Nyíregyháza, ezt csinálták velem. És azt mondták, hogy Hajni, ilyen nincsen. És a súlyos 12-13.000 Ft-okat viszont kifizettem. És a 28.500 Ft-os nyugdíjamból még a 12.400 Ft-os rabtartást is levonták." (28)*

A következő esetben a fogvatartott egy sikeres segítségnyújtásról számol be, ugyanakkor pontosan ki is jelöli a határát a segítségnek és arra is rámutat, hogy lehetnek intézményi különbségek is a segítségnyújtás hatékonyságában.

*"Hát.. megmondom magának őszintén, hogy A-ban voltam, A-ban 15 hónap alatt egyszer sem sikerült a gyerekekkel találkoznom. És akkor felvettem ott A-ban, volt egy nagyon aranyos, kedves hölgy, TÁMOP-os hölgy volt, náluk kezdtem ezt az egészséget. És az ő segítségével ő segített abban, hogy elérjem azt 15 hónap után, hogy legyen egy kinti beszélőm, az C utcában, ahol a gyerekek voltak legeslegelőször elhelyezve, ..... az ilyen Gyermekotthon, ők biztosítottak (...) Az az igazság, hogy amit így kértem, mert nekem a legfontosabb az lenne, hogy a gyerekeimmel napi kapcsolatot, határozat hiába van meg, ha ők nem engedélyezik, mert újabb házba költöztem, hogy tarthassam velük újra a kapcsolatot. Ez nagyon bonyolult, ezt már nekem A-ban régen elintézték volna, fogják a telefont, telefonon keresztül, bármiben segítettek. Itt nem mondhatom el. Nem bántásként mondom, távol álljon tőlem, de nem." (8)*

Végül pedig olyan esettel is találkozhatunk, ahol a fogvatartott nem értesült a rendelkezésére álló segítség lehetőségéről.

*"Kérdés: Segíti itt a börtön, hogy a családjával megmaradjon a jó kapcsolata?*

*Válasz: Nincs, nem kértem senkitől. Na, de hát itt nincs is kitől kérni. Tehát gyakorlatilag nincs olyan. Ami segítség, hogyha az ember, ha a munkáját úgy végzi, akkor úgynevezett jutalombeszédet lehet kapni, ezt én – három havonta lehet kapni, ezt eddig maximálisan meg is kaptam és maximálisan ki is használtam." (31)*

## **JÖVŐKÉPEK ELEMZÉSE**

Feltételezzük, hogy a sikeres társadalmi integráció vagy reintegráció egyik fontos, többé-kevésbé szükséges feltétele a jövőorientáltság. Éppen ezért az interjúk során sokat igyekeztünk megtudni az elítéltek jövőképéről. Erre vonatkozó eredményeink esetében ismét csak korlátot szab a módszer, hiszen a félig strukturált interjú természetéből adódóan inkább irányítja a gondolati struktúrát, mint egy esetleges narratív interjú tehette volna. Előzetes várakozásainknak megfelelően ugyanakkor az interjúk is arról tanúskodtak, hogy a jövővel kapcsolatos érzelmeknek van néhány általánosan strukturáló tényezője, amelyek bepillantást engednek a börtön utáni létbe való reintegrációt övező gondolati sémákba.

Ilyen strukturáló tényezők

- a, a jövőre vonatkozó tervek megléte, avagy hiánya;
- b, a jövővel kapcsolatosan fellép-e félelem vagy sem;
- c, jövővel kapcsolatosan megjelenő pozitív vagy negatív érzelmek vannak-e többségben;
- d, a visszaeséstől való félelem jelen van-e;

e, jelen van-e bizalom azzal kapcsolatban, hogy az illető számíthat-e segítségre a szabadulást követően.

Ezeknek a dimenzióknak a megnyilvánulásait az interjúk elemzésekor egy háromszatú skálára kódoltuk át. Elemzési egységeknek tehát nem a megnyilvánulásokat, hanem az interjúkat, azaz, az elítélteket tekintettük, és csak azokat az elítélteket helyeztük el ezeken a skálákon, akiknek az interjúiban szóba kerül az adott dimenzió. Azokat az interjúkat, amelyekben az adott dimenzió csak egyszer kerül szóba, annak megfelelően kódoltuk inkább pozitív vagy inkább negatív irányba, hogy ez az említés milyen töltettel bír; ahol többféle említés is volt, ott annak megfelelően kódoltuk pozitív (+1), negatív (-1) vagy esetleg semleges (0) irányba, hogy összességében mi jelent meg uralkodó elképzelésként.

#### Példák a bekódolásra

Egyértelműen -1-es bekódolást kapott a tervekre vonatkozóan az az elítélt, akinek jövőképe nagyon jellemző az alábbi, az interjúban elhangzó mondat:

*„Nekem nincs jövőm [...] én már azon túl vagyok, hogy tervezek. Nem biztosat tervezek, akkor felesleges, azt tervezem, hogy nyerek a lottón meg veszek szelvényt. Ennyi. Ennyi az egész tervezés” (12-es interjú)*

Egyértelműen pozitív (1) bekódolást kapott szintén a tervekre vonatkozóan ugyanakkor az az interjúalany a jövőterveket illetően. aki az alábbi mondatot:

*„Mindenféléképpen el fogok menni, dolgozni. Most azt, hogy asztalosként vagy valami más szakmába azt nem tudom. Vannak elképzeléseim, de az nem Magyarországra szóló. Ki Németországra.”(4)*

## **A jövő dimenzióinak elemzése**

### **Tervek**

Több aspektusát igyekeztünk vizsgálni a jövőre vonatkozó terveknek. Önmagában az, hogy az illető rendelkezik-e valamiféle tervvel arra nézve, hogy mit fog csinálni szabadulásakor, fontos támpontot ad a jövőorientáltság és a tudatosság szempontjából. A meginterjúvoltak döntő többségéről, négyből három elítéltről elmondható, hogy a jövőt érintő, tág értelemben vett tervezés jellemző rá, legalábbis, el tudja mondani, hogy vannak ilyen tervei – ide értve most azt is, ha valaki a szabadulás utáni első néhány napról gondolkodik, és azt is, ha valaki hosszú távú dolgokban gondolkodik.

### **Félelmek**

Azt is igyekeztük feltérképezni, hogy megjelennek-e a félelem, jövőtől való szorongás elemei a beszélgetés során. Az interjúk háromnegyedében kerültek elő ezzel kapcsolatban narratívák. Ezen belül minden második elítéltről elmondható, hogy megjelennek benne a jövőtől való szorongás jegyei. Körülbelül fele ennyien tűntek „semlegesnek” a kérdésben, egynegyednyien voltak pedig azok, akik kifejezetten magabiztosnak tűntek.

### **Reintegrációban nyújtott segítséget lehetősége**

Az interjúknak kicsit több mint a felében kapunk információt arról, hogy bízik-e valamilyen reintegrációs segítségben az alany. Az elemezhető esetek döntő többségében van olyan személy, akiben bíznak. Bár a megfogalmazások és a személyek megnevezése sokszor nem egyértelmű, de az eseteknek több mint a felében említik a TÁMOP-program személyzetét, vagy hozzájuk köthető, általuk ajánlott személyeket, mint olyanokat, akikhez fordulhatnak majd praktikus ügyekben szabadulásuk után.

### **Visszaeséstől való félelem**

A visszaesés lehetősége (vagy ennek elvetése) szintén az interjúknak körülbelül a felében jelenik meg. Itt meglehetősen egyenletes az eloszlás. Bár legtöbben azok vannak, akik azt gondolják, hogy biztosan nem kerülnek majd vissza a börtönbe, csak néhány esetszámmal vannak kevesebben azok, akik bizonytalanok ezzel kapcsolatban, vagy azok, akik inkább látnak esélyt a visszakerülésre. Érdekes módon nem látszik semmiféle összefüggés a

visszaeséstől való félelem és a volt, jelenlegi családi kapcsolatok, de még az iskolai végzettség között sem. Alapvetően kétféle indoka fordul elő ennek a félelemnek. A gyakoribb, amikor az elítélt bevalottan reálisan igyekszik gondolkodni, és, sokszor felhasználva néhány jellemző börtön-szlenget (leginkább: „mindenkinek van itt egy téglája”), arra hivatkozik, hogy teljes bizonyossággal nem lehet elvetni a börtönbe kerülés lehetőségét. Vannak azonban olyanok is, akik saját előéletükkel számot vetve reálisan igyekeznek felmérni a helyzetüket, és, akár azért, mert félnek attól, hogy visszakerülnek a rossz társaságba, akár azért, mert azt gondolják, hogy egzisztenciálisan rá lesznek kényszerítve, esélyesnek tartják, hogy visszakerüljenek. Itt kell megjegyeznünk, hogy ez az esély általában szorongást vált ki az elítéltekből, félnek ettől a lehetőségtől, nem tartják jó megoldásnak. Miközben sokak narratívájában megjelenik az elítéltek egy olyan csoportja, akinek a számára a börtön „az otthon”, aki visszajár a börtönbe, ugyanakkor saját magáról ilyesmit senki sem állított az interjúk során. Az első bűntényesek inkább hajlanak pozitívan látni a reintegrációra való esélyüket, a több bűntényesek körében viszont egyértelműen negatív az erről való vélekedés. Azok, akik biztosak abban, hogy elkerülik a visszaesést, mindannyian arról nyilatkoztak, hogy számítanak valamilyen segítségre a reintegrációban; azok körében azonban, akik jobban félnek a visszaesés lehetőségétől, találni olyanokat is, akik nem biztosak abban, hogy kapnak-e majd segítséget.

A jövővel kapcsolatos fenti gondolati struktúrákról összefoglalóan azt mondhatjuk, hogy legnagyobb mértékben a tervekről és a félelmekről (vagy nem létükről), legkisebb mértékben a visszaesés gondolatáról vannak információink.

Ezeket az információkat minden egyes kérdéssel kapcsolatban egy hármas skálára (inkább pozitív; semleges/vegyes; inkább negatív) kódoltuk át. Vannak tehát a jövőt tekintve inkább pozitív, illetve inkább negatív kategóriák. Ezek alapján az látszik, hogy a válaszadók között relatíve két leggyakoribb előfordulási kategória – azaz, hogy rendelkeznek tervvel és az, hogy sokan gondolják, hogy kapnak majd segítséget reintegrációjukban – pozitív, míg a harmadik leggyakoribb előfordulású kategória – a jövővel kapcsolatos félelmek, szorongások – negatív tartalmú.

	<b>Tervek</b> -1: nincsenek; 1: vannak	<b>Félelmek, akadályok</b> -1: szorongás; 1: bizakodás	<b>Reintegráció, segítség</b> -1: lemondó; 1: reintegrációban való bizakodás	<b>Érzések</b> -1: több negatív; 1: több pozitív	<b>Visszaesés</b> -1: nagy esély a visszaesésre; 1: visszaesés lehetőségének elutasítása
-1	.2	....18	.3	.3	..7
0	..7	...9	.2	...8	..5
1	.....30	..6	.....22	...12	...10
összes	39	33	27	23	22

## Jövő-narratívák

A reintegráció lehetőségével kapcsolatban kiemelt szerepet kapnak a jövővel kapcsolatos elképzelések, narratívák. Ezzel kapcsolatban ismét csak hangsúlyozni kell a kutatás módszertanából és a terepmunka körülményeiből fakadó korlátokat, hiszen a félig strukturált interjúk túlságosan is irányítják a beszélgetés fonalát. Ezért nem tudunk például kijelentéseket tenni a jövőorientáltságra vonatkozóan, hiszen nem láthatjuk, hogy az interjúalanyok gondolati struktúrájában hol foglal helyet a jövő.

A jövővel kapcsolatosan spontán előbukkanó érzelmek előfordulásait és irányait is igyekeztünk megvizsgálni. Az interjúknak körülbelül a felében bukkantak elő spontán érzelmek vagy képek, amelyek a jövő metaforáiként értelmezhetők. Az alábbi táblázat azt mutatja meg, hogy milyen jellemző kategóriákba tömörülnek ezek a bizonyos jövőérzetek.

Leggyakoribbak a félelemmel, bizonytalansággal kapcsolatos fogalmak, metaforák. Összességében ugyanolyan arányban jelennek meg pozitív és negatív érzetek.

Jövővel kapcsolatos érzetek	gyakoriság
<b>Negatív érzetek</b>	
félelem, bizonytalanság	...
jövőtlenység	.
<b>Pozitív érzetek</b>	
szabad levegő, szabadság	..
folytatás, újrakezdés	..

Az interjúknak körülbelül a feléből tudunk jövő-narratívákat rekonstruálni. Itt ismét figyelembe kell vennünk a félig strukturált interjú módszerből fakadó korlátokat, és hangsúlyoznunk kell, hogy nem lehetséges összefüggéseket keresni az elítéltek bizonyos tulajdonságai, hátterei, jellemzői, és a jövőnarratívák között, inkább annak felvillantására van mód, hogy milyen jövő-értelmezések jelennek meg az interjúkban.

### A jövő, mint álmvilág

A kutatás (és a reintegrációs program) már említett egyik alapkonceptiója, hogy a sikeres reintegrációt elősegítheti már magával a jövővel való foglalkozás, a tervezés, az, hogy egyáltalán megjelenik-e a jövő, mint perspektíva az elítélt számára. Ugyanakkor mindez kevés lehet, hiszen vannak olyan jövőképek, amelyekből nem bontakozik ki reális, a hétköznapi élet (újra)felépítésére vonatkozó kép. Ezekben a jövő, bár megjelenik, de valójában az elítélt egy olyan képet közvetít vele, amelyből *hiányzik ő, mint aktív cselekvő*.

*„Kérdés: Milyen elképzelései, terveid vannak arra, hogyha szabadul innen?”*

*Válasz: Én nagyon életre vágytam kint, amikor kint voltam, amikor még nem voltam itt. Nagyon nagy terveim voltak, amik valóra is váltak volna. Én a luxusról mindig álmodtam, és szerintem ez meg is valósult volna, de igazság szerint ahhoz tennem kellett volna valamit, hogy ez megvalósuljon. De hála Istennek, nem tettem, nem volt semmi. Jó, most itt vagyok, de minden véget ér, és minden kiderül, csak mindig várni kell rá. K: De mit tervez? V: Kimegyek, egy lakást szeretnék, mint egy normális ember, úgy szeretnék élni. Családot is, élni csak, élni. Világot látni, gyereket, feleség, autó, munka. Ha még módomban lesz rá, és lehetőségem, de lesz rá, gondolom, remélem, akkor lerakni ezt a szakmát, a pincér szakmát, és abban szeretnék elhelyezkedni vendéglátóként.” (9)*

### A jövő, amit elvettek

A börtön igazi *cezúráját* jelent az életben, s vannak, akiknek a jövőképe ilyen értelemben teljes mértékű depressziót, kilátástalanságot sugároz; ez sokszor nem annyira az objektívnek tételezett tényeken múlik, jóval inkább az adott elítélt bevallottan szubjektív érzeteiről van szó, sokszor olyan elítéltekkel kapcsolatban, akiknek közepes vagy akár jobb is az anyagi hátterük, de a börtönléttől megbélyegzettnek érzik magukat.

*„Mondtam az asszonynak is, ha innen kimegyek, azt már most megmondom, hogy mind megjátszás lesz én azt nem akarom, hogy azt lássa rajtam a gyerek, hogy az apja egy ilyen..... Ha kilátás lenne, de a kilátástalanság.. csak kilátástalanság van. .... .. én már azon túl vagyok, hogy tervezek. Nem biztosat tervezek, akkor felesleges, azt tervezem, hogy nyerek a lottón meg veszek szelvényt. Ennyi. Ennyi az egész tervezés..... "nem fogok tudni egyről a kettőre jutni és én vagyok a családfenntartó.” (12)*

*„Szóval itt jövőképet felállítani teljesen felesleges, mert amióta én bent vagyok, elveszítettem mindenemet a 3 gyereken kívül. De az anyagiakat, mindent. Milyen jövőképem legyen? Majd kimegyek, van munkám hála Istennek, mert ugye a családi vállalkozás, megyek vissza és csinálom. Milyen jövőképe legyen az embernek? Nem tudom, hogy hogy fogom viselni az egészet, nem tudom, hogy fogom. Én*

*emberekkel foglalkoztam minden nap. Ajaj, hát Isten óvja őket szerintem, pedig én megtanultam azt, hogyha bemegyek a munkahelyre, nekem akármilyen problémám van, kint tudom hagyni az ajtón. Rajtam soha senki nem látta, hogy baj van. Hát, most nem tudom, hogy kell-e hozzám szólni csúnyán. Odáig eljutottam, és ez nagyon-nagyon kemény.” (27)*

### **Bizonytalanság**

A bizonytalanság gyakori eleme a jövővel kapcsolatos gondolkodásnak. Az alábbi interjúrészlettel azt szeretnénk érzékeltetni, hogy a bizonytalanság-érzet nem feltétlenül objektív kritériumokhoz kötődik, és nem is arról van szó, hogy uralja az egész jövőre vonatkozó narratívát. A beidézett interjúban is hivatkozik arra az interjúalany, hogy van hova mennie; ugyanakkor a jelen (börtönlét) és a jövő (szabadulás után) között olyan erős a kontraszt, hogy ez szükségszerűen sokaknál bizonytalanságérzetet kelt.

*„Terveket még nem próbáltam meg összehozni, hát, fiatal vagyok még, előttem áll az egész élet, viszont most jelenleg az a célom, hogy innen kimenjek épségben, és hogyha sikerül, akkor – hát, hogy mondjam – sok, egy **labirintusban** állok, mert nem tudom, **bizonytalan** az egész. Ha kimegyek, akkor lesz hova kimennem, a családommal mi fog lenni két év múlva, amikor hála Istennek kimegyek, vagy ha kimegyek, akkor mikor megyek ki? 2, 4, 6 év múlva, mert idebent bármi megtörténhet. És a jövővel kapcsolatban, miután kimentem, és kint is vagyok, akkor szeretnék – hát nem tudom – rendezni először a baráti körömet. Akiről szó volt, hogy az a lány, tőle egy beszélgetést el szeretnék intézni, hogy meglássa, lássa azt, hogy itt vagyok, az ő segítségével nélkül, ezt mindenképp. Aztán a közeljövőben még szeretnék elhelyezkedni, dolgozni mindenképpen, bár ezt nem tudom, hogy mennyire lesz nehéz, ilyen büntetett előélettel, de mindenképpen szeretnék elhelyezkedni, dolgozni, és a későbbiekben család. Azt mindenképpen szeretnék.” (19)*

### **Jövő, mint szabadság**

Van, hogy a jövő egyértelműen a szabadság kézzel fogható beteljesüléseként jelenik meg; sok interjúban fordulnak elő olyan elemek, amelyek a zsúfolt, magánszférát lehetetlenné tevő börtönlét után lesznek majd megvalósíthatók: hogy például addig van fent éjszaka az ember, ameddig csak szeretne, vagy, hogy egész egyszerűen egyedül lehet. Jellemző módon megjelenik a fogyasztás, elsősorban az evés/ivás is, sokszor már-már a jövőbe való belépés rituális elemeként.

*”Kérdés: Mit gondol, mit fog csinálni az első nap, amikor végleg szabadul?”*

*Válasz: Berúgok.*

*Kérdés: És mit fog inni?”*

*Válasz: ’A’ betű. A sör, a bor, a pálinka. Nem tudom, fogalmam sincs. Persze, ha a mama akkor még él, első utam hozzá fog vezetni, de ez elég kizárt, nem valószínű. Gyerekek, párom, barátnőm, ebéd, vacsora, tényleg valami ilyesmi. Biztos, hogy ez az első nap.” (3)*

### **Konkrét jövőbeli tervek**

Alapesetben azt gondolnánk, hogy a reintegrációt esélyessé teszi, ha valamiféle „tisztánlátó racionalitás” jellemzi az elítéltet, amely a jövővel kapcsolatban konkrét, lépésről lépésre végiggondolt tervek formájában manifesztálódik. Ez nyilván nem is cáfolható, és gyakori, hogy megjelenik a konkrét munkavégzés, legyen szó akár külföldi munkavégzésről is, mint amit a kikerülés utáni napokban meg is kezd majd az elítélt; vagy a tanulmányok befejezése, mint konkrét rövidtávú cél.

*”K: Most egy kicsit a jövőképeiről szeretném kérdezni. Jó? Vannak arról most elképzelései, tervei, hogy hogyan szeretne élni a jövőben?”*

*V: Hát mindenképpen most ez a szociális ápolói vizsgám, kétéves, júniusban fogok belőle levizsgázni.”*

Ugyanakkor konkrét tervek előbukkanhatnak azért is, mert az elítélt felméri, hogy nagyfokú depriváltságba fog visszakerülni, ez azonban nem, vagy nem csak szorongással/lemondással tölti el, hanem számba veszi, hogy mit kell majd mindenképpen elvégeznie.

*„V: A jövőmet? Nekem először is az anyukám lesz, mert a gyerekeket még most fizikális képtelenség lesz visszakapni. Tehát ahhoz nekem kell **egy fürdőszobát megoldani a házhoz, hogy őket visszakapjam.**” (28)*

### **Jövő, mint visszaesés lehetősége**

Mint már láttuk, sokakban, elsősorban a nem első büntényeseknél, reális vagy félelmetes lehetőségként, de mindenképpen szorosán kapcsolódik a jövőhöz a visszaesés kockázata.

*„Az a lényeg, hogy **nem akarok visszamenni abba a környezetbe**, nem akarok egy házban ilyen emberekkel élni. Nem azért, mert utálok őket, hanem tudom, hogy bele fogok esni abba az ő baráti körükbe, az ő seftelésükbe, mert visszakerülök ide a börtönbe, és én már nem akarok, én már meghalok itt bent! Engem annyira megrázott, hogy nekem a börtön végett tönkrement mindenem, amit az én hibámból kifolyólag, és teljesen rommá döntöttem az egész életem. És tudom, hogyha, hogy mondjam, erős vagyok, meg tudok a nemre nemet mondani, de egy bizonyos idő után bele tudnak vinni ebbe a körláncba. De ha most én kimegyek, és elmegyek egy albérletbe, távol tőlük, ahol van egy jó kis munkahelyem, és tudok **koncentrálni a gyerekeimre**, és **szabad vagyok**, és tudom látogatni a gyerekeimet, a hetente egyszer is, vagy kétszer is, és tudom őket picit támogatni anyagilag, ha nem is anyagilag, de legalább ott vagyok, csokit veszek nekik. És aztán megyek vissza a munkahelyemre, és így telik el a jövődöbéli életem, és akkor gyűjtögetek becsületes a pénzem, és akkor így összehúzó magam, és összehúzó a zsebem, **összehúzó a nadrágszíjat, mindent összehúzó, és szabad vagyok, és szeretnék a családomnak segíteni. Szeretnék a fiaimnak, szeretnék a lányomnak segíteni. Ez, csak félek, hogy valahol visszakerülök.....**”. Gondolok mindig pozitívan a jobb életre, azt, hogy jobb lesz mindig. Lesz munkád, ha kimész, minden jó lesz. Gyerekeiddel jó lesz a kapcsolat. Nem fogsz visszakerülni a börtönbe. De közben aztán próbálok átnézni ezt a többi életet, hogy mégis, és akkor belenézek ebbe a másik irányba, szabadulásom után, tavasszal hova megyek, akkor látom, hogy rossz oldalra fogok kerülni. Mert most elmegyek egy albérletbe lakni, és lakom, és lakom, és lakom, mindjárt kapok egy lízinges kocsit ingyen a rokonoktól. És akkor belemegyek automatikusan dolgokba.” (40)*

Fontos hangsúlyoznunk, hogy a fenti érzetek nem feltétlenül egymást kizáró narratív elemek, a jövő mint a szabadság ígérete és a bizonytalanság érzete például együtt járhatnak.

## **ÖSSZEGZÉS: A CSALÁDI HÁTTÉR ÉS A JÖVŐKÉP ÖSSZEFÜGGÉSEI**

A fogvatartottakkal készült interjúk elemzésekor a családi háttér és a jövőhöz való viszony azért kapott külön figyelmet, mert a kutatás koncepciója szerint e két tényezőnek kiemelt fontossága van az elítéltek börtön utáni reintegrációjában. A reintegráció esélye természetesen nem jósolható meg a fenti két tényező egyszerű összevetésével, már csak azért sem, mert az elítélteket családi háttérükön kívül egy sor más tulajdonság jellemzi (munkatapasztalatok; iskolai végzettség; büntetés-végrehajtási státusz); ugyanakkor a családi háttér és az elbeszélte jövőkép közötti összefüggéseket vizsgálva érdemes említést tennünk néhány jelenségről.

Az elemzés során bemutatott családi háttér-típusokat alapul véve itt most megkülönböztetünk

1. teljes mértékben támogató családokat;
2. támogató, de problémákkal terhelt családokat;
3. rossz családi viszonyokat;



4. és egyedülállókat, illetve azokat, akiknek teljesen megszakadt a kapcsolatuk a családjukkal.

A *jövővel kapcsolatos terveket* illetően elmondható, hogy leginkább a támogató családi hátteret maguk mögött tudók és az egyedülállók rendelkeznek ilyenekkel, legkevésbé pedig a rossz családi kapcsolatokkal rendelkezők. Ami a *jövővel kapcsolatos félelmeket* illeti, a legkevésbé a támogató, de problémás családi háttérrel rendelkezők között jelennek meg félelmek; leginkább pedig a rossz családi háttérrel rendelkezők között. A visszaeséstől való félelem legkevésbé az egyedülállókra és a támogató családi háttérrel rendelkezőkre jellemző; a problémás-támogató hátterűek egy kicsit jobban, leginkább pedig a rossz családi hátterűek látnak erre esélyt. Teljesen hasonlóan alakul a helyzet azzal kapcsolatban is, hogy mennyire bíznak abban, hogy lesz segítségük a reintegrációban. Leginkább az egyedülállók, legkevésbé pedig a rossz családi kapcsolatokkal rendelkezők azok, akik úgy érzik, lesz majd olyan, akihez fordulhatnak segítségért.

Összegezve tehát jövőkép és családi kapcsolatok összefüggéseit, azt látjuk, hogy az egyedülállók és az egyértelműen támogató családi hátteret maguk mögött tudók a vizsgált dimenziók összességét tekintve rendelkeznek a legpozitívabb jövőképpel; a rossz családi kapcsolatokkal rendelkezők pedig a legnegatívabbal.

Családi háttér	Jövőhöz való viszony			
	Tervek	Félelmek	Visszaesés	Reintegráció
Támogató	...	..	...	...
Támogató-problémás	..	...	..	..
Roszs	.	.	.	.
Egyedülálló	...	..	....	....

A **teljesen támogatói** családi háttér biztosíthatja az egzisztenciát (akár munka, akár lakhatás terén) így ezekben az esetekben a jövőképre kevésbé jellemző a negatív oldalon a konkrét, materiális javakkal kapcsolatos szorongás; a bűntény okozta társadalmi elfogadottsággal kapcsolatos félelem ugyanakkor megjelenik. Sok olyan - főként gazdasági bűncselekményeket elkövető esettel - találkoztunk, ahol a visszaesés lehetősége nem is jelenik meg. Ezekben az esetekben a BV- intézménybe kerülés egyfajta egyszeri megbicsaklásként jelenik meg, és csak nagyon ritkán kapcsolódik össze valamilyen társadalmi státuszából fakadó kényszerrel (mint például anyagi nehézségek).

Tanulmányunkban végig hangsúlyozzuk, hogy sokszor találkozunk a családhoz való ambivalens viszonyal; ezeket jelöltük támogató-problémás családi kapcsolatoknak. Ezekben az esetekben a családi támogatás által nyújtható erőforrások különböző típusai közül – elsősorban a lakhatással, a munkával és az érzelmekkel kapcsolatosan – valamelyik jelen van, de nem mindegyik. A hiányzó erőforrástípustól függően változik, hogy a család mellett a reintegrációs program felől milyen segítségre van igénye a fogvatartottnak.

Nemcsak a családdal való kapcsolatok minősége vagy mennyisége jelent eltérő élethelyzeteket a különböző elítéltek számára, hanem a **családon belül elfoglalt pozíció** is. Azokban az esetekben, amelyekben a családfenntartó került börtönbe, nemcsak a saját jövőkép összeomlásáról beszélhetünk, hanem a családtagokért való aggódásról, sokszor szegyenérzetről: az elítélt sokszor úgy érzi, hogy családjának egzisztenciáját is tönkretette, illetve elvesztette a lehetőségét a család egybentartásában.

Az **egyértelműen rossz családi kapcsolatokkal rendelkezők** zöménél ez együtt jár azzal is, hogy a bűnözés valamilyen formában a jelenlegi börtönhelyzetet megelőzően is jelen volt az elítélt életében vagy közelében. Ezért az ő esetükben tulajdonképpen megtévesztő is „reintegrációról” beszélni, hiszen nekik a megszokott közegbe való visszaintegrálódás egyben a visszaesés esélyét is jelenti, mint ahogy ezzel sokszor ők maguk is tisztában vannak. Sokszor fordul elő ellentmondásos helyzet: a fogvatartott elsődlegesen felmerülő támogatói környezete egybeesik azzal a környezettel, amellyel meg szeretné szakítani a

kapcsolatot. Az esetek kis részében tudnak a fogvatartottak megoldást találni erre. Esetükben nem reintegrációval, hanem társadalmi integrációval lehetne megelőzni a visszaesést.

A családi háttértől gyakran függetlenül megjelenő, a fogvatartottban a bűntény miatt kialakuló szegény is fontos szerepet játszik a jövőképek elemzésekor. Ezzel kapcsolatban azt figyeltük meg, hogy az erős támogatói kapcsolatokkal rendelkező fogvatartottaknál a szegény a család felé az „egyszeri megbicsaklás” narratívájában értelmezhető. Ezekben az esetekben a fel nem dolgozott szegény növeli a fogvatartottak félelmét a börtön utáni élet helyreállításában.

A szegény szerepe a rossz családi háttérnél is előfordulhat, specifikus esete a családot integráló személy börtönbekerülése, ahol a szegény az el nem látott feladatok miatt is felmerülhet. Ahogyan bemutattuk, ez a fajta szegényérzet jelentősen befolyásolja a kapcsolatokat, akár mindkét oldalról. Ezekben az esetekben másfajta kontextusban értelmeződik a szegény, de szintén növeli a reintegráció esélyével kapcsolatos félelmeket.

A fenti eredmények arra is felhívják a figyelmet, hogy a TÁMOP és a programot segítő szakemberek a rossz családi környezettel rendelkezők számára a családi erőforrásoknak egyfajta pótlékát jelenthetik – hiszen, míg a valamilyen szinten támogató családi háttérrel rendelkezők számára a család sokszor jelent potenciális reintegrációs erőforrást is, addig a rossz családi háttérrel rendelkezők (és természetesen az egyedülállók ) ilyesmire nem igen számíthatnak; a bűnözői háttérrel rendelkezők pedig sokszor olyan családi segítségre támaszkodhatnak csak, amelyről sejtethető, hogy visszavezeti őket a börtönbe.

## MELLÉKLET

Genogramok:

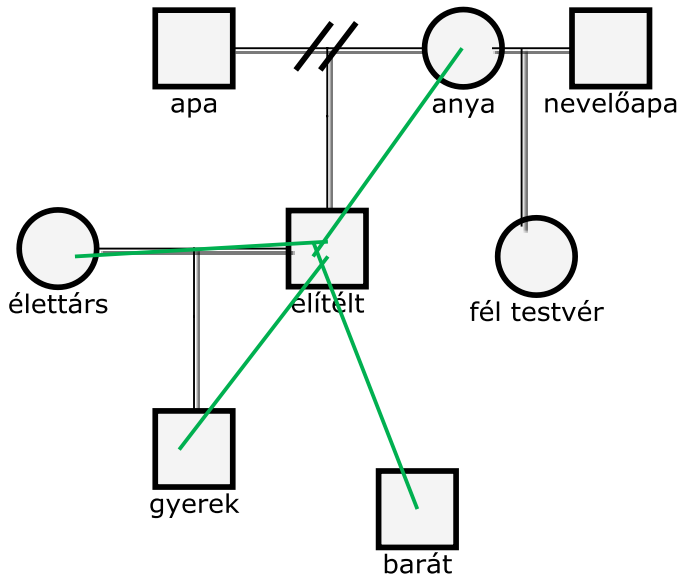

2. genogram - 38. interjú

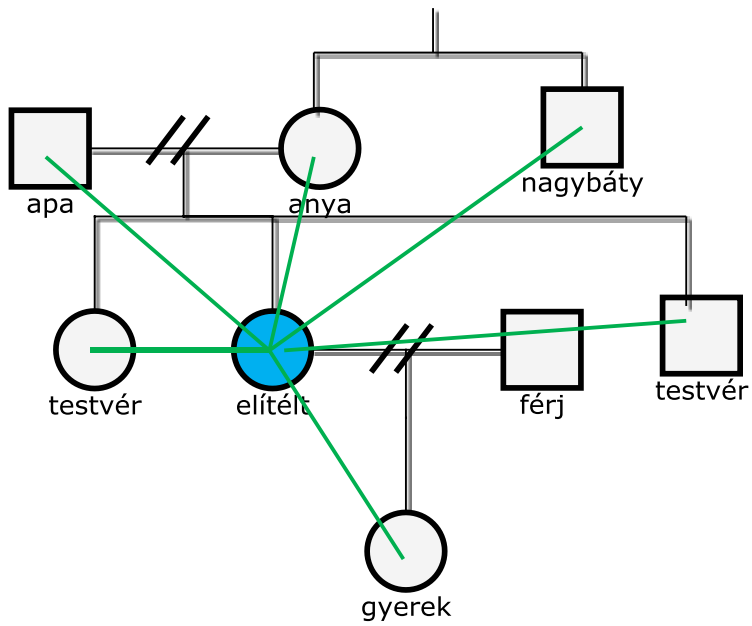

3. genogram - 37. interjú

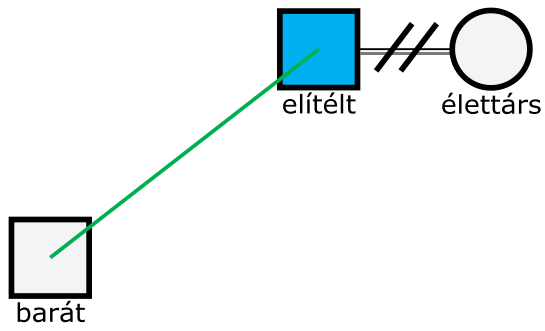

4. genogram - 36. interjú

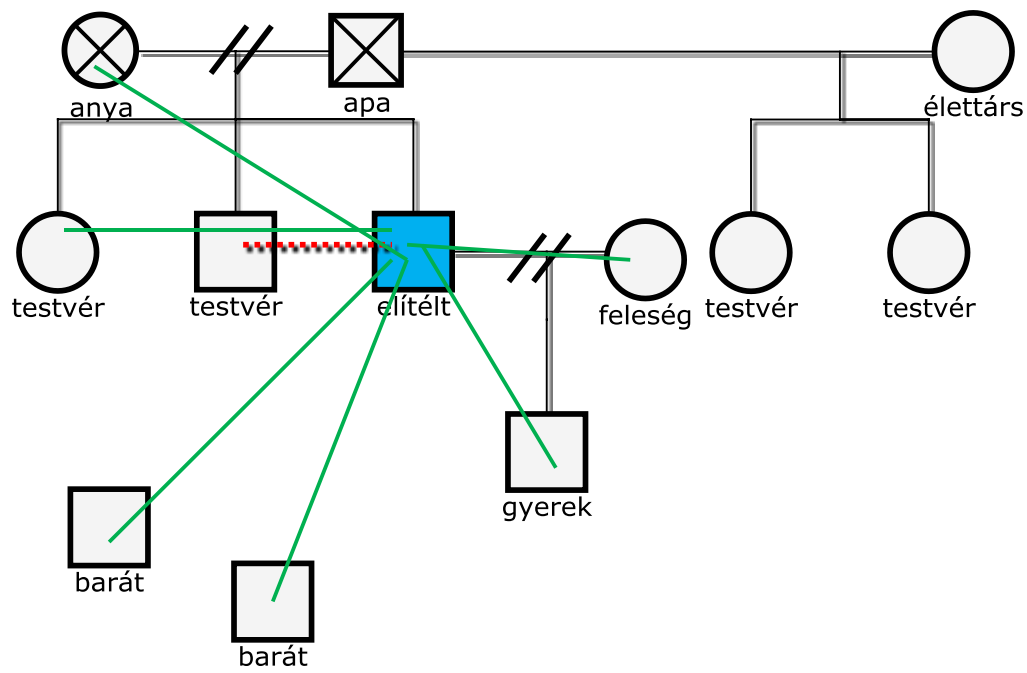

5. genogram - 35. interjú

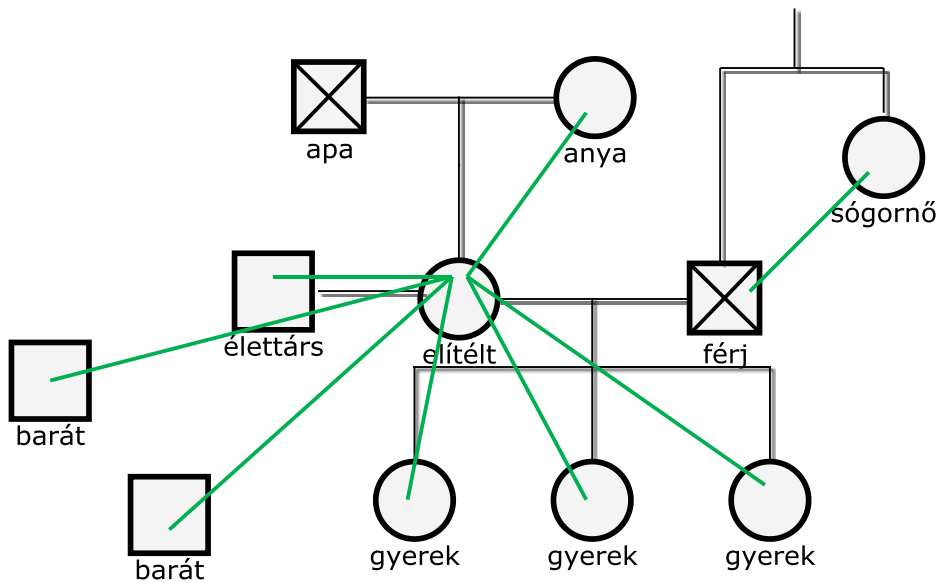

6. genogram - 33. interjú

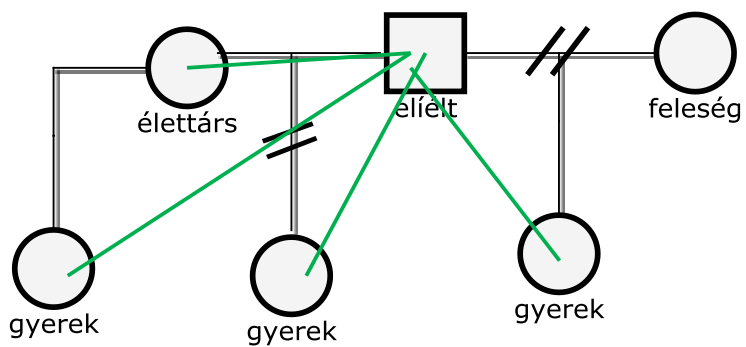

7. genogram - 31. interjú

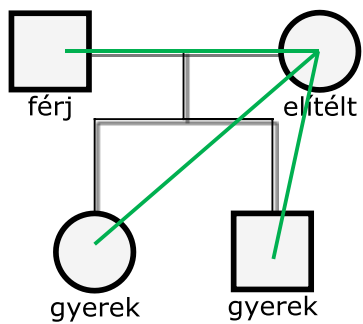

8. genogram - 30. interjú

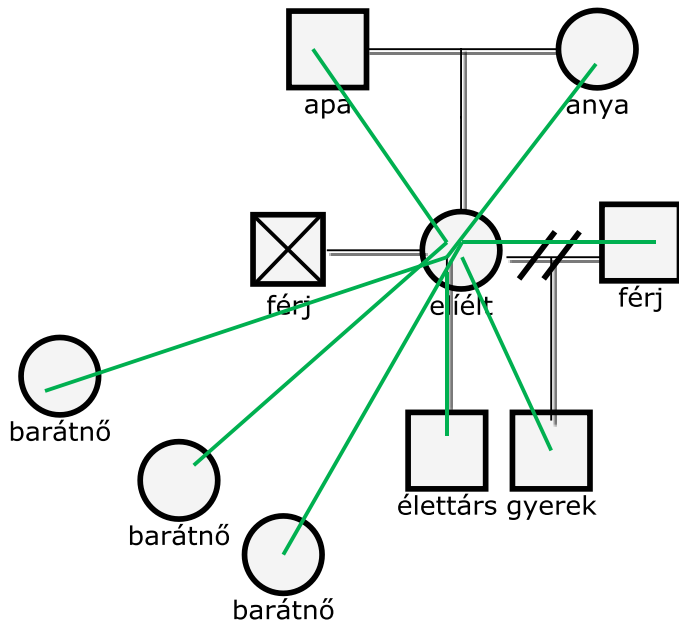

9. genogram - 29. interjú

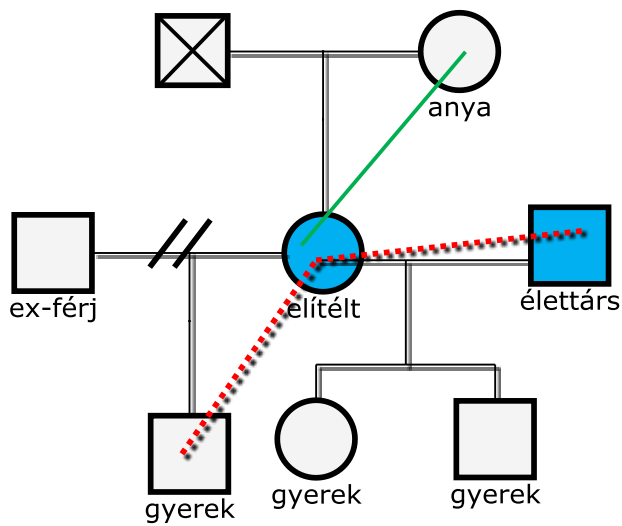

10. genogram - 28. interjú

EVSZ-es

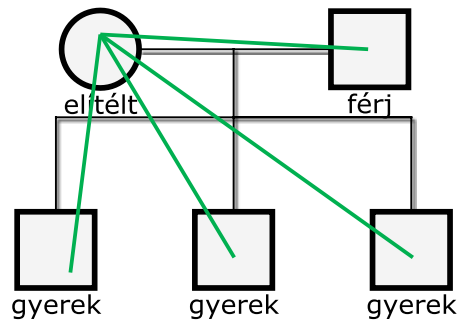

11. genogram - 27. interjú

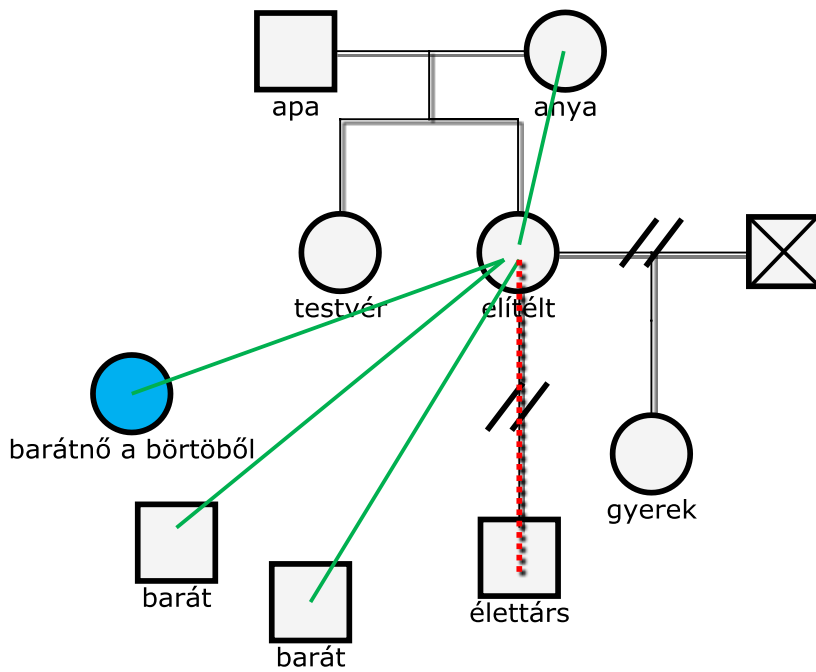

12. genogram - 26. interjú

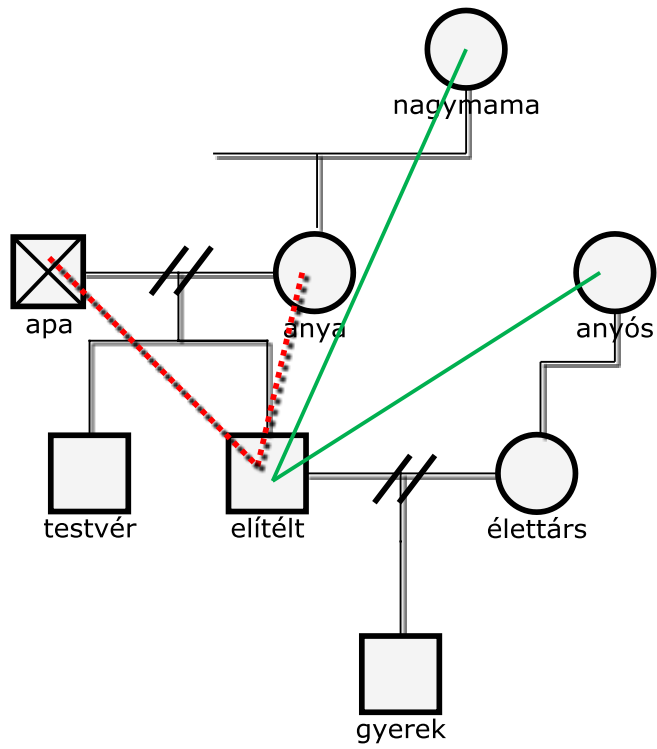

13. genogram- 25. interjú

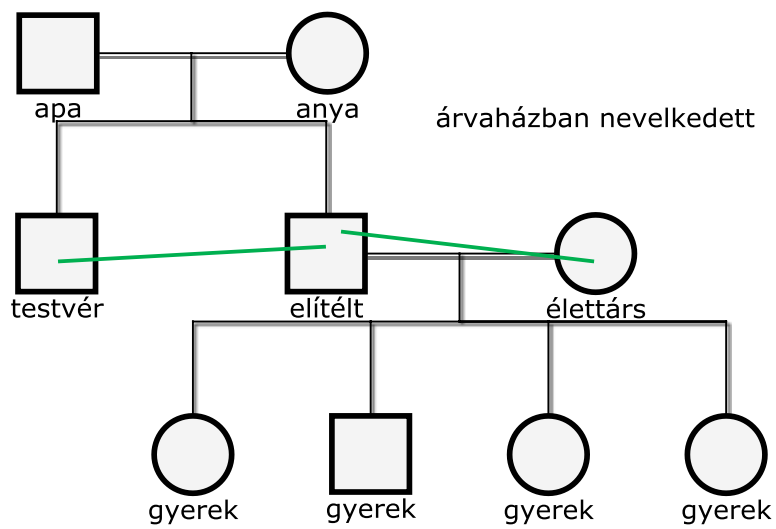

14. genogram - 23. interjú





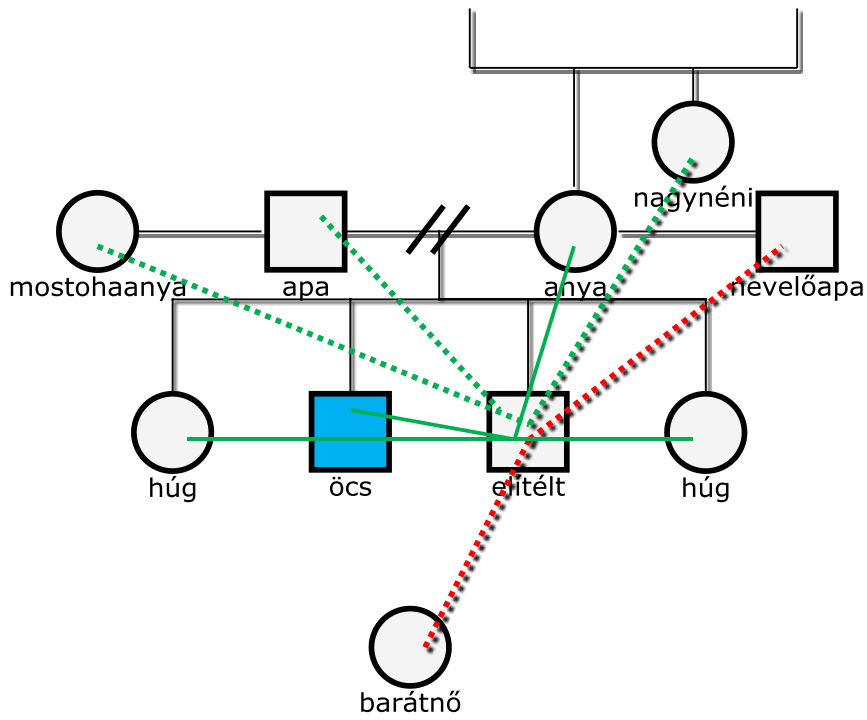

17. genogram - 19. interjú

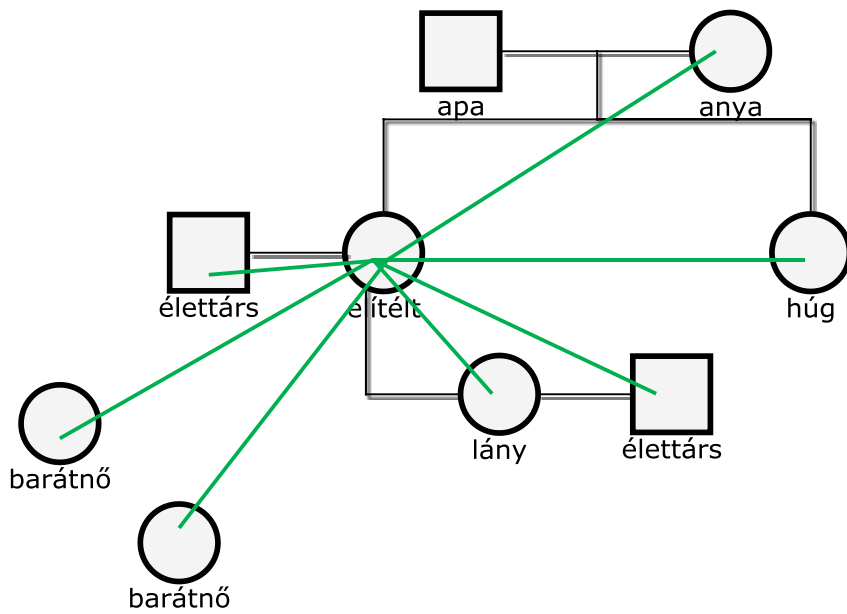

18. genogram - 18. interjú

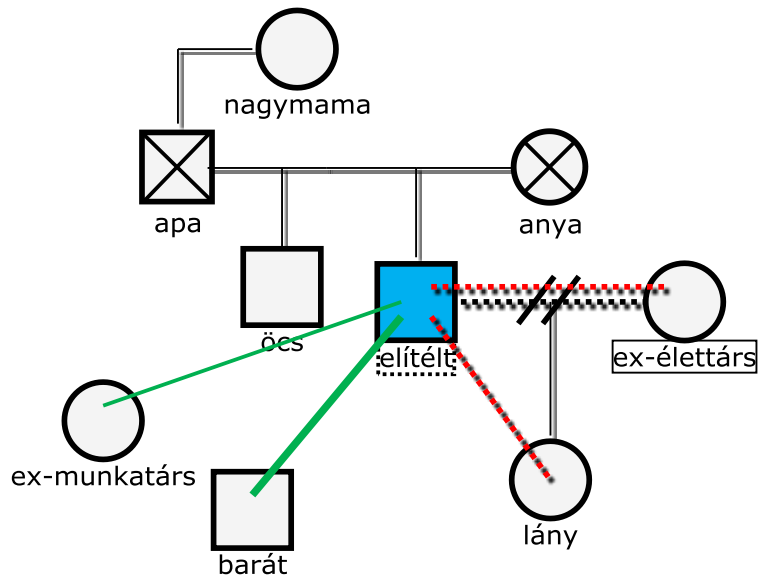

19. genogram - 17. interjú

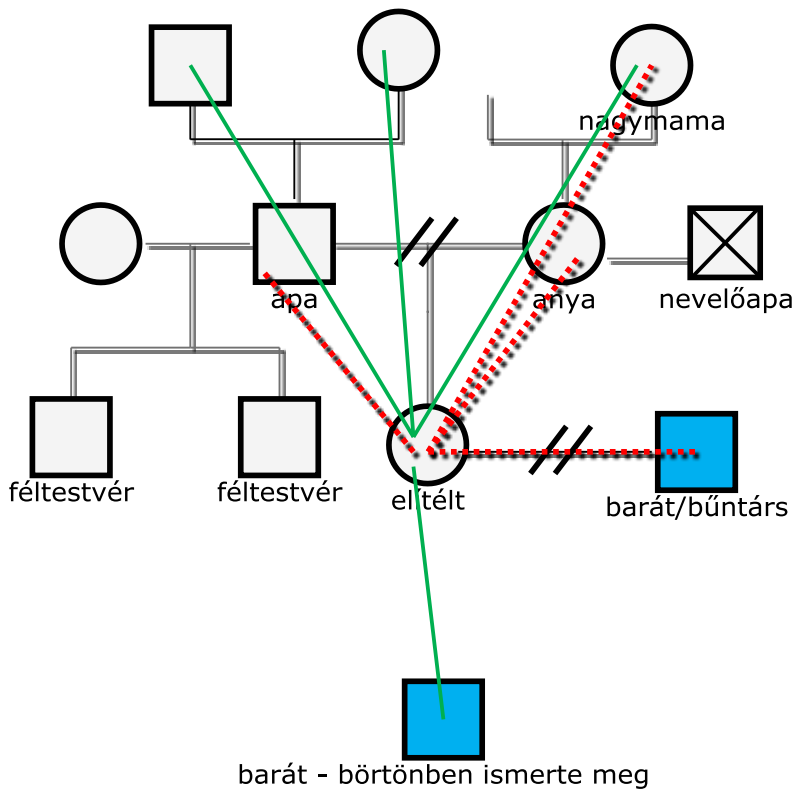

20. genogram - 16. interjú

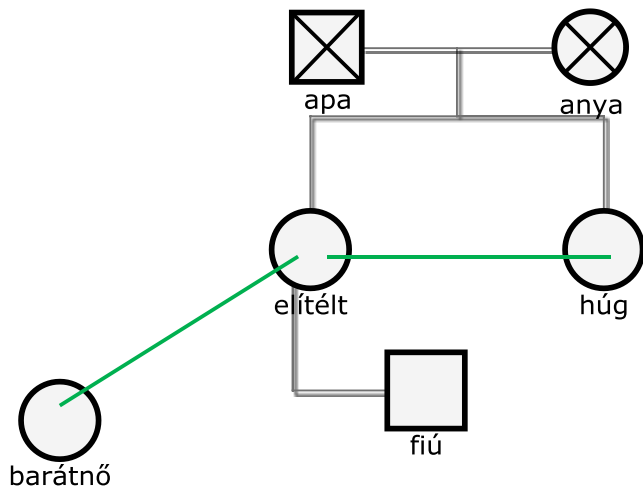

21. genogram - 15. interjú

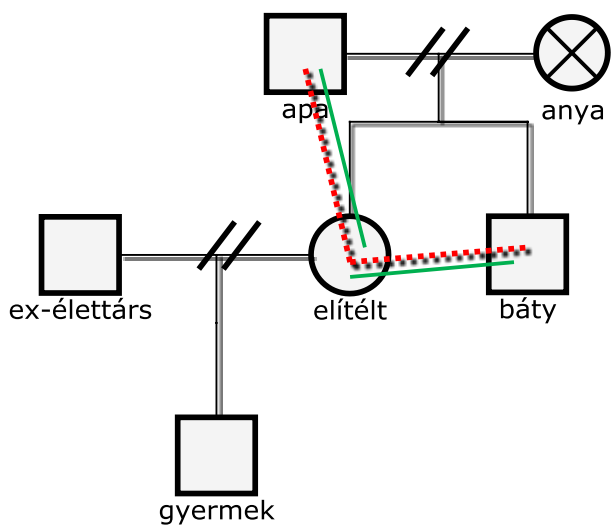

22. genogram - 14. interjú

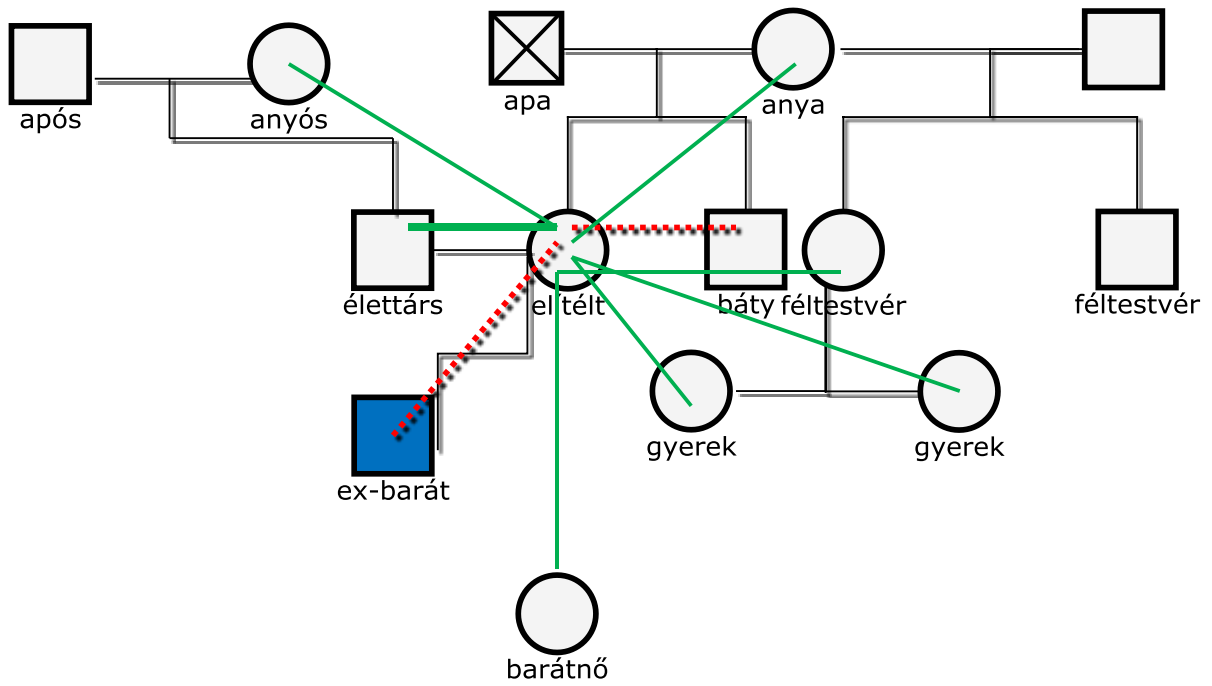

23. genogram - 13. interjú

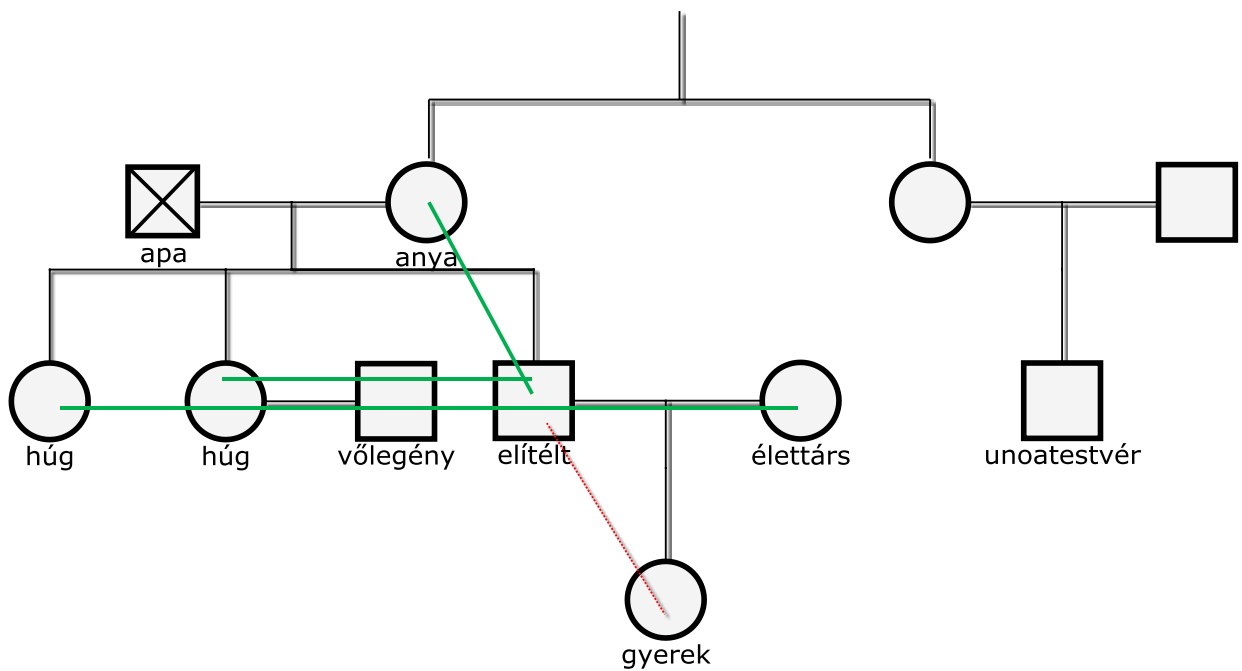

24. genogram - 12. interjú

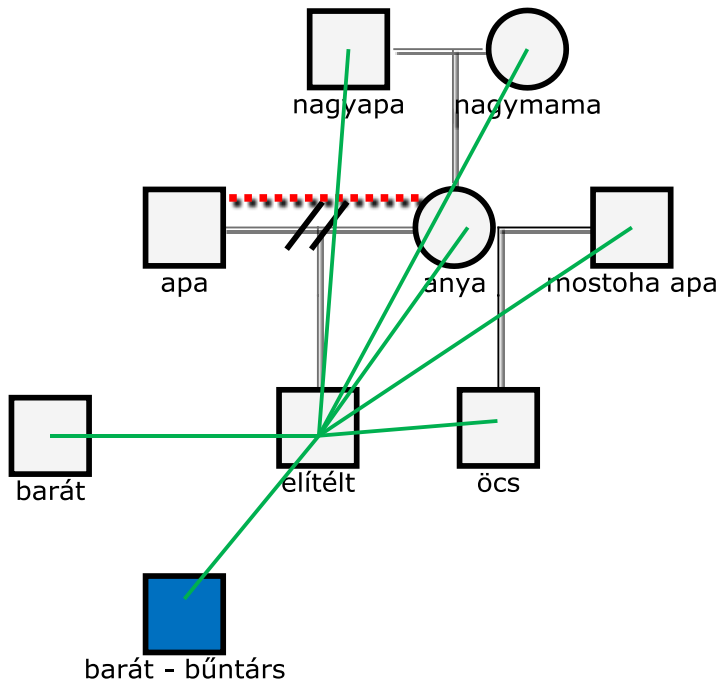

25. genogram - 11. interjú

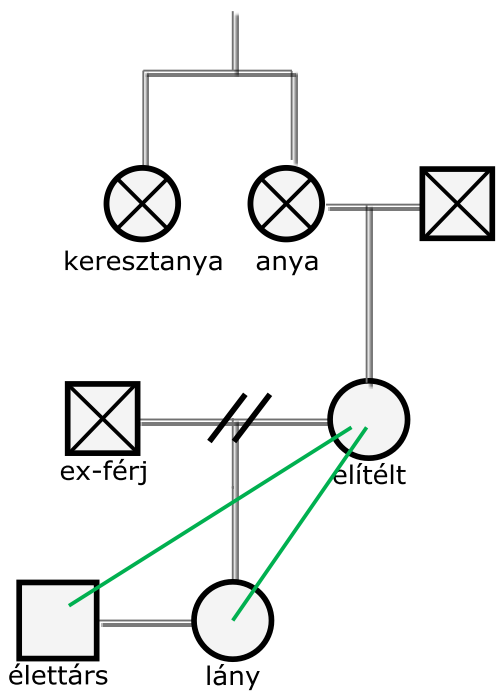

26. genogram - 10. interjú

- árvaházban nőtt fel
- szüleit 12 évesen ismerte meg

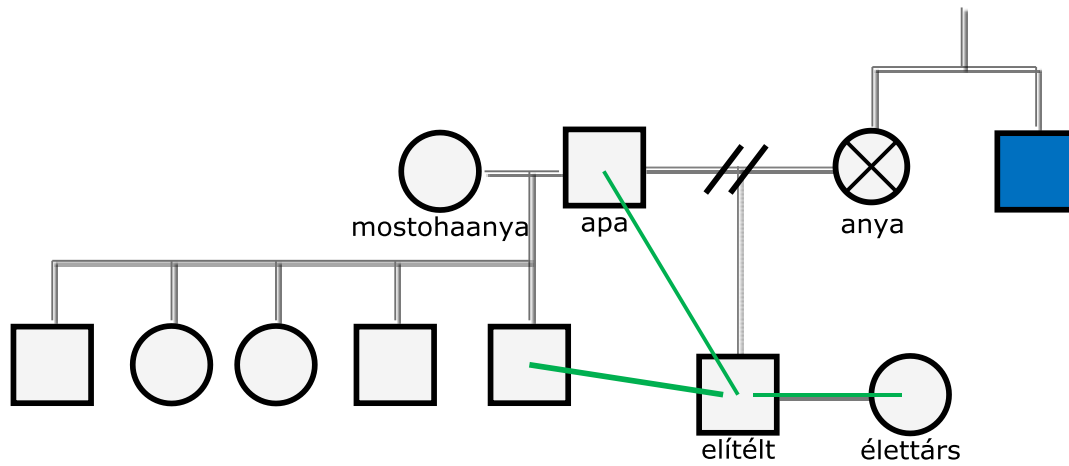

27. genogram - 9. interjú

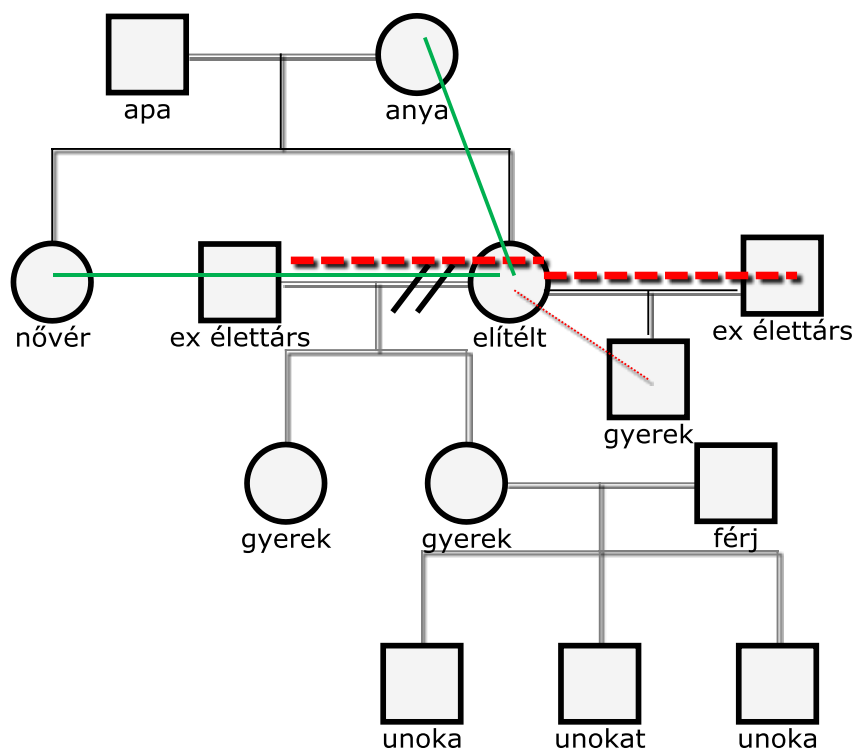

28. genogram - 8. interjú

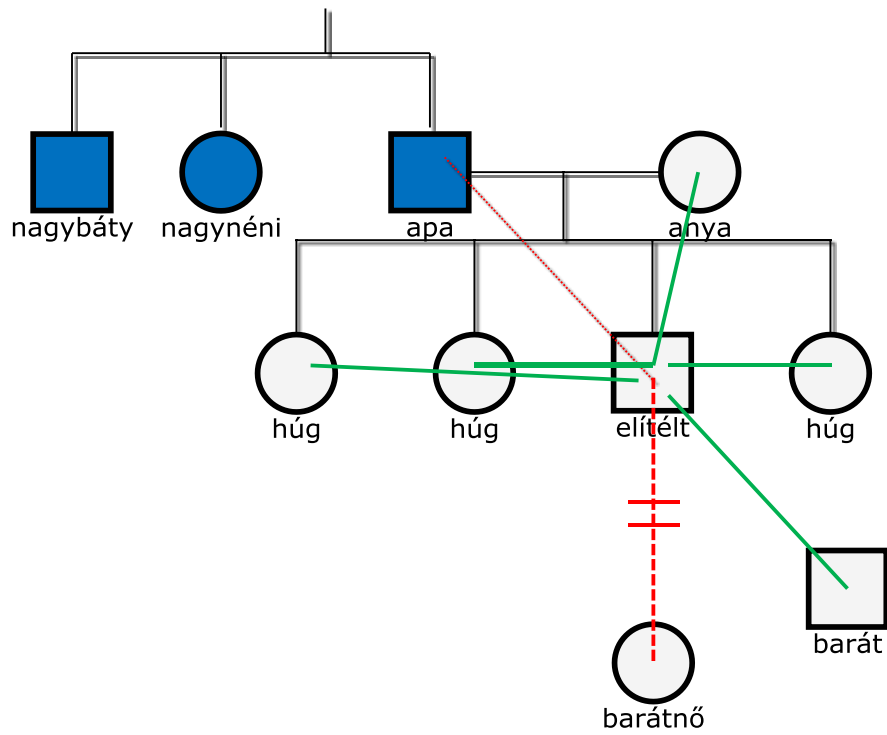

29. genogram - 6. interjú

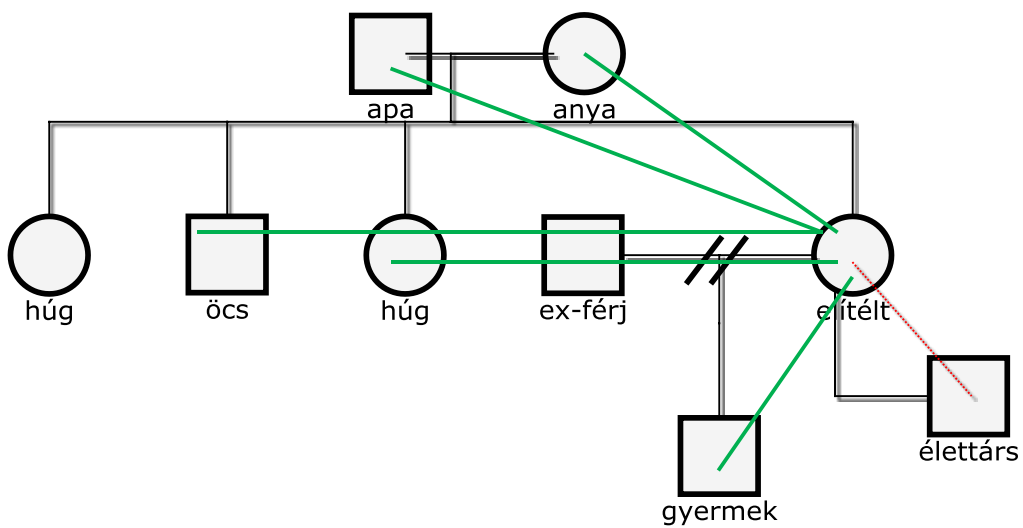

30. genogram - 5. interjú



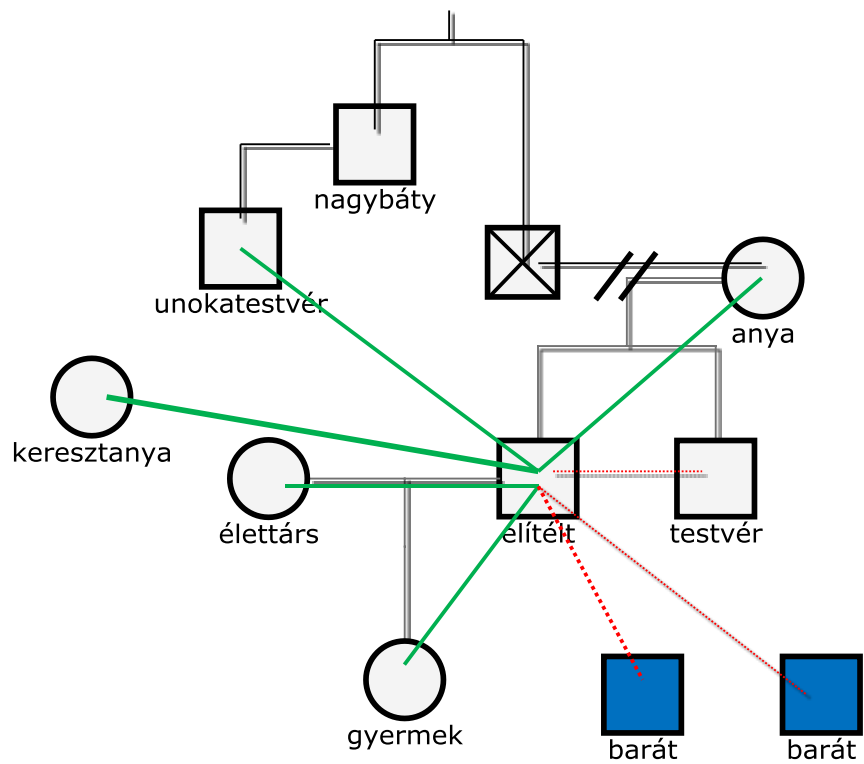

31. genogram - 3. interjú

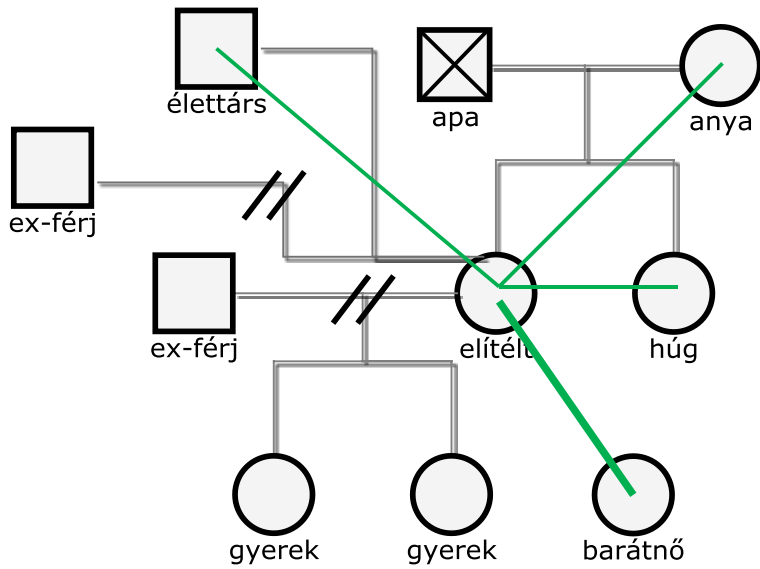

32. genogram - 4. interjú

- nagyszülei nevelték
- többszörösen visszaeső
- Tökölön is volt

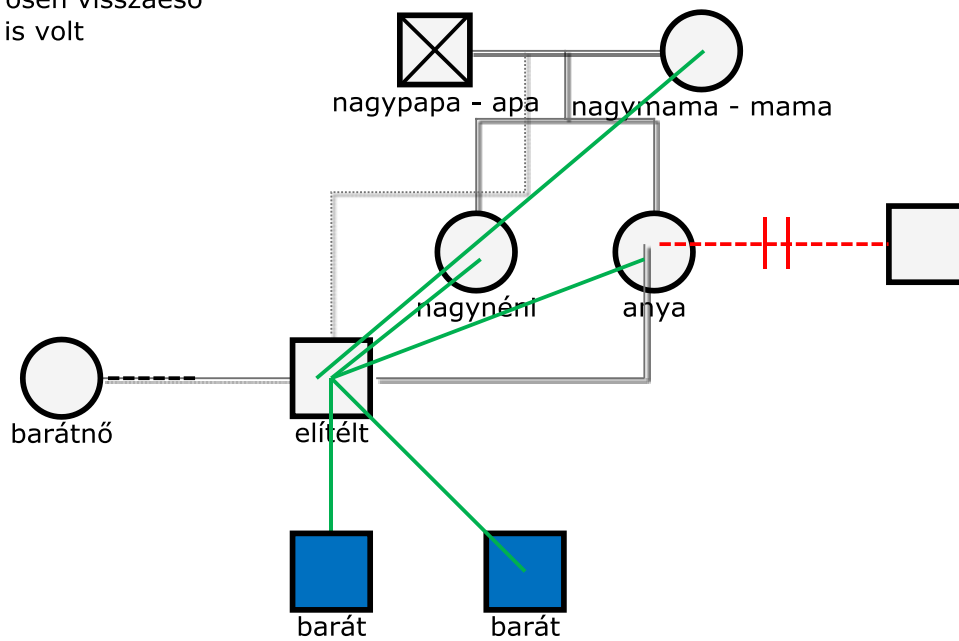

33. genogram - 2. interjú

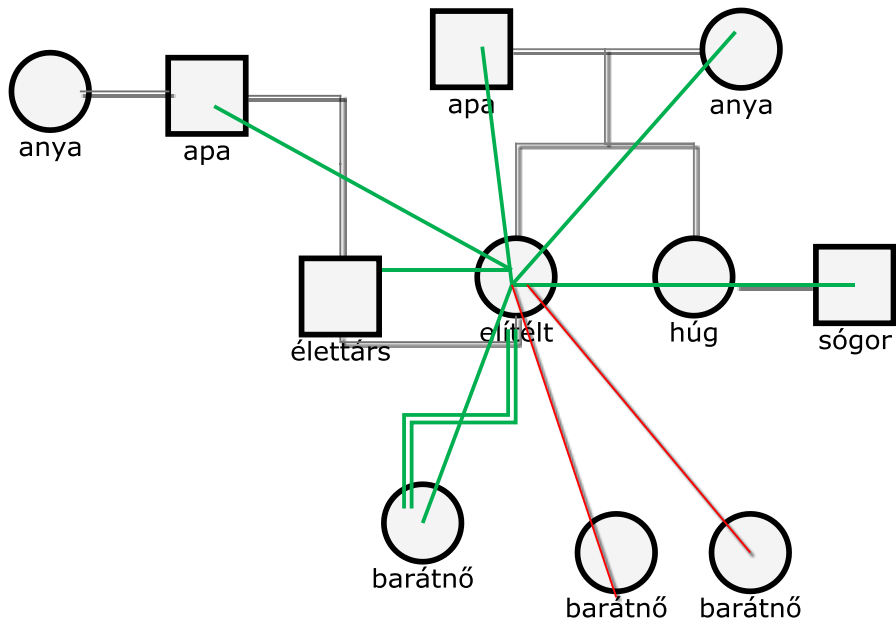

34. genogram - 7. interjú

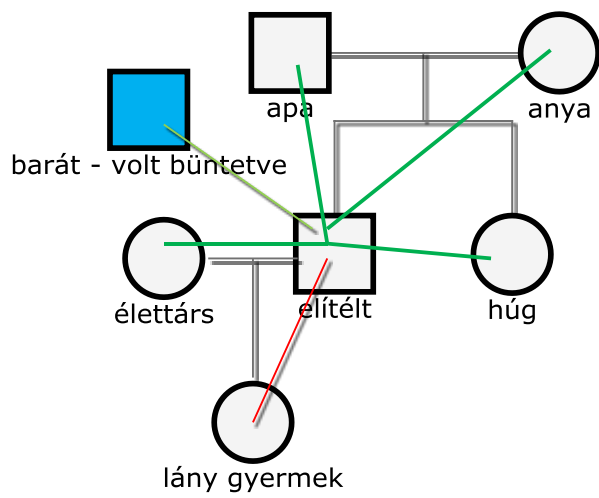

35. genogram - 34. interjú

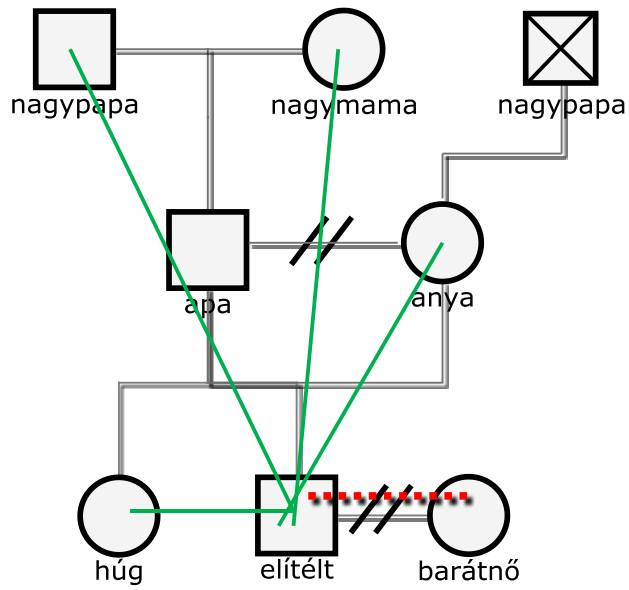

36. genogram - 39. interjú

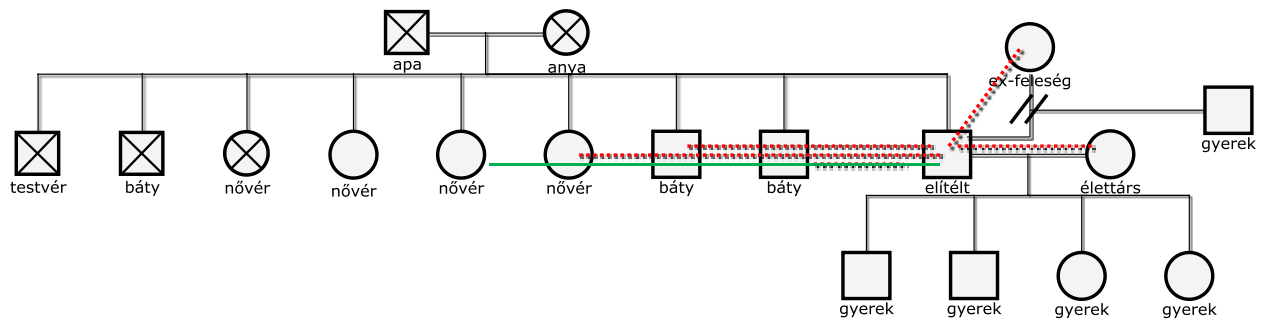

37. genogram – 40. interjú

# Szegő Dóra: Fókuszcsoportos vizsgálat a szakmai megvalósítók körében

## BEVEZETÉS

Jelen tanulmány TÁMOP-5.6.3-12/1-2012-0001 számú „a fogvatartottak többszakaszos, társadalmi és munkaerő–piaci reintegrációja és az intenzív utógondozási modellje” címen nyilvántartott kiemelt projekt szakmai megvalósítói körében készült fókuszcsoportos vizsgálatok tapasztalatait összegzi. Hét fókuszcsoportos beszélgetésre került sor a büntetés-végrehajtási intézetek személyi állományának tagjai, a TÁMOP helyi megvalósító stábjának tagjai, a programvezetők és a területi koordinátorok bevonásával.

A fókuszcsoportok keretében a programban meghatározott célok és a célokhoz rendelt eszközök kerültek megvitatásra; hogyan működött a programmegvalósítás folyamata; beleértve a fogvatartottakkal való munkát, a helyi, regionális és központi szintű szakmai megvalósítókkal és koordinátorokkal, valamint a büntetés-végrehajtási intézet személyi állományával való együttműködést. A csoportok értékelték a projekt szakaszait, a szakmai felkészítéstől a fő programcsomagokig és szolgáltatáselemekig. Az eredmények mellett szó volt a nehézségekről, nem várt problémákról, fejlesztendő területekről is, valamint a fogvatartotti elégedettségéről. Külön tematikus csoportok foglalkoztak a fogvatartottak családi kapcsolatainak fenntartásának jelentőségével, jellegzetességeivel, mintázataival és a kapcsolattartás korlátaival, nehézségeivel, valamint a büntetés-végrehajtási intézet (továbbiakban BV) és a TÁMOP 5.6.3. családi kapcsolatok helyreállításra irányuló tevékenységeivel. A tanulmányban elsőként a BV-ben dolgozók csoportjait, majd a programvezetők és a területi koordinátorok csoportjait összegezzük, végül a tematikus csoportok tapasztalatairól számolunk be.

A tanulmány a releváns pontokon kitér a TÁMOP 5.6.2. tapasztalataival való összehasonlításra is. Az 5.6.2. projektértékelő vizsgálat fontos megállapításaira az 5.6.3. reagálni kívánt, és a fókuszcsoportokban feltette ezeket a kérdéseket. Ezek a megállapítások a következők<sup>6</sup>:

- a BV-k személyi állománya nem érezte igazán sajátjának, illetve intézete sajátjának a programot”,
- a képzések munkaerő-piaci igényekkel való összehangolására nagyobb hangsúlyt kellene fektetni, és előzetes házban nem kellene képzéseket tartani, vagy „csak rövid, tanfolyamszerű rugalmasabb, modulokból álló képzést.”,
- valamint, az utógondozásra nagyobb hangsúlyt kellene fektetni;
- a megkérdezett szakemberek szerint a BV-k személyi állományának általános leterheltségén a program nem javított, és a személyi állomány felé a program nem volt megfelelően kommunikálva,
- a kiterjedt dokumentáció megnehezítette a gyakorlati munkavégzést.

A tanulmány igyekszik választ adni arra is, hogy hogyan alakultak ezek a tényezők a TÁMOP 5.6.3-ban.

---

<sup>6</sup> Pálínkó Éva- Papp Gábor: AZ ELÍTÉLTEK TÖBBSZAKASZOS, TÁRSADALMI ÉS MUNKAERŐ-PIACI REINTEGRÁCIÓJA ÉS INTENZÍV UTÓGONDOZÁSI MODELLJÉNEK KIALAKÍTÁSA ALPROJEKT ÉRTÉKELŐ VIZSGÁLATA. [http://www.tettprogram.hu/uploads/palinko\\_eva\\_papp\\_gabor\\_kutatas.pdf](http://www.tettprogram.hu/uploads/palinko_eva_papp_gabor_kutatas.pdf)

## A KUTATÁS MÓDSZERTANA

A fókuszcsoportos beszélgetés, mint csoportos interjúzási technika arra teremt lehetőséget, hogy a különböző nézőpontokat képviselő szakemberek véleménye együttesen kerüljön megvitatásra. A csoportos beszélgetés során az eltérő tapasztalatokat és véleményeket párbeszéd keretében osztják meg egymással, ezáltal megfigyelhető a vélemények alakulása, egymásra hatása is. A párbeszéd elősegítheti, hogy a véleményeket meghatározó okoknak, motivációknak, a vélemények kialakulási folyamatának is mélyére lássunk.

## A MINTA LEÍRÁSA

A minta 7 csoportból állt. A következő táblázat a csoportok összetételét, résztvevői körét, létszámát szemlélteti. A csoportos interjúk 2014 decemberében és 2015 januárjában készültek

Csoportok	Résztvevők csoportonként	Tervezett Létszám	Megvalósult Létszám
BV –ben dolgozók csoportja (3 csoport: 3 különböző BV intézetben dolgozók)	BV intézeti projektvezető (TÁMOP stáb) utógondozó koordinátor (TÁMOP stáb) reintegrációs tanácsadó (TÁMOP stáb) 2 fő nevelő 2 fő felügyelő	3x 7 fő	3x7 fő
Területi koordinátorok csoportja (1 csoport)	NMH, BVOP, KIH területi koordinátorai	9 fő	6 fő
Programvezetők csoportja (1 csoport)	szolgáltatás módszertani vezető munkaügyi projektvezető BV-s projektvezető utógondozási projektvezető	4 fő	4 fő
Tematikus csoport a családi kapcsolatok fenntartásáról (2 csoport) (a csoportok 2-2 BV intézet dolgozóiból álltak össze)	2 fő utógondozó koordinátor 2 fő nevelő	2x4 fő	2x4 fő

## FÓKUSZCSOPORTOS VIZSGÁLATOK ELEMZÉSE

### A büntetés végrehajtási intézetekben dolgozókkal készült fókuszcsoportos vizsgálat

A projekt szakmai megvalósítói körében készült fókuszcsoportos vizsgálat egyik csoport-típusát büntetés-végrehajtási intézmények személyi állományának tagjai (2 nevelő és 2 felügyelő), és a helyi, TÁMOP szakmai megvalósító stáb tagjai (helyi projektfelelős, utógondozó koordinátor, reintegrációs tanácsadó) alkották. A vegyes összetételű csoportok háttérében több szempont is állt. Egyfelől a korábbi tapasztalatok alapján a BV-s személyi állomány és a TÁMOP megvalósító stáb bizonyos, a reintegrációhoz kapcsolódó, szakmai kérdésekben eltérő attitűdöket, nézőpontokat képvisel. A vegyes csoportok lehetőséget adtak arra, hogy az esetleges véleménykülönbségek felszínre kerüljenek és megvitassák őket. Másfelől a projektértékelő kutatásban fontos szempont volt a szakmai megvalósító stáb helye a BV intézet életében és mindennapjaiban, a stáb és a BV-s személyi állomány közötti együttműködés. Ennek különös hangsúlyt adott az a körülmény, hogy az 5.6.2-es projektértékelő kutatás jellemző tapasztalata volt a megvalósító stáb elkülönülése a BV-ben, a személyi állománnyal való feszültségek. Kíváncsiak voltunk arra, hogy az 5.6.3-ban sikerült-e áthidalni ezt a korlátot, és integrálni a szakmai stábot a BV-be.

## Fogvatartottakról kialakított kép

E kérdés keretében a fogvatartottakról és társadalmi visszailleszkedési esélyeikről általánosságban kialakított képről kérdezzük a csoportok tagjait. A büntetés végrehajtási intézetekben dolgozók körében általános vélemény, hogy a személyes (mentális és pszichés), a szocializációs (a családi kapcsolatokhoz kötődő) és a társadalmi szempontok együttesen határozzák meg a fogvatartottak visszailleszkedési esélyeit. A BV-nek jellemzően kevesebb szerepet tulajdonítanak a reintegrációs munkában, noha többen megjegyzik ennek fontosságát, de hangsúlyozzák, hogy csak az egyéb tényezőkkel összefüggésben érdemes a BV reintegrációs munkájáról beszélni, önmagában az ő erőfeszítésük kevés.

A személyes szint kapcsán elmondják, hogy a fogvatartott személyes akarata, motivációja a változásra a legfontosabb tényező, bármilyen reintegrációs munka előfeltétele. E nélkül a többi szinten hiába vannak jelen támogató erők, nem tudnak érvényesülni: *„ha kijelenti saját magáról, hogy én bűnöző vagyok. És maradok is – ezt gondolja.”* – Van, aki megjegyzi, hogy *„vannak a bűnözők és vannak a bűnelkövetők”* - amivel az egyéni, attitűdbeli különbségekre utal, melyek meghatározzák a szabadulás utáni életpályát. Ugyanakkor úgy látják, hogy a fogvatartott csak segítséggel tud változni. A személyes motivációt hátráltathatja a szocializáció – a családban tapasztalt bűnözői karrierminták, az iskolázatlanság vagy a kábítószer és drogfüggőség. A BV-ben dolgozók nagyon fontosnak tartják a szabadulás utáni személyes támogatói hálót, melynek hiánya nehezítő tényező és kiolthatja a személyes motivációt. Ennek kapcsán hangsúlyozzák, hogy egy első büntényesnél nagyobb esélyt látnak a támogató kapcsolatok meglétére, ezáltal a visszailleszkedésre is, mint a visszaesőknél. Minél hosszabb időt tölt valaki a büntetés-végrehajtásban, és minél több alkalommal, annál kevésbé valószínű, hogy vannak olyan külső kapcsolatai, melyek segíthetnek a visszailleszkedésben. Egyesek az iskolázottságot tekintik a reintegráció kulcsának. Az általános iskolai végzettséget határvonalnak érzékelik e tekintetben. A magasabb iskolai végzettség jobb esélyeket teremt a munkaerőpiacon való elhelyezkedésre és alapvető készségekkel segíti a kinti társadalomban való boldogulást (pl.: szociális ügyintézés, munkakeresést):

*„Az, hogy ő kitörjön anyagilag, érzelmileg, mindenféle szempontból, az egyedül nem megy, az biztos. Ott dől el, hogy tud-e változtatni, van-e segítsége, azok meg nem mi vagyunk.”*

*„Miután szabadul a fogva tartott, addig hiába vannak bent eredmények, hogyha a kinti a szabadulás pillanatában már le is rontja a bentieket. Tehát ameddig nincs a fogvatartottnak munkahelye, nincsen lakása, nincsen megélhetése, magyarul nincsen semmi perspektívája a szabadulása utánra, addig mi tornázhatunk bármit, bármennyit, eredményeket csak bent tudunk elérni.”*

*„Meg hát nagy része ugye családos. Nincs lehetősége – tehát nincs ideje kifutni a dolognak, hogy a változás – munkát keressen, mert neki már holnap kenyeret kell rakni az asztalra. Tehát nincs úgy, hogy esetleg valakinek egy normális családja van, és a család támogat és két-három hétig állásinterjúkra megy, mert neki már holnap ebédet el kell készíteni.”*

*„De akár országosan is, hogyha mondjuk Borsodba szabadul egy mély szegénységből jövő, akkor én hiába mondom neki, hogy fontos dolog az, hogy szakmát szerezzen, de kiválasztunk egy szakmát, ami megfelel neki és akkor visszamegy mondjuk egy Miskolc környéki kis faluba, és marad, ami volt. Az ellen nem sokat tudunk tenni.”*

*„visszamegy ugyanabba a környezetbe, ahonnan jött, ott nehézkes, nem feltétlenül tud mit kezdeni a tudásával és nem azért, mert nem lenne benne jó, hanem azért mert nem kap esélyt. Azt gondolom, jó hogy ezt megkapják bent, csak kint kevés lehetőség van. (...) Sokszor a családtól sem, mert a családban nem biztos, hogy ez érték, a tudás. Sőt ha a szociális részét nézzük, az a jó ha nincs tudás, mert ha van, akkor elesik egy csomó olyan pénztől akár, ami megint a család kárára megy, nem érték tudni, mert akkor kiesik abból a bünszociális hálóból, ahol ő van.”*

A válaszadók a társadalom fogadókészségének hiányát is a reintegráció komoly korlátjának tartják. E mögött egyrészt a fogvatartottak általános megítélését, a stigmatizációt és a velük szembeni elzárkózást értik, melynek háttérében a szegénységet és a normakövető állampolgárok gazdasági deprivációját látják az egyik fő tényezőnek. Másrészt az ország általános gazdasági helyzetét okolják, amely különösen nehezített pályát jelöl ki a frissen szabaduló fogvatartottaknak a munkaerőpiacon, priusszal és erkölcsi bizonyítvány nélkül szinte lehetetlen az elhelyezkedés. A szociális ellátórendszer korlátait is hangsúlyozzák, melyre szemléletes példákat is hoznak. Ez irányú kritikájukban megfogalmazzák, hogy sokszor diszfunkcionálisan működik a rendszer, a bürokratikus korlátok és a dolgozók munkaterhe, vagy az ellátórendszer túlterheltsége miatt nem jelöl ki megoldási alternatívákat a fogvatartottak számára. Ilyenkor a szociális ellátórendszerben dolgozók egyéni attitűdjén és extra erőfeszítésein múlik a reintegráció sikere. Példaként említik annak a fiatalkorú fogvatartottnak a sorsát, aki egy lakásotthonba szeretne szabadulni, távol a családjától, melynek visszahúzó hatásától fél. A helyi intézmény illetékességre hivatkozva elutasította, mert lakóhely szerint nem ehhez a települési intézményhez tartozott volna. Az utógondozó koordinátor és a pártfogó összefogásával végül sikerült számára helyet találni. Ha nincs az egyéni erőfeszítés, akkor ez a fogvatartott vissza került volna abba a környezetbe, mely a bűnelkövető életmódot jelképezi számára.

*„Szeretne más környezetbe kerülni, mondjuk hajléktalan ellátás, és amikor körbetelefonálok a (...) megye összes hajléktalan ellátó intézményét, mindenhol telt ház van, akkor nincs hova mennie. Albérletre nincs pénze, nagyon sok helyen fizetni kell a hajléktalan ellátásért is, de férőhely nincs, és megint visszakerül ugyanabba az ördögi körbe, hogy jó, beszélgettünk, elhatározása van, de mégis csak vissza kell mennie a családjához. Tehát ilyen is van.”*

*„Sajnos ez egy olyan harc, mint a golyót a hegyre gurítgatni, hogy előbb-utóbb úgymint visszagurul. (...) van ellátás, csak nem mindenki tud ehhez hozzájutni. Két ok miatt nem tudnak hozzájutni, vagy nem akar, vagy nem fér be a hálóba. Kipottyan belőle gyakorlatilag, mert nincsen szállás vagy netán fizetni kéne, de miből fizessen a szerencsétlen, a BV ehhez anyagi áldozatokat már nem tud hozni, nincs pénze.”*

*„A pártfogói szolgálat az csak akkor működik, hogyha a bíró elrendeli a pártfogó felügyeletet. Ha nem rendeli el, akkor nincsen pártfogói szolgálat, bár lehet jelentkezni, csak nem tudom, hogy azoknál a pártfogóknál milyen eredményeket lehet elérni, akiknek van száz-kétszáz ügyük száz-kétszáz ember mellé. Tehát érdemi munkát papíron kívül nem nagyon tudok elképzelni. Ha lenne erre megfelelő létszám, hogy mondjuk egy ember tíz-tizenöt emberrel tudna közvetlenül foglalkozni, közvetlenül kapcsolatot tartani és normálisan tudna velük beszélni, tehát nem úgy, hogy jöjjön, itt írja alá, mehet, viszontlátásra, egy hónap múlva találkozunk. Ez nem munka. Majd, hogyha leülünk, megbeszéljük, hogy hát nekem ilyen problémáim vannak, jó, akkor nézzük meg, vegyük elő a listát. Itt vannak a hajléktalan szállók, ide lehetne menni és tudom, hogy itt még van hely. Telefon, felveszem, mehet? Mehet. Tessék menni.”*

Kb. 10%-ra becsülik a dolgozók arányát a szabadultak körében, melynek nagyrésze a közfoglalkoztatásban dolgozik. A többiek jelentős része bejelentett álláskereső vagy a feketegazdaságban talál munkát. Egyes fogvatartottak esetében ezt látják a visszaesés háttérében lévő fő tényezőnek is. A szabaduló fogvatartottak nehezebben viselik a szabadulás utáni kudarcokat, mint egy normakövető ember. Irreális elvárásaik és elképzeléseik vannak a szabadulás utáni életről, esélyeikről, lehetőségeikről. Gyakran élik meg teljes kudarcnak a szabad élet korlátaival való szembesülést, és hiábavalónak érzik a BV-ben tett erőfeszítéseket. (pl.: miért tanultak, ha nem kell a tudásuk, szakképzettségük).

*„De ameddig itt gyakorlatilag nem mondom, hogy nyomor van, de emberek szegénységben élnek, és látnak egy viszonylagos jólétet a zárt világon belül, addig az egy nagyon-nagy kettősség. Addig itt nem lesz nagyon-nagy változás.”*



*„És mi BV-sek, mi az utca embereit képezzük le. Az utca embere többségében azt gondolja a mi szakmánkról, hogy az embereket itt bent a rabokat vasgolyón, láncsal kell tartani. Tetszik, nem tetszik, így van. A mi kollegáink vagy mi – csak így, mi az utca emberi vagyunk. Tehát én nem csodálkozom azon, hogy az a szemlélet, amit az előbb mondtam, az van többségében. Lehet, hogy szemléletmód-változásra van szükség, igen, de ezt nem lehet elérni két hónap alatt, három hónap alatt, ehhez az utca emberének meg kellene változni legalábbis e tekintetben, tehát másképp kellene gondolni.”*

### **A TÁMOP 5.6.3-as program értékelése**

Egyesek, jellemzően a személyi állomány tagjai (nevelők, parancsnokok) szerint a bv-s személyzet attitűdjének is fontos szerepe van a reintegrációban és a reintegrációt segítő programok sikerességében. Szerintük a reintegrációs munka a befogadás után egyből elkezdődik, függetlenül az ítélet hosszától. Ebből a szempontból a szemléletformálásnak, a képességefejlesztésnek, a börtönön belüli foglalkoztatásának tulajdonítanak központi szerepet. Gyakran a személyi állomány hozzáállását is akadályozó tényezőnek látják:

*„Ez egy rossz megközelítés, hogy zsványok. Ez az általános, hogy vannak a rabok, akik rossz emberek. Ezt így huzamosabb ideig, normálisan nem lehet csinálni, hogyha az ember így viszonyul a bent lévő emberekhez, hogy cigányok és zsványok. (...) Előbb-utóbb mindenkinek el kellene jutni egy olyan szintre, hogy a fogvatartottak azok bűncselekményt követtek el. Nekünk nem tisztunk és nem feladatunk az, hogy bármelyikőjüket úgy ítéljük meg, hogy milyen bűncselekményt követtek el. Természetesen vannak olyan kategóriák, amik a bűncselekményhez is köthetők, de a reintegráció és a nevelés szempontjait figyelembe véve ezt azért erősen el kellene felejteni már. Nagyon sok kolléga van, aki soha nem tud ettől elvonatkoztatni. Mindig azt nézi, hogy ki a gyilkos, ki a nemi erőszakot elkövető, ki a lopós, ki a rabló, satöbbi. És ki milyen nemzetiséggel bír. Kimondva, hogy a rasszjegyek alapján vagy egyéb más jegyek alapján. Ha igazából vizsgálnánk ezt a kérdést, normálisan csak úgy lehetne dolgozni a fogva tartottakkal, hogy mindentől mentesnek kellene lenni. (...) Ha mindenki így kezelné ezt a kérdést, ahogy én most elmondtam, akkor valószínűleg eredményeket lehetne elérni a fogva tartottak reintegrációja tekintetében a BV-n belül.”*

*„Mindenképpen szerintem szemléletváltásra van szükség. Valakivel első hét után meg lehet értetni – BV-s kollegáról beszélek – hogy máshogy kell hozzáállni a dolgokhoz. Valakivel két év után sem. Valakivel próbálok, de most már valakivel nem is próbálok, mert felesleges. (...) az van több, aki – tehát hogy mondjam – aki darabszámra veszi az embereket. Általánosít, és mindenki egyforma, pedig ez nem így van, vannak értékes emberek és igenis van – én úgy látom legalábbis, hogy valakivel érdemes foglalkozni és van kiút abból, hogy ne ugyanoda kerüljön vissza”.*

*„Tehát addig, amíg a fejekben nem tudunk rendet rakni a saját kollegáink vonatkozásában, addig eredményekről lehet itt TÁMOP öt, hat, nyolc, tíz, kétezer, nem lesz eredmény. Biztos vagyok benne. Lehet, hogy ez siralmas, de sajnos ez a valóság.”*

*„Jobban lehet egy kicsit azt a határvonalat meghúzni, hogy nem a cimborám ő, tehát azt ne érezze a fogva tartott, de hozzám fordulhat olyan problémákkal, és akkor tudok neki, érezze azt, hogy tudok neki segíteni.”*

*„Nekem azt mondta egy fogva tartott, hogy főtörzs úr ma nem falcolok, majd holnap. És lefalcolt holnap. Az én szolgálatomban nem. (...) De ehhez az kell, hogy látni kell, foglalkozni kell velük. Nem az, hogy még beletaposok, még belerúgok, és akkor tuti, hogy befalcol meg, csinálja a balhét.”*

Egy-egy reintegrációs programot „porszemnek” tekintenek abban a komplex feltételrendszerben, amely a fogvatartottak visszailleszkedésének eredményességét meghatározza. Ugyanakkor melléteszik, hogy azok, akik ezen a területen dolgoznak, a sikert

„kis számokban” mérik, és egy-egy egyéni történetet is sikernek élnek meg akkor is, ha az egyedi, a tipikus tendenciákkal szembemenő történet.

A program által nyújtott fogvatartotti szolgáltatások tartalmát és felépítését jónak tartják. A program leghasznosabb elemének, erősségének sokan a szakmaképzést tekintik. Ezzel voltak leginkább motiválhatók a fogvatartottak is. Egyesek hangsúlyozzák az önismereti és agressziókezelő tréningek fontosságát, szemléletformáló szerepét. Fontos pozitívumnak tartják, hogy volt ideje, módja összeismerkedni a stábnak, a különböző munkaterületekről jövő szakembereknek és a BV személyi állományának. A program országos lefedettségét is a pozitívumok között említik, mely sokat segített abban, hogy a különböző BV intézetekből érkező új fogvatartottak be tudjanak kapcsolódni a helyi TÁMOP-ba. Ha egy fogvatartott részt vett TÁMOP-ban, és elszállításra került, a fogadóintézetben volt lehetősége folytatni a TÁMOP-os tevékenységeket.

Minden résztvevő intézet elégedett a megvalósult programelemek működéssel, ugyanakkor úgy vélik, hogy strukturális, szervezési problémák és az engedélyeztetések akadályozták egy-egy programelem megvalósulását. Általános kritika, hogy a projektalapú működésből adódóan csak „csepegtetés” zajlik - elkezdődik valami, és nincs ideje, módja a kifutásra. Ezalatt azt értik, hogy nincs folytatása. Kiképeztek szakképzett munkaerőt, felállt a stáb, elfogadták őket az intézetekben, bejártak jó gyakorlatokat, majd ezeknek egyszer csak vége szakad, közvetlen folytatás nélkül. Megemlítik, hogy ugyan az új BV kódexbe bekerültek a reintegrációval kapcsolatos feladatok, azonban a személyi állomány tagjai szerint ez nem oldja meg a problémát. Új státusz híján a meglévő munkateher mellett a személyi állomány tagjai nem lesznek képesek ellátni ezeket a reintegrációval kapcsolatos, extra feladatokat:

*“Tehát elkezdjük, a végén elvágják, aztán mehet mindenki Isten hírével. Most magunkra gondolok. Tehát, hogy nincs vége. Tehát, még ha valami jó is elkezdődött volna, nem biztos, hogy jó, de mondjuk, hogy igen, akkor az is véget ér hamarosan.”*

A megvalósítás kapcsán a stáb kiemeli a kezdeti nehézségeket. Ezek egy része a projekt strukturális felépítésével, a centralizált irányítással, a konzorciumvezető Belügyminisztérium (BM) és a három partnerszervezet, a Közigazgatási és Igazságügyi Hivatal (KIH), a Büntetés-végrehajtás Országos Parancsnoksága (BVOP) és a Nemzeti Munkaügyi Hivatal (NMH)<sup>7</sup> közös vezetésével volt kapcsolatban. A válaszadók a projekt egészére jellemzőnek tartják a túlbürokratizált folyamatokat, a túladministrációt, a lassú döntéseket, az ütemezés bizonytalanságait és az információáramlás nehézségeit. A dokumentációt, adminisztrációt és ütemezést érintő kritikákhoz hasonlóak megfogalmazódtak a TÁMOP 5.6.2. projektértékelő kutatás eredményei között is.

Jónak tartják, hogy voltak előzetes egyeztetések, amelyen a BV intézetek javaslatokat fogalmazhattak meg a projekt felépítésével vagy kritériumrendszerével kapcsolatban, de a végén olyan, általános kritériumok születtek, melyek – véleményük szerint – nem eléggé vették figyelembe a helyi, BV-s adottságokat (pl: kis BV-kben nehéz volt a bevonás keretfeltételeinek megfelelni; előzetes házakban nagy volt a fluktuáció, ami nem harmonizált az egymásra épülő projektfázisokkal). Ezeknek a nehézségeknek az áthidalása sokszor az érdemi munkától vett el időt, energiát. Nem összpontosult egy kézben a projekt koordinációja. A három irányító szervezet nem mindig összehangoltan működött. Olykor ellentétes utasítások, információk jöttek a megvalósításban résztvevő, különböző háttérszervek részéről a TÁMOP stábjában foglalkoztatott három tag részére (BVOP, KIH, MMH), mely nehezítette az együttműködést. Pl: három különböző napra szervezték a stáb tagjainak az értekezletet, ezáltal nem egy napot volt távol a stáb minden tagja, hanem három napon át nem tudtak összehangoltan, közösen dolgozni a BV-kben.

<sup>7</sup> Szervezeti átalakulások miatt 2015. január 1-től a konzorciumi partnerek a következők: a Büntetés-végrehajtás Országos Parancsnoksága (a büntetés-végrehajtáshoz kapcsolódó pártfogás a KIH-től átkerült a BVOP-hoz) és a Nemzetgazdasági Minisztérium (az NMH megszűnése miatt feladatait az NGM vette át)

*„Olyan mélységekbe belement ez a program központi szinten, amibe nem szabadott volna. Kis régiós központokat kellett volna valószínűleg kialakítani, akik irányítanak két-három megyében négy-öt BV intézetet, de ez nem történt meg”*

*„És azért mondom, hogy ezek a központosított rendszerek nagyon-nagyon lassan mozdulnak, mire mozdulnak, addigra hát nincs ki irányába elmozdulni.”*

*„Kellene persze, egy központi irányító szervezet, de nem ilyen formában és nem ilyen felkészültséggel, mint ahogy most vannak, hogy bármilyen kérdésre vagy azt mondják, hogy nem tudjuk, vagy azt, hogy majd megírjuk e-mailben előbb-utóbb.”*

*„Azt kommunikálták le, hogy egyenrangúak vagyunk, senki senkinek sem a felettese és alattvalója, és nem tudom, hanem hogy egy szinten vagyunk. És sokszor volt az, hogy egy adott dologra három vagy négyfajta utasítás érkezett. Hogy azt hogyan kell megoldani.”*

*„Nagyon kevés információnk volt arról, amit nekünk helyszínen elő kellett volna adni. Tehát annyi üres terület volt meg lyukas volt”.*

*„Én megmondom, hogy hova kell, amikor jönnek minket ellenőrizni, akkor csak azt nézik. Azt, hogy te hogy bánsz az emberekkel, hogy tudsz működni a BV-ben, tök mindegy. Mi van a papíron. És ha az rossz, akkor úgy minősítenek téged.”*

További nehézséget jelentettek a projekt ütemezésében való csúszások: voltak üres időszakok, összetorlódott fázisok és elmaradt programelemek. A tréningekkel egyidőben vagy azok után zajlottak képzések a stáb számára, melyek tematikája az adott munkafázisban már nem volt releváns. Az időbeli csúszások miatt az elején látszólag nem folyt munka, ez nehezítette a TÁMOP stáb BV-s közegben való elfogadását:

*„Most, hogy ennek az egésznek a végkifejlete milyen irányt vesz, az számomra ebben a pillanatban kérdéses. Ilyen problémákkal küszködünk, és ennek ellenére működik a projekt, hogy mondjuk szeptember óta elmaradt egy tréningünk, és ezt a csoportot egybe kell tartani, és nem tudunk nekik mit mondani.”*

*„Ha a kolleganők is tudták volna az első pillanattól képviselni, hogy igen, mi azért vagyunk itt, hogy valamit azért csináljunk és tényleg nem az étkezőben kell ücsörögni, valószínű a belső BV-s kollegáknak a véleménye is más lett volna erről az egészről.”*

*„Ami nehéz volt, hogy mire megteremtődtek a feltételek, az előzetes végett nagyon sokan szabadultak, akivel elkezdtünk volna valamit.”*

A fogvatartotti motiváció fenntartása is problémás volt a programelemek bizonytalan ütemezése miatt:

*„Az a baj, hogyha bizonytalanság van, főleg a fogvatartottnak, neki a bizonytalanság, az mindig egy negatív dolog. Nekünk is. Nem tudom, hogy mi lesz, mi történik velem. A bizonytalanság mindig negatív élményt szül, szüli az összes többi problémát. Én is attól félek, hogy nehogy az legyen, hogy a bizonytalanság miatt hitelét veszti esetleg az, amit akarunk.”*

Az ütemezés problémái között említik a tárgyi- infrastrukturális feltételek hiányát is:

*„Nem volt még egy bázisunk vagy egy irodánk, vagy semmi, hanem hoztak egy kinevezést és azt mondták nekem Budapesten, hogy menjek be a BV-be, mert ott szeretettel várnak. És akkor lejöttem, és megkérdezték, hogy oké, de meddig leszek itt. És mondtam, hogy két évig. Hú. És mit akarok itt? Valami kém vagyok Budapestről? Nem. Mondtam, hogy reintegrációt szeretnék. És akkor így néztek. Hát az első két-három hónap az nagyon kegyetlen volt, küzdelmes és utána fél évre volt irodánk. Utána már éreztem azt, hogy van, hova bemenjek meg leüljek, az már igen.”*

Az infrastrukturális akadályok között a BV intézetek „belső” korlátait is megemlítik. Nem minden BV intézet van felkészülve arra, hogy naponta 4-5 alkalommal nagyobb csoportot mozgassanak. Ez a felügyelők számára jelentett elsősorban plusz munkát.

### **Az egyes szakaszok, programelemek megvalósítása**

Többen nem tartják optimálisnak, hogy a szakaszok kötelezően egymásra épültek. Ez a megközelítés nem illeszkedik a fogvatartottak egyéni szükségleteihez és a büntetés-végrehajtás működéséhez. Több embert tudtak volna bevonni, és jobban az egyéni igényekre szabni a szolgáltatásokat, ha az egyes szakaszok nem ilyen „*mereven*” kapcsolódnak egymáshoz. Ezt különösen a készségfejlesztés és a szakmaképzés vonatkozásában említik. Valakinek szakmaképzésre lett volna szüksége, de csoportban kezelhetetlen, egyénileg lehet vele foglalkozni. Volt, aki nem volt még az intézetben, amikor a tréningek megvalósultak, ezért nem tudott részt venni a szakmaképzésben.

A megvalósítás problémás területét jelentették az egyes programelemek ütemezése kapcsán tapasztalt bizonytalanságok, változások. Volt intézet, ahol jelenleg sem tudták, hogy meddig fog tartani végül a TÁMOP és megvalósulhat-e a szakmaképzés.

*„Tehát itt is van egy ilyen ellentmondás, hogy nem tudjuk, hogy mikor lesz vége. Egyik nap az van, hogy január 31-ig elvége van, utána azt mondják, hogy március 31-ig, utána küldenek egy olyan e-mailt, hogy január 31-ig biztos, utána majd meglátjuk. Tehát itt ezek a nagyon sok bizonytalansági tényező.”*

### **Toborzás, bevonás**

Volt olyan BV, ahol zárkánként zajlott a tájékoztatás, volt, ahol körletenként. A nevelőknek döntő szerepe volt a programba való bevonásban, az ő alkalmassági javaslatuk volt az első szűrő. A „jövőterv”- elkészítését későbbre, a szabaduláshoz közelebb tették volna a stáb tagjai. Úgy gondolják, hogy nem az első találkozás időpontjában lett volna ideális, hanem egy több alkalmas, segítő, motivációs beszélgetést követően.

A toborzás, bevonás kapcsán megemlítik a központi keretfeltételeket, kritériumokat, melyek sokszor nehezen voltak összeegyeztethetőek a helyi feltételekkel (pl.: megfelelő számú, a kritériumoknak megfelelő fogvatartottat bevonni egy kis intézetben nagyon nehéz volt).

*„Tréningen előzetesek és jogerős elítéltek nem lehetnek együtt. De mondjuk, foglalkozunk az emberrel, és kap egy ítéletet, mire a tréningig eljut. Hiába készítettük fel, nem lehet berakni a tréning csoportba, mert ő egy jogerős elítélte lett, és nem lehet az előzetesekkel együtt.”*

Az előzetes fogvatartottakkal is dolgozó házakban a csúszások komolyabb kihívás elé állították a stábot, mert ezekben az intézetekben nagyobb a fogvatartotti fluktuáció, összeállt egy csoport, de mire meglettek az engedélyek és elindulhatott a programelem, addigra már a csoport egy része szabadult, másik része elszállításra került. Újra kellett toborozni.

### **Csoportos foglalkozások, tréningek**

A válaszadók hangsúlyozzák a konfliktuskezelő, személyiségfejlesztő, és önismereti tréningek szerepét. Több BV-ben megemlítik, hogy a napi működésben hasonló tevékenységekre nincs keret, ezek a tréningek új erőforrásként jelentek meg a szolgáltatási spektrumon. A fogvatartottakkal az alapoknál kellett kezdeni a fejlesztést: a konfliktuskezelés megszokott formája gyakran az agressziót, a testi erővel való megoldást jelentette számukra. A szemléletformálás másik fontos pillére a felelősségvállalás felébresztése volt a fogvatartottak körében. Sokan csak ezeken a személyes beszélgetéseken és csoportos foglalkozásokon szembesültek azzal, hogy a bűncselekmény nem csak az áldozatra gyakorolt hatást, hanem a saját családjukra, személyes környezetükre is. Valamint, hogy felelősségük van abban is, hogy hogyan alakul a BV-beli és a szabadulás utáni életük.

Van olyan intézet, ahol a személyi állomány tagjai kifogásolják, hogy egyáltalán nem volt rálátásuk a tréningek lefolyására. BV-sként nem voltak ahhoz hozzászokva, hogy ne ellenőrizhetnék, milyen munka folyik a fogvatartottakkal. A tréningekkel kapcsolatos másik

kritika az oktatók fluktuációja. Egy-egy intézetben előfordult, hogy naponta új ember jött tréninget tartani, ami egyenetlen színvonalhoz vezetett és nehezítette a fogvatartottak elköteleződését, a csoportmunkában való részvételét. Ennek kapcsán a közbeszerzések körültekintőbb lebonyolítását és a megfelelő kapacitással rendelkező trénercégek kiválasztását fogalmazzák meg javaslatként.

### **Egyéni fejlesztés**

Egyesek a TÁMOP leghasznosabb szolgáltatásának az egyéni meghallgatásokat, a személyes foglalkozásra jutó időt tekintették. A TÁMOP 5.6.2. kutatás eredményeihez képest pozitív változás, hogy míg a korábbi projektet értékelők szerint a projekt nem javított a személyi állomány leterheltségén, addig a nevelők egybehangzóan úgy vélték, az 5.6.3. tehermentesíti őket, az általuk elvégzendő feladatmennyiségből von le. Kifejezetten az egyéni fejlesztések kapcsán emelték ki ezt a szempontot. A túlterhelt BV-kben a 100-120 fős nevelési csoportokban a nevelőknek kevés kapacitásuk van az fogvatartottakkal való egyéni munkára. A nevelők jelentősnek érzik azt a tehermentesítést, amit a TÁMOP stáb nyújtott számukra azzal, hogy foglalkozott a fogvatartottak egyéni problémáival. A stábtagek szerint a program strukturális előnye volt, hogy nagy mozgásteret kaptak a szakemberek abban, hogy egyéni vagy csoportos szolgáltatást kínáljanak az adott fogvatartott egyéni szükségletei, kapacitása szerint.

*„amennyi ember van a nevelési csoportunkban, lehetetlenség egyenként meghallgatni. Problémája van, szól, ha látjuk, hogy problémája van, kihívjuk, időközönként nyilvánvalóan időszaki értékelésnél jönnek, megbeszéljük, de ez így nagyon-nagyon jó volt. (...) Főleg én úgy láttam, hogy akinek abszolút nincs mondjuk kapcsolattartása, olyan kapaszkodási lehetőség volt nekik ez, mint egy interjú. Ugye ott ültek, beszélgettek, feltérképezték a családi háttértől kezdve ők tudják, hogy mi az, amit kell, és ez kapaszkodási lehetőség volt, vagy megküzdési stratégiának az első pontja az, hogy valaki kíváncsi rá. Valaki lehet, hogy meghallja azt, amit más nem hall meg.”*

### **Szakmaképzés**

Általános vélemény, hogy a szakmaképzéssel kapcsolatban voltak a legnagyobb időbeli csúszások és annak ellenére, hogy ezt a projektelemet tekintették a TÁMOP fő programelemének, egyes helyeken még nem sikerült elindítani a képzéseket. A legtöbben a meghosszabbított határidő ellenére nem bíznak abban, hogy a szakmaképzések megvalósulnak. Ez a hiány az egész két éves munkára rányomta a bélyegét. Hatással volt arra, hogy a fogvatartottak és a személyi állomány hogyan ítéli meg a TÁMOP-ot. A szakmaképzés egyesek szerint a reintegráció szempontjából a legfontosabb pillér volt, e nélkül a program alapvető célkitűzései csorbulnak. Van, akik a munkaerőpiacon való jobb esélyekre helyezték a hangsúlyt, és problémának tartják, hogy nem minden esetben tudtak valóban piacképes szakmát indítani. Más szempontok, mint, hogy mi megvalósítható a BV intézetben, és kifut-e a képzés a projekt ideje alatt, nagyobb súllyal estek a latba a piacképességgel szemben. Mások szerint e szakmaképzések célja általánosságban a munkához való viszony formálása, az önbecsülés növelése, a kinti élethez szükséges készségek átadása, és nem cél a piacképesség.

*„Mikor lesz, miért maradt el, miért nem kerültek be, és vonatkozik a szakmaképzésre. (...) Meglesz-e a szakmaképzés, és ugye hosszabbítják a projektet, elvileg március 31-ig, amit mi terveztünk, amit mi ígértünk a fogvatartottaknak, most úgy látom, hogy nem fog tudni megvalósulni. És ez így összességében szerintem nagyon sokat fog rontani az elmúlt közel két éves munkánkon.”*

*„Az emberek meglincselik a TÁMOPosokat, hogy nem ezt ígérték”.*

*„Két nagyon fontos szempont volt, mi megvalósítható az adott BV intézetben, és kifut-e addig ameddig a projekt tart. Tehát ez finoman szólva megvágta a*

*lehetőségeket. Tehát hiába akartuk a szobafestő mázolót, ami tök jó szakma és piacképes, és lehet vele keresni, hogyha nem fogadták el – ennyi.”*

*„Nem a nagypiacra kell az embereket felkészíteni, hanem a maga közegének a rendberakására. És onnan lehet egy kicsit tágulni. (..)Kell egy pamacs, egy vödör, meg egy létre, egy ecset. Nem biztos, hogy a legjobb minőségben fogja tudni a sajátját rendbe rakni, de legalább hozzá tud látni. Rájön arra, hogy a munka fogalma nem azt jelenti, hogy amiért pénzt kapok, hanem azt is jelenti, amiért nem adok ki pénzt. (...) Tehát megint egy önrendelkezési lehetőség. Nem olyan szakmát kell keresni, hogy jaj, a piacon mi eladható. Nem, először olyat, amiben saját maga önbecsülést tud szerezni. Aztán majd nézheti az elsődleges munkaerőpiacot is.”*

### **Szabadulásra felkészítés, utógondozás**

Ebben a szakaszban volt, aki a szociális szakmacsoportok közötti együttműködést tartotta a projekt egyik legfontosabb erényének és új, a napi bevett gyakorlatokban nem tapasztalt erőforrásnak. A területi műhelytalálkozókban a szociális segítő szakmák együttgondolkodása valósult meg: a családsegítő, a munkaügyi központ segítette az utógondozással kapcsolatos problémamegoldást. Ehhez tartozott az önkéntesek, civilek bevonásának lehetősége és az általuk tartott foglalkozások is. A tájékoztatást, a tervezést és az életvezetési tanácsokat, a segítő beszélgetéseket tartják ebben a szakaszban a leghatékonyabb eszközöknek.

### **Együttműködés a megvalósító stáb és a személyi állomány körében**

A csoportokban előkerül a TÁMOP 5.6.2 kutatásban is megfogalmazott kritika, hogy a személyi állomány felé nem voltak megfelelően kommunikálva a projekt céljai és eszközei. Egyes stábtagnak kiemelik, hogy az elején információhiányuk volt a projektfeladataikkal kapcsolatban. Több helyen a BV-s személyi állomány hiányolja a részletes, hivatalos tájékoztatást a projekt elején (Érdekesség, hogy ezúttal az 5.6.2- pozitív összehasonlítási alapként jelenik meg, megemlítik, hogy abban volt hivatalos, általános tájékoztatás).

*(a parancsnokon kívül) ”másoknak nem volt erről konkrét fogalma. Volt ennek egy elődje a TÁMOP 5.6.2, de az nálunk nem működött, és erről nekünk nem volt információnk, illetve ami volt, az nem túlságosan pozitív lecsengéssel jött más intézetekből. És volt, amikor ilyen BVOP-s munkatárs jött, és elmondta, hogy mi az a TÁMOP, csak aztán annyira jól sikerült neki, hogy még én sem értettem. Én tudtam, hogy miről van szó, de nem annyira – tehát ettől nem lett tisztább a kép. Kevés ember lett ebbe tájékoztatási szinten bevonva, csak annyi, hogy itt ez a TÁMOP, nem tudjuk, hogy mi ez, de nagyon jó. Az országos parancsnok is azt mondta, hogy sikertörténet. De most már nem mondja. És hát így kezdtünk az életnek.”*

*„kellett volna, hogy minden osztálynak a vezetője – vagy azt is lehetett volna, hogy egy állomány értekezletet a parancsnok összehoz. Most mennyi ideig tartott volna? Mindenkinek behúszom azt a négy óra hosszát. Annyi túlórárt nem generál éves szinten, hogy beültethettünk volna mindenkét, gyerekek, itt van ez a három kolleganő, ezt fogják – a parancsnok úr elmondja, ezt fogják csinálni, kénelek titeket, hogy segítsétek a munkájukat. És akkor mindenki tisztában lett volna, hogy ez a három szerencsétlen ember idejön, ott ül az irodában, hónapok óta nem csinál semmit sem, és akkor persze, hogy nem tudjuk.”*

Vannak, akik nem tartják ésszerűnek, egyenlő arányúnak a három stábtagnak közötti feladatmegosztást. A reintegrációs tanácsadó feladata jól körülhatárolt volt, BV-n kívüli plusz feladatuk szinte nem volt. Az egyéni és csoportos foglalkozásokkal kellett foglalkozniuk. Ezzel szemben az utógondozó koordinátor számos olyan, BV-n kívüli feladatot kapott, mely a munka lényegi elemétől, a segítő beszélgetésektől vette el az időt.

*„Hatékonyságra visszakanyarodva, kvázi hibákra, tök jó, hogy úgy tűnik, mintha nekünk segítő beszélgetésre, erre, arra jó sok időnk lenne, mint utógondozóknak, ez nem így van. Pont hogy ezt legkedvesebb részét a munkának, erre van a legkevesebb időnk. Egyrészt a mérhetetlen adminisztráció miatt, meg nagyon szerteágazó munkaköri feladatokat kaptunk, jóvátételi programszervezés, sajtót*

*szervezni hozzá, területi műhelymunkát évente 84 milliószor. Stábértekezletek. Csoportfoglalkozást is tartás, és eljutottam odáig, hogy pont az egyéni foglalkozásról kezdtek kiszorulni pont a legjobban. Mert, hogy erős presszúra van minden más területre is. Nem találom így a mérleg serpenyőjét kiegyenlítve.”*

A stábtagok a BV személyi állományával kapcsolatban három jellemző attitűdöt tapasztaltak: voltak az ellenálló, a semleges és a támogató tagok. Jórészt támogató attitűddel találkoztak, az ellenállás és az érdektelenség leginkább a felügyelet egy részét jellemezte, és háttérben a stáb és a felügyelők véleménye szerint is a felügyelők túlzott munkaterhe állt. Őket a saját munkájuk szempontjából nem segítette a TÁMOP, viszont plusz terheket rótt rájuk a sok mozgatás. Ezeket az akadályokat a TÁMOP projektfelelősök időnként úgy próbálták áthidalni, hogy közvetlenül az osztályvezetői vagy parancsnoki szinthez intézték a kéréseiket. Ezzel kapcsolatban vita alakul ki az egyik csoportban. A személyi állomány elmondása alapján a felülről, vezetői segítséggel való problémamegoldás nem vezetett jó eredményre. A BV-s munkahelyi közösségben „vamzerkodásnak” élték meg a kollégák, ha nem alulról, egyeztetéssel próbált az új munkaerő valamit megoldani, hanem magasabb szintről kért segítséget. Az egyik csoportban résztvevő osztályvezető is megerősíti, hogy az alulról szerveződő együttműködés pártján állt, és ha csak lehetett, nem kívánt beavatkozni. A projektfelelősök azzal érvelnek, hogy nekik a saját munkáltatójuk felé kellett megfelelniük, és gyakran rövid határidővel teljesíteni feladatokat - kényszerpályának élték meg a vezetői segítségkérést.

*„Érdeklentétek vannak, ezeket kell súlyozni. Nem mindenki tudja súlyozni. Valaki normál emberi módon tudja ezt kezelni, valaki nem úgy ébredt, a stílusa nem olyan, nem tudok vele vitatkozni.”*

A csoportokban résztvevő nevelők általános véleménye, hogy a TÁMOP stáb szolgáltatásai direkt és indirekt módon is segítették a munkájukat: a bevont fogvatartottak érzelmi és gyakorlati szükségleteinek kielégítéséből is jókora részt vállalt a TÁMOP stáb, ezzel könnyítve a nevelők munkáját. Van, ahol „kollegiális” viszonyról beszélnek a nevelők és a TÁMOP stáb között. Van, ahol a TÁMOP-osok a munkahelyi közösség részének érezték magukat, melyet szimbolikus gesztusokkal is megerősített a BV. A nevelők és a TÁMOP stáb közötti kommunikációt jellemzően pozitívan értékelik. Úgy érzik, hogy megvalósult a tapasztalatcsere, és mindenki hozzájárta a saját szakértelmét egy-egy programelem kapcsán. Máshol beszámolnak a TÁMOP stáb és a személyi állomány közötti kisebb súrlódásokról, konfliktusokról, melyek leginkább a projekt kezdeti szakaszát jellemezték.

*„inkább legyenek ilyen programok és foglalkozzanak a fogva tartottak, mint hogy nekem kelljen foglalkozni. Hiszen ha az én munkámról leveszik a terhet az ilyen foglalkozások, mert segítik és tényleg jó kedve lesz a fogva tartottnak, és ez nagyon fontos szerintem.(...) két-három óra hosszát elvan, és nem fog azon agyalni, hogy délután öt órakor melyiket verje meg”*

*„ha az állomány kap egy csomagot, akkor a TÁMOP-os kollégák is kapnak, és ez nagyon kedves gesztus (...) azért, mert tényleg egy elfogadás van, hogy most mi ide tartozunk, még akkor is, ha nekünk határozott idejű.”*

*„És szeretném a pozitívumnak odairni, hogy támogató állomány. Én azt tapasztaltam az elmúlt 1,5 évben, hogy abban az esetben is segítik a munkánkat, ha nem azonosulnak teljes mértékben a reintegrációs szemlélettel.”*

*„volt visszacsatolás a nevelői munkába. Volt, hogy náluk megnyílóbb és nálunk csendesebb volt a fogvatartott és fordítva. Az esetmegbeszéléseken erről is tudtunk beszélni”.*

*„csak az az igazság, (...) néha úgy kérsz, hogy az nem kérdésnek hangzik. Hanem utasítás. Úgy hangzik, hogy az utasításnak hangzik. (...) felügyelők meg a nevelők védelmében annyit szeretnék elmondani, hogy úgy gondolom, amilyen az adjon isten, olyan a fogadj isten is. Ez kezdetben azért nem ment olyan jól egyikőtknél sem”-*

A személyi állomány tagjai elmondják, hogy a BV-s napi feladatok körében van egy „prioritásrangsor”, és ebben a rangsorban a TÁMOP viszonylag hátul állt. Ennek háttérében a hierarchikus rendszer szigorú elvárásai és protokolljai álltak. Ha egy ellenőrzés kimarad, vagy nem szakszerűen motoz a felügyelő, ha nem biztosítják a reggelit, vagy egy fogvatartott nincs időben leengedve a családi beszélőre vagy az ügyvédhez, az nagyobb mulasztás, mintha egy TÁMOP-os tevékenység csúszik.

A személyi állomány és a TÁMOP stáb közötti együttműködést nehezítették még az intézetek infrastrukturális korlátai: a megfelelő számú helység hiánya, a telefon vagy a számítógépek hiánya. Ezek gyakran okoztak bosszús helyzeteket. A programot megvalósító szakemberek közti feszültségek jórészt a három különböző munkáltatótól jövő különböző, olykor ellentétes elvárásokból fakadtak.

*„Egyébként az elején együtt csináltuk a statisztikákat, amíg a két kollégának nem volt gépe. Diktálták az adatokat és így.”*

### **A program fogadtatása a fogvatartottak körében**

A fogvatartottak számára a szakmaképzés volt a legvonzóbb programelem. Sokan ezért vállalták a projekt korábbi szakaszaiban való részvételt. A képzés „szimbolikus tőke” is volt a fogvatartottak számára. Komoly húzóerőt jelentett, hogy a képzés végén elmondhatja magáról, hogy végre valamit elért - ez tőke a BV-n kívül, a családjá felé is.

Minden ilyen jellegű projektnél vannak, akik instrumentális motivációkkal csatlakoznak, előnyhöz jutási szándék vezérli őket. (kedvezményeket, BV bíró felé „jó pontot” remélnék a részvételtől). A személyi állomány tagjai szerint ezt a toborzásnál valamelyest ki lehet szűrni, ezért is fontos, hogy olyan munkakörben lévő ember is részt vegyen a bevonásról való döntésekben, aki ismeri a fogvatartottakat. Valamint a részvétel folyamán is változhat, elmélyülhet a motiváció. Volt, ahol a TÁMOP fogadtatása annyira pozitív volt a fogvatartottak körében, hogy az elején kellett csak toborozni, később „önjáróvá” vált a projektjelentkezés, minden hónapban maguktól jelentkeztek új fogvatartottak. Aki csatlakozott a TÁMOP-hoz, az motivált volt. Ezt igazolta, hogy minden BV-ben elenyésző volt a lemorzsolódási arány, és általában nem motivációs problémák álltak a háttérében. Volt olyan BV, ahol a szabadulás után is külön engedéllyel jártak vissza a szakmaképzésre vagy vissza fognak jönni vizsgázni.

A fogvatartotti motiváció fenntartásában az időbeli csúszások és a bizonytalanságok állítottak nehéz feladat elé. A motiváció kapcsán a személyi állomány tagjai elmondják, hogy későbbi programoknál jónak tartanak, ha a pozitív ösztönzők szélesebb körével motiválnák a fogvatartottakat. Mint pl. álláshoz jutási lehetőség a képzést legjobban teljesítőknél, vagy egy szélesebb kör bevonása az elején és „versenyhelyzet” teremtése, melyben a hozzáállás és a teljesítmény alapján szűkítik a későbbi programelemekben résztvevők körét.

*„Fogvatartottnak igénye van erre. Mindenképpen ez kell. Folytatni is kell, hogy később is legyen, mert van rá igény. Szakmaképzésre, önismeretre, mindenre, mert ez jót tesz nekik. Ők ebben fejlődnek mindenképpen.”*

*„A fogvatartottak abszolút önkéntes alapon vettek ezen részt, mert ugye vannak olyan foglalkozások, aminél nem az önkéntesség a fő szerep. A saját szabad akaratából eldönti, hogy részt kíván-e venni, és utána ez volt a fő csapásirány, hogy ő ezt akarja továbbra is, tehát lássa azokat a pozitív dolgokat, ami ezzel jár.”*

*„Személyi állomány részére igazából, nekünk is jót tett, magam részéről is, mert ugye itt civilek ritkán vannak bent. És igazából mi is szedtünk fel olyan ismereteket, amivel ők rendelkeznek. (...) nekem is segített, és tanultam belőle, úgyhogy nekem igazából jó volt, hogy ez van.”*

A fogvatartottak motivációja kapcsán elmondják, hogy a fiatalok fogvatartottak motivációs bázisa eltér a felnőtt fogvatartottakétól. A fiataloknál nehezebb elérni a motiváltságot. A fiatalok fogvatartottak a személyes kötődések mentén motiválható, befolyásolható. Pl.: a családja vagy a nevelőhöz való viszonya alapján. Ha viszont motiválttá válik, akkor jó eséllyel megalapozott az elköteleződése és nem instrumentális, egyéb érdekeket szolgáló.



## A szakmai megvalósítók képzéseinek értékelése

A képzések kapcsán is időbeli csúszásokról számolnak be. Több helyen megemlítik, hogy egyes képzésekre olyan késéssel került sor, hogy abban az időpontban már nem érte el célját. A képzésen tárgyalt témákon, problémákon ők már túl voltak. Volt, hogy nem a megfelelő emberek lettek delegálva és voltak elmaradt képzések is. A vezetési ismeretekkel kapcsolatos képzéseket és a motivációs interjútechnikát több helyen kiemelték a pozitív tapasztalatok között.

Ugyancsak megemlítik, hogy több képzésre lett volna szükség a személyi állomány körében - az állományt érzékenyítő képzések közül maradt el néhány. Számukra is hasznos lett volna a szemléletformálás, és annak is látták volna előnyét mind a stábtagek, mind a személyi állomány tagjai, ha vegyes összetételű csoportokban, közösen képződnek.

## Összegzés, javaslatok

Az előzetes és a letöltő házakat jobban szétválasztanák a program felépítése és az elérhető szolgáltatások szempontjából. Más szolgáltatások relevánsak egy előzetes és letöltőházban. Szakmaképzést több válaszadó csak letöltőházban szervezne. Az előzetes házakban körültekintőbben át kellene gondolni a programelemek ütemezését, mert ott nagy a fluktuáció - nehéz egy folyamatot végigcsinálni olyan fogvatartottakkal, akiknek hamarosan ítéletük születik. Ha átkerülnek letöltő házba, folytathatják ugyan a TÁMOP-ot, de a folyamatos befogadásuk nagy terhet ró a letöltőházak stábjára. Az előzetes házakban a segítő beszélgetésekre és az ügyintézésre kellene helyezni a hangsúlyt. A legtöbb esetben jogerős ítélet várja az előzetes házakban levő fogvatartottakat, ezért nem tartják relevánsnak a reintegrációról, jövőtervezésről való beszélgetést - az előzetesben lévők jövője bizonytalan, arra nem lehet építeni. A segítő beszélgetések fókuszálhatnak a letöltő házban való jövőre, felkészíthetnek a BV-ben eltöltendő időszakra. A letöltő házakban indulhatnának a képzések a szabadulást megelőző időszakban, és átívelhetnének a szabadulás utánra:

*„meg olyan, hogy esetleg a munkahelyi kurzusok (...) ez nem egy kis szakasz lenne, hanem folyamat, ami áthidalja a börtönön, hogy ennek lenne valami célállomása, ahova befut az ember. Tehát mondjuk azt, hogy felveszünk egy olyan szakmai képzést, ami a civil szférában is megállná a helyét, tehát bármelyik szakiskolában valamilyen szinten felveszi a versenyt. És az első kettő, aki ezt legjobban elvégzi, kap két hónap próbaidőt a mit tudom én a .....ba, vagy valahol. Ha kicsúcsosodna valahova.”*

## A TÁMOP 5.6.2- tapasztalatainak beépülése

A TÁMOP 5.6.2- értékelő kutatásának fő javaslataira<sup>8</sup> is reflektálnak a BV-ben dolgozók. Egy részük úgy véli, hogy előzetes házakban egyáltalán nem kellene a szakmaképzés programelemét megvalósítani, helyette a személyes szolgáltatásokra, a segítő beszélgetésekre és az ügyintézésre kellene helyezni a hangsúlyt. Mások egyetértenek a rövidebb, modulokból álló képzések megvalósításával. A letöltő házakban kínált képzések kapcsán többen javasolják azt az ötletet, hogy a képzést a közvetlenül a szabadulás előtt állók számára nyújtsák és íveljen át a szabadulás utáni időszakra; megtartó erőt, struktúrát kínálva ezzel a fogvatartott szabadulás utáni életéhez. A válaszadók nagy része úgy véli, hogy az utógondozás kellően hangsúlyos területe volt a TÁMOP 5.6.3 projektnek a tervezés szintjén. Azonban a gyakorlati megvalósítást akadályozták az ezt a szakaszt érintő, kiterjedt adminisztrációs kötelezettségek és az utógondozó koordinátorok összetett, gyakran a közvetlen szolgáltatásokon kívüli feladatai (pl.: műhelytalálkozók szervezése), melyek a fogvatartottakkal való direkt munkától vették el az időt.

<sup>8</sup> A fókuszcsoportban megvitatott javaslatokat lásd részletesen a jelen tanulmány bevezetőjében.

Általánosságban egyetértenek azzal, hogy célszerű a munkaerő-piaci igények figyelembevétele, a hiányszakmákban való szakmaképzés. Véleményük szerint a TÁMOP 5.6.3-ban ez a szempont nem volt kellően hangsúlyos. Helyette fontosabb volt, hogy a BV-k adottságai és a képzés hossza szerint mi megvalósítható. Van olyan vélemény is, hogy a szakmaképzés elsődleges célja nem a munkaerőpiacon való elhelyezkedés, hanem a szemléletformálás, a munkára nevelés. E nézőpont szerint nem elsődleges szempont, hogy piacképes szakmákat oktassanak. Helyette arra tennék a hangsúlyt, hogy a szakmát a fogvatartott tudja hasznosítani a szabadulás utáni, privát életében (pl: a saját háza körüli munkák elvégzése).

A csoportok egybehangzó tapasztalata, hogy a TÁMOP 5.6.2.-höz képest jobban megvalósult a megvalósító stáb BV-s integrációja. Kevesen számoltak be a stáb és a BV személyi állománya közötti feszültségekről, és sokan a projekt erényének tartották a jó együttműködést, a személyi állomány támogató hozzáállását. Ezt erősíti a beszélgetéseknek az a tapasztalata is, hogy a fogvatartottakkal és a reintegrációval kapcsolatos attitűdök tekintetében nem érződött törésvonal a személyi állomány és a megvalósító stáb között. Sok féle attitűd jelent meg, azonban a személyi állomány tagjai gyakran értettek egyet a megvalósító stáb tagok nézőpontjával ezekben a kérdésekben.

### **Programvezetőkkel készült fókuszcsoportos vizsgálat**

A programvezetői csoport résztvevői a konzorciumi partnerszervezetek szakmai vezetőségéhez tartozó személyek: az NMH- által alkalmazott munkaügyi projektvezető, a KIH-hez tartozó utógondozás projektvezető, a BVOP-s BV-s projektvezető, valamint a BM által alkalmazott szolgáltatás-módszertani vezető. A csoport tagjai irányító, koordinációs, konzultációs és ellenőrzési feladatokat látnak el a területi szakmai koordinátorok felett, valamint együttműködnek a társszervezetek (BM, KIH, NMH, BVOP) vezetőivel, a helyi, BV intézeti projektfelelősökkel, a reintegrációs tanácsadókkal és utógondozó koordinátorokkal. Közvetlenül és a területi koordinátorokon keresztül segítik a BV intézeti szakmai munkáját. Átfogó képük, országos rálátásuk lehet a TÁMOP 5.6.3. szakmai megvalósulásának folyamatára. E csoport tapasztalataival kapcsolatban fontosnak tartom megjegyezni, hogy kevésbé volt informatív, mint a területi koordinátorok és a BV-ben dolgozók csoportjai.

### **Fogvatartottakról kialakított kép**

A programvezetői csoportban kevés információ hangzik el a fogvatartottakról kialakult képről. Elmondják, hogy nincs közvetlen kapcsolatuk a fogvatartottakkal, ezért inkább arról beszélnek, hogy a projekt milyen területeken kívánja támogatni a fogvatartottakat. Felmerül a támogató hálózat szerepe, amely már a BV-ben érvényesül, és optimális esetben a szabadulás után továbbkíséri a fogvatartottakat. Erre véleményük szerint azért van különösen nagy szükség, mert sok esetben az a társadalmi környezet, ahova a fogvatartott szabadul maga is marginalizálódott:

*„az egész közösséget, ahova szabadul, integrálni kéne a társadalomhoz. Tehát hogy azért ez is mindig egy ilyen fontos szempont, hogy hova integrálunk.”*

*„mondjuk, elmegyek egy encsi kistérségbe, ahol tők nyitott a közösség, hogy őt visszafogadja, meg szeretettel várja, attól még a szakadék az encsi helyi közösség meg a társadalom között nem fog csökkenni.”*

A fogvatartottak társadalmi háttérét, szocializációs mintáit és az ahhoz való viszony alakulását tartják a legfontosabb szempontnak a reintegráció megtervezésekor.

### **A TÁMOP 5.6.3-as program értékelése**

A programvezetők a projekt fő célját a szabadulás utáni reintegrációban látják; olyan támogató háló kialakításában, ami továbbkíséri a fogvatartottat a szabadulás után. Fontosnak tartják az országos lefedettséget, hogy a TÁMOP egységes szolgáltatást nyújt. Nagy hangsúlyt helyeznek a különböző területen dolgozó szakemberek együttműködésére,

csapatban való együttgondolkodására és a szakemberképzésre. Ennek kapcsán kiemelik a „területi műhelymunkát”, amelynek keretében különböző, állami és civil szervezetek vették fel a kapcsolatot és gondolkodtak közösen a szabaduló fogvatartottak támogatásán. Ezen a területen továbbra is lenne mit fejleszteni, jellemző gyakorlat, hogy a szabadulók 10-20%-a fordul csak az utógondozó segítséghez. További problémát jelent, hogy a saját közösség, ahova reintegrálnák a fogvatartottat, ugyancsak marginalizált, az oda való visszailleszkedéssel nem biztos, hogy jól tesznek a szabadulóval. A projekt igyekezett a helyi közösséget is megcélozni, a helyreállító szemlélet jegyében.

A projekt fő eszközeinek a készségfejlesztést és a képzést tartják a programvezetők. Az eredményesség és a fogvatartottakra gyakorolt hatás tekintetében nem foglalnak állást. Úgy vélik, hogy mind a készségfejlesztő tréningek, mind a szakmaképzések hatása a szabadulás után, hosszabb távon fog érvényesülni. Kiemelik, hogy a készségfejlesztés, a képzések nem önmagukban, hanem csak a kiegészítő szolgáltatásokkal együtt tudtak hatékonyan érvényesülni. Ezek a szolgáltatások teszik lehetővé, hogy a fogvatartott használni tudja a szerzett készségeket és képesítést.

*„akár a BV intézetek, akár így a fogva tartottak is, azért elsősorban ugye a képzést, meg a tréninget szokták kiemelni, holott én szerintem pont ugye más szolgáltatások azok, amik döntő jelentőségű. Tehát ha csak a szakmát, vagy adok egy, nem tudom én, önismeretet, vagy életvezetési készséget, onnantól kezdve tényleg az, hogy tud-e, hogy mit tud vele kezdeni, az már szolgáltatásokon múlik szerintem”.*

Megfogalmazzák, hogy az egyes programelemek megvalósításának minőségére nincs rálátásuk. A projekt eredményeiről elsősorban a helyi megvalósító stáboktól tájékozódnak, az innen szerzett információkból ítélik meg a program sikerességét. Eredménynek tekintik, ha a készségfejlesztő munka után egy-egy fogvatartott másképp beszél a családdal, a felügyelővel, máshogy old meg helyzeteket, mint korábban. Vagy, ha a szabadult fogvatartott bejött a munkaügyi kirendeltségre, és el tudott helyezkedni a munkaerőpiacon, vagy kint támogatott képzésbe tudott kerülni. Utóbbiak már nem a projekt keretében megvalósult eredmények, azonban – véleményük szerint – szorosan köthetők a projekthez. Ezek jelzik, hogy a fogvatartott olyan készségeket vagy szemléletet kapott, mellyel a TÁMOP segítő hálóján kívül is boldogul.

A programvezetők véleménye szerint a négy programelem megvalósulása nem váltotta be a hozzáfűzött reményeket. A büntetés-végrehajtási intézetekben dolgozók fókuszcsoportjaihoz hasonlóan a programvezetők csoportja is azt az álláspontot képviseli, hogy az egymásra épülő szakaszok helyett célszerű lett volna önálló, kombinálható szolgáltatáscsomagokban gondolkodni. Ez lehetővé tette volna, hogy az egy-egy szakaszban való időbeli csúszás ne hasson ki a rendszer egészére:

*„Tehát olyan nehézkessé tette a megvalósítást. Hogyha valahol csúszás van a rendszerben, akkor az ugye így kihat az összes többi részre. Én biztos, mostani tapasztalatok alapján, szolgáltatási csomagokban gondolkoznék, és nem szakaszokban.”*

*„tehát, nem látom most így igazából annak semmiféle indokát, hogy mondjuk, munkahelyi szocializáció miatt a szakmaképzés után, miért ne lehetne előtte például. Tehát hogy így szerintem rugalmasabb lenne a rendszer”*

Olyan rendszert építenének, ami rugalmasabb, egyénre szabottabb. A szakember maga dönthetné el, hogy egy adott fogvatartott esetében mely elemekből építi fel a szolgáltatást. Az „időfaktort”, a csúszásokat ők is komoly akadályozó tényezőnek látják a projekt egészére nézve. A megvalósítást nehezítő körülmény volt a nagy fluktuáció a megvalósító stábokban: kevés olyan időszak volt, amikor minden státusz be volt töltve. A stáb kb. egyharmada lecserélődött a projekt végére. A helyi reintegrációs tanácsadónak és utógondozó koordinátornak sok munkafázisban együtt kellett működnie, amit nehezítettek a gyakori személyi váltások. Az átmenetileg be nem töltött státuszok munkafeladatait a másik két stábtagnak kellett ellátnia – ami számukra extra terhet jelentett és csúszásokat okozott a

saját alapfeladataik elvégzésében. Ugyanakkor a végére kialakult stábokat erős szakemberi gárdának tartják, melyben hatékonyan valósult meg az együttműködés. Eredménynek tekintik azt is, hogy a projektstáb egy része elköteleződött a büntetés-végrehajtásban való munka mellett. Van, aki már lehetőséget is kapott a személyi állományba kerülésre.

*„Ami azt gondolom, hogy így probléma, (...) ha egy részről valaki kiesik, akkor tényleg borul minden. És hogyha mondjuk, nem megfelelően vannak súlyozva az egyéb feladatok, ami mondjuk, a munkaköri leíráson kívüli plusz feladatok, (...) akkor az is bizonyos feladatnak a rovására megy, és ez is egy csomó, tehát tudja borítani magát az egész folyamatát.”*

## **A programvezetői feladatok megvalósítása**

A programvezetők beszámolója alapján feszített munkatempóban kellett megvalósítaniuk a napi feladatokat. A legnehezebb a bürokratikus adminisztráció és a papírmunka volt számukra, melyet fokoztak a stábben gyakori személyi változások. A helyi stábtagnak gyakran pontatlanul adminisztráltak, a hibásan megküldött dokumentumok (csoporttematika, beszámoló, heti terv, statisztika) javítása plusz energiát jelentett a programvezetőknek és hozzájárult az időbeli csúszásokhoz.

A saját munkájuk kapcsán, a helyi stábtagnakhoz hasonlóan, kiemelik az összetett, három szervhez kötődő vezetésből adódó nehézségeket. Ez lassította az egyes munkafázisokat és extra koordinációs és adminisztrációs feladatokat igényelt a programvezetőktől. Ők is megemlítik az információáramlásban való elakadásokat és az ebből fakadó félreértéseket: a három munkáltató különböző ütemezésben nem egységes utasítást adott a saját alkalmazottjának, ugyanarra a feladatra vonatkozóan. Vagy elvesztek, átalakultak információk „menet közben”. Ez a helyi megvalósító stáb szintjén okozott feszültségeket.

*„Ez nem egy napi 8-8,5 órás munka. Sokszor azt érzem, hogy így futok az idő után, és bármennyi lenne, az is kevés lenne, és akkor ez viszont ilyen oda-vissza, tehát ez a határidőtartás, mind a partnerek részéről, mert, hogy vannak ilyen adatszolgáltatások, ami fel kell, hogy kerüljön. Ha az nem kerül az adott emberhez időben, akkor ugye tovább csúszik a szervezetnek az adatszolgáltatási kötelezettsége, és akkor ez egy további problémát és félreértést és kellemetlenséget, adott esetben feszültséget tud elindítani.”*

*„Például a képzés, most, ami így eszembe jutott, ez a képzési javaslat, reintegrációs tanácsadó, amiről mi tudtuk, hogy nem kell tölteni, de volt olyan, hogy egy másik dokumentumot használni, de volt olyan, aki ezt nem követte le, hogy ezt nem használjuk, és ő pedig arról tájékoztatta a saját munkatársait, hogy ez a dokumentum van, létezik, és kell. És akkor ezekből is ugye helyi szinten van súrlódás.”*

*„Mondjuk, akár csak egy keret-együttműködési megállapodást a projekt elején, amikor megkötöttünk, akkor nem elég, hogy mi leegyeztetjük, mindenki még saját szervezeten belül leegyezteti, és akkor nagyjából a véglegesítés meg az aláírás között el is telik egy hónap, mert, hogy körülbelül annyi átfutási ideje még van, mire mindenki megfuttatja a köreit.”*

## **Együttműködések**

Elhangzott olyan vélemény, hogy nem optimálisan voltak kiosztva a központi programvezetők és helyi projektvezetők munkaköri leírásában meghatározott feladatok, nem voltak tisztázva egyes felelősségkörök; valamint, hogy nem lehetett gördülékenyen beilleszteni a büntetés-végrehajtás rendszerébe ezeket a feladatokat.

*„Amit azért a projekt során végig figyelembe kellett venni, hogy ugye Büntetés-végrehajtási Intézetben valósul meg egy jelentős része a projektnek. És azért ott az intézetnek a napirendjét, működési rendjét, azt figyelembe kellett venni. Tehát gyakorlatilag nem az intézet alkalmazkodott a projekthez, hanem azért a projekt lett behívva az intézet falain belülre, és hát nyilván azért a projektnek kellett így*

*idomulnia az intézetnek a rendszeréhez, szabályaihoz. Hozzáteszem, hogy én azt gondolom, hogy mind a két részről volt közelítés. Mert az, hogy eleve, mondjuk, az intézet így nyit, és kvázi három külsős civil munkatársat beenged, még ha ebből egy a BVOP-hoz tartozik, intézeti kihelyezéssel, tehát azért az már egy nagy nyitás egy zárt rendszerhez képest, és azért ott tudtak feszültségek keletkezni.”*

Voltak feladatok, amelyek nem kötődtek világosan egy munkakörhöz, vagy nem szerepeltek egyik munkaköri leírásban sem. Pl.: ki hoz döntést arról, hogy az utógondozó koordinátor elmeget-e szabadságra? A munkaügyi projektvezető vagy a helyi projektvezető?

A három megvalósító szerv között esetenként érdekülönbségek voltak, melyek külső nyomást gyakoroltak a programvezetőkre és nehezítették közöttük az együttműködést. Ezeket a nézeteltéréseket segítették azok a belső, informálisan bevezetett projekttalálkozók, amelyekben egy-egy programelem megvalósításának kapcsán hetente egyszer leültek a programvezetők egyeztetni, összehangolni a három háttérszervezet igényeit, elvárásait.

*„Valahogy nem tudunk leszabályozottan működni, mert, hogy mindig valaki úgy érzi, hogy az ő hatáskörében nyúl bele a másik. De ezt nem tudom, hogy mi miatt alakul ez így ki, vagy, hogy működik ez így. Tehát például országos utógondozói értekezlet megszervezése és megtartása, azt most már hónapok óta egy olyan dolog, amiben nem tudunk egyszerűen dűlőre jutni, hogy, tehát hogy így ezt kinek a feladata megszervezni. (...)Vagy mondjuk, ki dönt arról, hogy az utógondozó koordinátor a szakmai feladatai kapcsán elmeget-e szabadságra, vagy sem. Tehát nyilván van egy szabadságos tömb, amit mindkettőnknek alá kell írni, nem is erről van szó, csak hogy ki mondja azt, hogy igen, elmehetsz szabadságra.(...) tehát nincsen ez így leszabályozva, és valahogy nem tudunk egyezsége jutni ilyesmi kérdésekben.”*

A helyi megvalósító stábok és a központi programvezetők közötti együttműködést, kommunikációt alapvetően pozitívan értékelik. Heterogén módon és gyakorisággal, de általánosságban elmondható, hogy a helyi megvalósítók gyakran fordultak segítségért a programvezetőkhöz, és ha valamit nem értettek, inkább kérdeztek és utána kezdtek bele a feladat megvalósításába.

Az információáramlás elősegítésére bevezettek egy központi email címet, amin a helyi stáb tagjai kommunikálhatnak a központi irányító szervek felé, ezzel próbálták gördülékenyebbé tenni a helyi stábok és a központ közötti kommunikációt, elérni hogy helyi szinten ne akadjon el információ (pl: a területi koordinátorok szintjén). Egyes kommunikációs protokollokat túl bonyolultnak és nehézkesnek találtak, ezt gyakran „felülírta” a munka praktikus racionalitása, az aktuális helyzetek gyors reagálást igényeltek:

*„volt egy ilyen kommunikációs séma elvileg, hogyha én szeretnék valamit a projektfelelőstől kérdezni, akkor azt megkérdezem a BVOP-tól, aki lepasszolja a munkáltató területi koordinátornak, aki megkérdezi a projektfelelőst, aki megválaszolja a területi koordinátornak, aki továbbítja a projektvezetőnek, aki továbbítja nekem. És akkor ebből azért szépen lassan az lett, hogy fölívom a projektvezetést, és megkérdezem tőle.”*

Nehézségként említik a helyi projekt stáb tapasztalatlanságát a BV-s terepen. Ebből adódtak olyan félreértések, hogy helyi, informális BV-s protokollokhoz alkalmazkodtak a megvalósítók, és úgy kezelték ezeket, mintha törvényes szabályozás lenne. Ezek a téves információk gyakran „rossz gyakorlatokként” terjedtek a helyi megvalósító stábon belül, vagy akár stábok között. Erre példaként említik azt, hogy valahogy elterjedt az az információ, hogy a TÁMOP-os alkalmazott „nem közlekedhet egyedül” a körleten. Kiderült, hogy nincs ilyen szabály, csak egyszer egy BV-s dolgozó informálisan ezt kommunikálta az egyik munkatársnak. Ezután az alkalmazott a projekt végéig abban a hitben élt, hogy ő nem mehet egyedül és ezt az információt adta tovább.

A központi programvezetők, a területi koordinátorok és a helyi megvalósító stáb közötti együttműködés kapcsán heterogén gyakorlatokról számolnak be. Volt olyan régió, ahol jól működött ez az együttműködés és volt, ahol kevésbé. Ezt véleményük szerint nagyban

befolyásolta a területi koordinátorok szakmai felkészültsége, és a pozícióban lévő személy állandósága.

### **A programvezetők és a szakmai megvalósító stáb képzéseinek értékelése**

A programvezetők kríziskezelés, motivációs interjútechnika, és csoportvezetési ismeretek képzéseken vettek részt. Olyan új információkat, készségeket mely közvetlenül a projekthez kapcsolódó munkájukat segítené, nem tanultak ezeken a képzéseken. A képzések színvonalát, hatékonyságát nem értékelték. A részvételük fő célja az volt, hogy legyen egy képük arról, hogyan zajlanak a képzések és milyen ismereteket sajátítanak el a helyi megvalósító stábok tagjai. Ugyanakkor a képzések színvonalára, a szakmai megvalósítók számára való hasznosságra vonatkozóan nem fogalmaztak meg véleményeket.

### **Összegzés, javaslatok**

A programvezetők ambivalens véleményeket fogalmaznak meg a projekt értékelésével kapcsolatban. Egyfelől hangsúlyozzák, hogy a tréningek, képzések, jóvátételi programok és megyei műhelymunkák hasznosak voltak, másfelől hangot adnak annak, hogy „egyben az egész meg valahogy mégis olyan hatású, mint hogyha valami tényleg nem jól működne.” A helyi szintű megvalósító stábokban érzékelnek motivációs problémákat.

*„Ennek a programnak pont az az átka, hogy túl korán ki lett mondva, hogy sikerre van ítélve. Az első perctől kezdve. Azért szerintem ezzel, hogy azt mondjuk, hogy sikerre, hogy azt mondták, hogy sikerre van ítélve, ezzel egyrészt baromi terhet rak a helyi munkatársra, hiszen másik viszont le is veszi róla azt a terhet, ami meg pont kihat a kreativitásra, motivációra. Hogy a langyos vízbe, úgymint sikeres lesz. És hogy akkor így elvész az, hogy valamit meg akarjon mutatni, vagy meg akarjon tenni. Tehát így, hogyha mondjuk, így összehasonlítom az 5.6.2.-vel, ami ugye három régióval működött, ott a projekt megvalósítás során így menet közben van a szakmai megvalósítók, így helyi szempontból megvalósítók részéről baromira sok új elem, vagy pozitív történet volt. Ezzel szemben itt, az 5.6.3-ban ez abszolút nem érezhető olyan erővel. Itt próbálják kipipálni, amit muszáj, és még elvéve van egy-két olyan szakember, vagy stáb, aki tényleg mindig azon van, hogy így még többet.”*

*„Erre jó példa, például a jóvátétel is, amikor az volt a kérdés rendszeresen stábon, mennyit kell csinálni, tehát így nem az, hogy így legyen folyamatosan jóvátételi, hanem csináltam egyet, az elég? Tehát hogy azért ezek a részek hihetetlen erősek megjelennek.”*

A folytatásra irányuló konstruktív javaslatokkal kapcsolatban azt emelik ki, hogy ők ugyan kezdeményezték az együttgondolkodást a projekt tanulságai, „hogyan továbbja” kapcsán, de több alkalommal is falakba ütköztek. Egyfelől felkérésük ellenére nem kaptak írásos javaslatokat helyi szintről. Másfelől a vezetői értekezleteken is a konkrét elképzelések hiányát tapasztalták. Úgy érezték, hogy mindenki sodródik és más szintről várja a megoldást. Erős nyomást gyakorolt rájuk, hogy a helyi megvalósítók rájuk tették a felelősséget, tőlük várták a projekt lezárásával és folytatásával kapcsolatos információkat – amelyekkel ők nem rendelkeztek.

*„Főleg az, amikor így konkrétan tőlem kérdezik, hogy akkor mi lesz? Lesz-e folytatás? Tisztában vagyok-e vele, hogy 150 ember dolgozik? Foglalkozom-e én ezzel a kérdéssel, és hogy közben meg én azt gondolom, hogy így a 150 ember az négy darab munkáltatónál dolgozik, most már három van, de hogy így valahogy együtt kéne gondolkodni. Én ebbe nem nagyon látok előrelépést.”*

*„valahogy ezt a részét, így a területi koordinátori meg vezetői szinten nem nagyon sikerül. Lehet, hogy mi csináljuk rosszul, máshogy kéne kérdezni, nem tudom, de hogy én eddig valahányszor erről próbáltam így beszélgetni, én tudom, hogy előrelépést nem látok.”*

Részükről konkrét fejlesztési javaslatok nem hangzanak el, - egyedüli ötlet az egymásra épülő szakaszok helyett szolgáltatáscsomagok megvalósítása. Hangsúlyozzák, hogy úgy érzik, nem az ő kompetenciájuk ebben ötletelni.

## **A területi koordinátorokkal készült fókuszcsoportos vizsgálat**

A területi koordinátorok specifikusan az utógondozás, a reintegráció és a büntetés-végrehajtás területére fókuszálva látták el feladataikat. Koordinálták az utógondozókat, a reintegrációs tanácsadókat és a projektvezetőket, segítették a BV vezetősége és a helyi megvalósító stábok közötti együttműködést, valamint a központi programvezetők és a megvalósítók közötti kommunikációt: a felülről jövő elképzelések hatékony megvalósulását, valamint a helyi megvalósítók részéről érkező kérdések, információk, javaslatok, problémák visszajelzését a vezetőség felé.

## **Fogvatartottakról kialakult kép**

A területi koordinátorok fogvatartottakról alkotott képe szakmai előéletük szerint nagyon sokféle. Vannak, akik dolgoztak korábban is fogvatartottak körül, vagy a büntetőeljárásban és vannak, akik a TÁMOP kapcsán kerültek először kapcsolatba a büntetés-végrehajtással. Abban egyeznek a vélemények, hogy sokat formált a fogvatartottakról kialakított képükön a TÁMOP 5.6.3, - alapvetően pozitív irányba. A projekt végére árnyaltabban látják a fogvatartottak és BV-k közötti különbségeket. Véleményük szerint ez illeszkedik a TÁMOP filozófiájához is: próbálják minél kevésbé sztereotíp módon megítélni őket, és az egyéni erősségeikre, lehetőségeikre építeni. Munkakörükön keresztül nem kerültek közvetlen kapcsolatba a fogvatartottakkal, ezért inkább csak felületes benyomásaik és közvetett információik vannak róluk. A társaság megoszlik a fogvatartottakhoz való viszony szempontjából. Van, aki szociálisan érzékenynek tartja magát és „intenzíven átéli” a kiszolgáltatottságukat és van, aki előítéletesnek definiálja magát.

*„próbáltam úgy felkészíteni magamat erre, hogy ez Magyarország, ne azt várjam, mint egy amerikai filmben, és emlékszem, kinéztem a parancsnoki épületből az udvarra, és az olyan volt, mint egy amerikai filmben. Kopasz, tetovált, kigyúrt fickók súlyzóznak az udvaron, és az így elég sokszerű élmény volt. De aztán tényleg sokat árnyalódott ez a kép ugye két év alatt.”*

*„megvolt az előítéletem. Hogy, hát bűnöző a mocskos, a piszkos, nem fizet adót, puff. És kész. (...)Tehát nem, annyira nem hatottak meg, most is azt mondom, hogy nem vagyok szociálisan érzékeny. Bár úgy gondolom, hogy már azért sokat változtam.”*

*„én úgy érzem azt, hogy itt az emberek, akikről szól ez a projekt, azok nagyon kiszolgáltatottak. Teljesen a szervezet, gépezet részei. (...)én ilyen szempontból én szociálisan nagyon át tudom érezni azt, amit ők ott bent megélhetnek.”*

*„Közvetlenül ott se találkoztam így beszélgetés szintjén fogva tartottal, csak a munkatársaimon keresztül, de azok a tapasztalatok, amiket ők megosztanak, pozitív, és negatív, bennem csak azt erősíti meg, hogy van jogosultsága a BV életében, hogy projekteket bevigyenek. És az ott fogva tartott, különböző okok miatt bűnösnek ítélt személyeket úgy kezelni, hogy ezek egy fejlesztésre szoruló embercsoport.”*

*„igazából, ha motiválható valaki, szerintem teljesen független attól, hogy ő honnan jött. És hogyha mondjuk, motivált egy feladat ellátására, akkor szerintem ez ettől független, hogy volt fogvatartott, vagy nem volt fogvatartott.” (...) attól függetlenül, hogy valaki most bent van, de ugyanúgy lehet, úgymond a szabad életben is egy olyan börtönt megélni, és olyan büntetésnek megélni az életet, ami nem feltétlenül a magától a szervezettől függ, hanem az embertől, hogy hogy éli meg azt az állapotot.”*

## A TÁMOP 5.6.3-as program értékelése

A területi koordinátorok a fogvatartottak érzékenyítését, a reintegrációt és a bűnismétlés megelőzését tekintik a program fő célkitűzésének. A projekt további célja a személyi állomány és a társadalom érzékenyítése:

*„tetszik, nem tetszik, ezek az emberek köztünk fognak élni, előbb-utóbb innen kiszabadul, mert 30 kábé, aki most van fogva tartva, de 18 500 ember előbb-utóbb szabadul, ezekkel valamit kezdenie kell a társadalomnak. Ezek nagyon fontos célja. Itt vissza kell őket valahogy vezetni. Ezekre még több ember kéne, és még több erő szerintem. Valamit kezdeni kell velük.”*

*„Ez a hídképzés, ez szerintem egy nagyon jó szó, mint a projekt célja. Tehát hogy itt egy olyan emberi hangot bevinni, amin keresztül a szabadulás utánra, a külvilág felé talál egy emberi kapcsolatot bárki, aki bekerül ebbe a programba.”*

*„A másik meg az érzékenyítés, mind társadalom, mind helyi közösség, hogy ez ne ennyire elutasított téma legyen, hanem természetesebb legyen ezekkel az emberekkel foglalkozni.”*

A program pozitívumaként említik a munkatársak színvonalas felkészítését; a helyi megvalósítók eszközellátottságát (technikai felszereléseket) - ami nem magától értetődő a magyar szociális szférában. Hangsúlyozzák, hogy több szakértelem és kapacitás jutott a fogvatartottakra, mint a BV napi rutin működésében. Fontosnak tartják a személyiségfejlesztő tréningeket, melyek új készségekkel ruházzák fel a fogvatartottakat és segítik a szabadulás utáni boldogulást. Kiemelik a jóvátételi programok megvalósulását, ami egyfajta szemléletre nevel a BV-ben, ugyanakkor üzenet a társadalom börtönfalakon kívül élő tagjai számára is. A területi műhelymunkákat és a szakemberhálózat építést is fontos pozitívumnak tartják.

Általánosságban elégedettek a BV-s személyi állomány nyitottságával, együttműködő készségével. Méltatják, hogy egy szigorú hierarchia szerint működő zárt intézmény dolgozói be tudták fogadni a TÁMOP-os szemléletet. A projekt egyik fő erősségének tartják a „civil szemlélet” bevitelét a BV-kbe. Ennek részeként az önkéntesek bevonását is megemlítik, amit új törekvésnek tartanak a magyar BV-k vonatkozásában. Korábban jórészt egyházhoz kötődő civilekre korlátozódott a BV-s civil jelenlét. Ezt bővítette a TÁMOP. Fontos célnak tartják a nagyobb nyilvánosságot, a BV-ben folyó munka láthatóvá tételét és elfogadtatását a társadalomban. Ennek egyik első lépése az önkéntesek bevonása és a TÁMOP részeként készülő kisfilmek.

A program kritikájaként fogalmazzák meg a túlszabályozottságot. Azt, hogy egyszerű, a napi munkát érintő döntéseknek is felül kell megszületniük, kevés mozgásteret kapnak a középvezetői és helyi szintű megvalósítók. Túlbürokratizáltak az ügymenetek, a döntési mechanizmusok.

*„Egy csomó döntés, ami helyi szinten megszülethetne, azt közép, meg felső vezetői szintről van tolvá TÁMOP-ba, ami probléma. Konkrét példát is tudok mondani. Ugye az én munkatársam a 40 órájából 24-et bent kell, hogy dolgozzon a keretegyüttműködési megállapodás szerint a BV-ben. Előfordulhatnak olyan esetek, amikor vagy én zavarom el őt, mert extra statisztikát kell pontosítani, vagy bent lenne dolga valami miatt. Tehát hogy az eddigi megszokott napjaitól eltérően be kell mennie a BV-be, vagy ki kell jönni onnan. Nyilvánvalóan nekem, mint vezetőjének, tudnom kell erről. Az is kell, hogy ez ott helyi szinten engedélyt kapjon rá. De az, hogy nekem még mind a két-három konzorciumi partnerrel ezt meg kell köröztetnem. Ez egy picikét túlzás”.*

*„Ha gyakorlattal működő emberek alakították volna ki, akkor tudnák, hogy mi hogy működik, vagy mi hogy nem működik, de én nagyon, egy szociológiai, meg mindenféle szempontból, kutató szempontból egy tökéletes ügyfélmappát tudok létrehozni úgy, hogy az közben baromira nem működik a gyakorlatban. És nagyjából ez történt.”*



A szervezeti felépítés összetettsége, szétagoltsága is nehezítő körülmény a projekt során: a konzorciumi partnerek együttműködése teljesen eltérő hierarchiában felépülő rendszerek együttműködését jelentette. Ebből sok probléma adódott. Részben ez volt a lassú információáramlás forrása is. Ehhez járult egy folyamatos bizonytalanság, az összetett struktúra nem volt stabil: strukturális átszervezések, személyi változások, időbeli csúszások nehezítették a munkát és sok energiát vettek el. Hatékonyabb lett volna, ha a területi koordinátoroknak csak a koordinációs feladataikat kellett volna ellátni, és nem kaptak volna más, nem közvetlenül a TÁMOP koordinációhoz kapcsolódó feladatokat a munkáltatóiktól.

Általános vélemény, hogy a TÁMOP 5.6.3-ban – modell projekt lévén – túl nagy hangsúlyt helyeztek a statisztikai adatszolgáltatásokra, és a számokra. Ezt a területi koordinátorok nem tartják jónak. A számoknak a szakmai munkát kellett volna alátámasztania, és nem a szakmai munka rovására számokat produkálni.

*„Lehet, hogy a Holdra kell, de tuti, hogy nem számít ilyen szinten, ilyen mélységig. (...) Ez a fajta, állandóan szolgáltatjuk a statisztikát, állandó egyeztetjük, ez seho va nem vezet, ez megöli az egészséget. Tehát az, hogy az emberek bent, (...) csak egy elnézést szeretne kérni, vagy egy jó szót szeretne, vagy egy köszönömöt, vagy azt, hogy meghallgassa valaki, vagy odaforduljon hozzá, amit nyilván a szakmai megvalósítók lent a végeken csinálnak.”*

További kritikaként fogalmazzák meg, hasonlóan a BV-ben- dolgozók csoportjaihoz, hogy a közbeszerzések lassúsága miatt nem került még sor általuk fontosnak tartott programelemekre. A projekt elején, közepén tervezett elemek a végén valósulnak meg. Egyesek aggodalmukat fejezték ki, hogy egyáltalán nem fognak megvalósulni.

Problémának tartják, hogy nincs közvetlen folytatása a projektnek, ezáltal nem hasznosul tovább a szerzett szakértelem és a szakmai együttműködésbe befektetett munka. Ugyan az új BV kódex szabályozza a TÁMOP keretében végzett tevékenységeket, de új státuszok híján nem látják reálisnak, hogy a meglévő BV személyi állománynak lenne kapacitása az ügymenet részeként megvalósítani ezeket a reintegrációs tevékenységeket.

*„Most, amikor a gyerekbetegségeket kinőttük, most, amikor megismertük egymást és most, amikor felállt a rendszer, most lehetne nagyon nagy dolgokat csinálni, tehát igen, most kéne vinni tovább ezt így. Most lesz vége.”*

*„Ennek így most közvetlen folytatása nem lesz, tehát egy csomó ember szélnek fog menni, aminél nagyobb pazarlás nincs.(...) Az, hogy kiképzünk embereket, meg odatesszük, meg mindenki most már beleszokott a rendszerbe.”*

Végül kifogásolják a korlátozott médianyilvánosságot. Egy ilyen nagy agyagi erőforrásokból megvalósított modellprogramnak véleményük szerint sokkal nagyobb médiavisszhangja kellene, hogy legyen. Ebben a projektben egyéni sikertörténeteket lehetne kommunikálni. Pl., hogy hány szabaduló tud egyből elhelyezkedni a munkaerőpiacon - a médianyilvánosságnak fontos szerepe lenne a társadalom érzékenyítésében.

### **A területi koordinátori feladatok megvalósítása**

A válaszadók úgy definiálták a területi koordinátori feladatot, mint a megvalósítók és a legmagasabb vezetőség közötti közvetítői szerepet. Mindkét akaratot föntről lefelé, és lentről fölfelé kellett képviselni, megvalósíthatóvá tenni:

*„hogy a felülről jövő elképzelések tényleg valós módon tudjanak megvalósulni, és a lentről jövő észrevételek, visszajelzések, szándékok szintén olyan formában önteni, hogy el tudjanak jutni, még adott esetben akár szalonképessé téve eljussanak a felső vezetéshez.”*

*„területi koordinátorként valaki felülről meg azt mondja, lentről fortyog, és akkor a két tűz között nagyon sok, tehát nagyon sok pálinkát kell meginni, nem, mintha innék, de hogy az embernek itt a két tűz között van, és meg kell sokszor hasonulnia”-*

Ez a koordinátori munka közös eleme. Ugyanakkor mind a három szervezetnél nagyon másnak tartják a területi koordinátori feladatot. Van, ahol kizárólag a TÁMOP-os feladatra szerződött a koordinátor, van, ahol más feladatokat is kellett végezni a területi koordinátorság mellett. Nagy különbségekről számolnak be a különböző területeken a területi koordinátorok működésében. Az, hogy milyen feladatokat látott el egy koordinátor és mekkora mozgástere volt, nagy részben függött a vezetőtől: „Mit enged meg neki, milyen képességgel választja ki, kit választ ki, milyen feladatra választja ki”.

A feladataik kapcsán elmondják, hogy az intenzív adminisztráció és a sok papírmunka sok időt elvett a megvalósító stábnak való gyakorlati, érdemi segítségnyújtásra fordítható időből. A munkáltató gyakran az adminisztratív teljesítményt várta el, és a vezetők részéről kevésbé volt prioritás a területi koordinátor által végzett szakmai munka. Sokszor változtak a projekt során az ügymenetek és a hozzájuk kapcsolódó adminisztrációs elvárások is. A vezetőség részéről gyakran pontatlan vagy ellentétes utasítások jöttek, ami megnehezítette mind a koordinátorok mind a helyi megvalósítók dolgát, és véleményük szerint hozzájárult a helyi megvalósító stábokban való nagy személyi fluktuációhoz.

A munkakörben az adminisztratív és szakmai koordináció arányáról megoszlottak a vélemények. Volt, aki hangsúlyosabbnak érezte az adminisztratív koordinálás mellett a megvalósítók felé való szakmai segítségnyújtást, mentorálást a munkaköre részeként.

További nehézségként említették, hogy volt olyan koordinátori pozíció, ami a projekt utolsó szakaszában került át más vezetőség alá. Bár ennek háttérében a TÁMOP-tól független törvényi szabályozás állt, nem volt optimális ez a váltás a munkavégzés szempontjából. A konzorciumi partnerek közül az NMH-t tartották a legstabilabb működésűnek, mind a státuszok betöltése, mind a strukturális háttér és a vezetőség szempontjából.

*„az iktatás, és az aláírás, mert ez a munka rovására megy, és az, hogy a saját területén a projektfelelősök munkáját segítse, az kevésbé tud érvényre jutni, sem mint a feljebbvalóinak ott helyben, a parancsnokságon meg tudjon felelni. És nem marad a megvalósítókra elég idő, hogy tudja őket segíteni”.*

*„Van olyan, hogy az egész nap erről szól, úgyszólván teljesen hektikus, attól függ. Vannak olyan időszakok, ami nagyon az adminisztrációról, amikor a havi elszámolások történnek, statisztika, szöveges beszámolók küldése. Akkor az adminisztráció kerül előtérbe. De a szakmaiság, az ott is meg van, mert tudni kell, hogy miért úgy valósult meg például adott BV intézetben, mert a BV intézeteknek is különböző feltételeik vannak.”*

*„Én például sokszor abban látom a legnagyobb segítséget, amit tudunk adni, hogy van egy céges telefon, amin bármikor fel lehet minket hívni, és sokszor hívnak este ötkor, hatkor, hétkor fél órát ventillálni. És ez igazából tök fontos, hogy egy ilyen lehetőség van. És egyébként pedig igazából az szerintem probléma, hogy a kollégáinkkal nagyon keveset találkozunk”.*

## **Együttműködések**

A három szerv általi irányítást az együttműködések kapcsán is megemlítik - nem tartják optimálisnak, ellentétes érdekekhez és széthúzáshoz vezetett ez a strukturális felépítés.

*„Ahogy mondtátok is, egymástól függünk. Tehát ez egy ilyen nagyon-nagyon láncszerűen felépített történet. Sok esetben nem is szerencsés. Tehát én még egyszerűen tervezhetném, nem feltétlenül így csinálnám.”*

*„Igen, hát pont ebbe, és nem tudom, hogy most lehet a területi ajánlással folytatás. Remélhetőleg teljesen más felállással, egy hatékonyabb működési, és nem konzorcium partnerekként széthúzva, mert szerintem ez mindenki a maga kutyáját eteti. Bocssátságok meg, egy irányban kellene húzni, de valahogy még sem így van, én szerintem.”*

A területi koordinátorok fontos feladatuknak tekintik, hogy segítsék a megvalósító stáb három tagjának együttműködését, és az összetett irányításból adódó nehézségek oldását.

*„Az a legideálisabb eset, amikor a három helyi megvalósító tökéletesen együtt működik. Jó a kapcsolatuk, szakmailag is jó, tök jó. Van, ahol ketten összevésznek, van, ahol mind a hárman utálják egymást.(...)Van ilyen, tehát több tűzoltásra mentünk már le, vagy nem mentünk le, de megpróbáltuk innen eloltani(...) emberismeret, meg problémamegoldó képesség kell hozzá, és én nagyon örülök, hogy ilyen kollegákkal dolgozom együtt, de igazából a másik, a többi területről sem hallottak azt, hogy ne tudnának egymással. Tehát egy csomó dolog szerencsére megállt területi koordinátori szinten, probléma, vagy megoldódik, és nem megy már följebb, mert meg tudjuk oldani, és azt gondolom, hogy ez jó.”*

*„Ugyanúgy azt gondolom, hogy legalább ennyire nagy különbségek vannak a BV-n belüli működéssel, és a TÁMOP projekt elfogadottságával kapcsolatban is. Meg ott a helyi stáb együttműködésével. Vagy netán, ha a BV parancsnoka mondjuk, szereti a projektet, és a stáb is együtt tud működni, de a kettő közötti személyzettel való kapcsolat, bármilyen konstelláció fent állhat, a nagyon jótól az eléggé rosszig. És akkor ezzel kell valamit kezdeni. Vagy ha beavatkozást igényel a helyzet, akkor lehetőség szerint jól kell tudni beavatkozni. Aki meg, ahol meg jól működik, ott meg hagyni kell őket, és nem beleszólni fölöslegesen.”*

## **Összegzés, javaslatok**

Javaslatként fogalmazódik meg a gyakorlat-orientáltabb és kevésbé centralizált működés. A döntések ésszerűbb leosztása a helyi, a közép és a felsővezetési szintek között - ebben sokat segítene a gyakorlati szakértelem igénybevétele a projekt felépítésekor. Heti rendszerességű elszámolást, jelentést javasolnak minden szintű TÁMOP alkalmazottnál, valamint az egy konzorciumi partnerhez kapcsolódó területen dolgozók rendszeresebb egyeztetését, kommunikációját.

Az egyes BV- intézetek méretére és típusára (előzetes, letöltő) kellene szabni a keretfeltételeket, és nem egységes elvárásokat megfogalmazni pl. a bevonás, a tevékenységek és indikátorok tekintetében a különböző adottságú BV-k felé. Hasznos lenne a szupervízió, külső szakemberek segítsége. Fontosnak tartanak, hogy a jövőben a közbeszerzések, az eszközbeszerzés és a munkaerő-felvétel a projekt megvalósítása előtt történjenek meg, az ezekben való elakadás ne akadályozza a szakmai munkát.

Optimális lenne, ha a megvalósítók szintjén való szakértelem és munkaerő amely az előző programban bevált, felkérést kapna a következő programban való munkára is. Elsőbbséget élvezne a munkaerő-felvételnél. Nem új embereket „tesztelnének”, új pályán.

Javasolják az egységes informatikai nyilvántartó rendszer kiépítését, mely egyrészt webes adatrögzítést tenne lehetővé és egyszerűsítene az adminisztrációt, másrészt informálná a projektben dolgozókat. (pl. a szabadságozásokról, a más intézményben dolgozó kollégák elérhetőségéről.) Ez megkönnyítené a feladatok összehangolását.

*„A KÜR az csodálatos dolog lenne, ha az az elején elkészült volna, és azóta lehetne benne dolgozni. De az most közröhej, hogy sehol nincsen, de valamit elő kell állítani, hogy működjön, és pont a projekt végére kész lesz.”*

További javaslat a TÁMOP munkatársak részére pozitív ösztönző és negatív szankcionáló eszközök bővítése. Legyen honorálható, ha valaki jól dolgozik és szankcionálható, ha hibázik. Ebben – véleményük szerint – a határozott idejű munkaszerződések nem igazán adtak mozgásteret. A pozitív ösztönzést különösen fontosnak tartják egy időben elcsúszó projektnél a dolgozók utolsó hónapokban való motiválására. Megoldást jelentene a fluktuációra két extra hónap bérének kifizetése. Ez esetben nem éreznék azt a projektalapon dolgozók, hogy alkalmazkodni kell egy bizonytalan határidőre meghosszabbított munkavégzéshez, aminek a végén nincs semmi biztonsági tartalékuk az álláskereső idejére.

A szolgáltatásokhoz kapcsolódó javaslat a hiányszakmákban való képzés, a képzések munkaerő-piaci igényekhez igazítása. A saját munkájukat érintő javaslatként fogalmazzák meg a területi koordinátorok BV-kbe való rendszeres kiszállási lehetőségét, mint feladatkör

beiktatását és ennek költségkalkulációját. Ennek alátámasztására úgy érvelnek, hogy a személyes jelenléttel egészen más információkat szerez az ember és más módon tudja segíteni a folyamatok gördülékeny működését.

*„Működik a telefonos és internetes, e-mailes kapcsolattartás. Valakivel elég találkozni havonta, az is igaz. De annak ellenére, irodában nem tudok koordinálni. Tehát nekem néha van az a késztetésem, hogy szeretnék kimenni az intézetbe, és megnézni, hogy az, amit mond, az úgy van. Nem csak úgy, hogy mit akarok hallani, és akkor úgy mondja”*

### **Az 5.6.2 tapasztalatainak beépülése**

A területi koordinátorok úgy vélik, hogy nem történt meg az 5.6.2.-es tapasztalatok felhasználása kellőképpen, az 5.6.3.-ban<sup>9</sup>. Sőt, bizonyos területeken, mint a projektadminisztráció kevésbé volt hatékony az 5.6.3 mint az előző projekt. Egyetértenek azzal, hogy előzetes házban modulszerű, rövid képzéseket lenne értelme tartani. Fontosnak tartják, hogy az utógondozásra csak akkor kellene nagyobb hangsúlyt fektetni, ha biztosítottak a személyi feltételek. Az 5.6.3-ban az utógondozás kapcsán érezték a leginkább, hogy „túl lett tervezve” a projekt. A papírmunka nagyon sok energiát elvett a direkt ügyfélmunka rovására.

Célszerűnek tartanak, ha a projekt nem különülne el a BV-n belül, hanem a napi munka részévé válnának ezek a szolgáltatások, azonban erre nincs kapacitása a jelenlegi helyzetben a BV intézeteknek. Véleményük szerint ez a hosszútávú cél nagyon távol van a jelen realitásától.

### **Tematikus fókuszcsoportok a családi kapcsolatokról**

A két tematikus csoportban 2-2 büntetés-végrehajtási intézet utógondozó koordinátorai és nevelői fogalmazták meg véleményüket a fogvatartottak családi kapcsolatainak alakulásáról, a kapcsolatok fenntartásának jellemző mintázatairól, valamint azzal kapcsolatos gondolataikat, hogy milyen lehetőségei és eszközei vannak a BV-nek és a TÁMOP 5.6.3.-nak a kapcsolatok erősítésére, helyreállítására.

A csoportok fontos tapasztalata, hogy a TÁMOP 5.6.3-ban megvalósuló resztoratív képzés ellenére az utógondozó koordinátorok az említés szintjén sem hozták be a resztoratív eszközöket, módszereket a családi kapcsolatok erősítése, helyreállítása és a reintegráció témái kapcsán.

### **Fogvatartottakról kialakult kép**

A családi tematikus csoportokban résztvevő, BV intézetben dolgozók szerint nem lehet általános jellemzést adni egy fogvatartottáról. A bűncselekménye jellege, a családi kapcsolatai, a társadalmi környezet mind olyan tényezők, melyek különbözővé teszik a fogvatartottakat. A csoporttagok szerint a reintegrációt elsődlegesen a fogvatartott egyéni attitűdje határozza meg, és az, hogy hogyan tölti el a BV-ben töltött időt: a fogvatartott szándéka a legfontosabb, anélkül nem tudnak segíteni. Jellemző attitűd, hogy a pénzügyi juttatás a fő motivációs tényező a BV-beli beiskolázásnál vagy a tanfolyamok elvégzésénél. Amíg a fogvatartottat a pénz motiválja, és nincs tisztában azzal, hogy az iskolai végzettsége a visszailleszkedés kulcsa, addig nehéz változtatni. Van az a réteg, aki kész változni, ha megkapja a külső segítséget. De a társadalom fogadókészsége is döntően befolyásolja, hogy mi várható a szabadulás után. A válaszadók hiányolják az állami és civil szervezeti háttérrel, intézményekkel, ahol támogatnák a szabaduló fogvatartottakat. Az erkölcsi bizonyítvány szükségessége az álláskeresésnél szinte lehetetlenné teszi számukra az elhelyezkedést. A szociális szférában előítéletes hozzáállást tapasztalnak a szabadulók felé:

*„szabadulást követően, szociális szféráról beszélek meg a munkaügyi szervezetekről, én még mindig azt tapasztalom, hogy az előítéletek vannak még*

<sup>9</sup> A fókuszcsoportban megvitattott javaslatokat lásd részletesen a jelen tanulmány bevezetőjében.

*szakmán belül is, csúnya ezt mondani, tapasztaltam nem egyszer, nem kétszer, máshogy kezeli a munkaügyi kirendeltség a szabadultat, mint aki soha nem volt börtönben.”*

*„Távolságtartás, bizalmatlanság a kliens felé. Ahogy a civil társadalom előítéletesen tekint az elítéltre, szabadultra, ugyanilyen emberek dolgoznak a szociális szférában, ez ott van, egy csomó információhiány, távol áll tőlük az egész Büntetés-végrehajtási Intézet.”*

További fontos reintegrációs tényezőnek látják a családi háttérét, a külső támogató hálót. Azt, hogy normakövető közegbe szabadul valaki, vagy bűnözői mintákat tapasztal maga körül. Az öt évnél hosszabb ítéleteseknél gyengül a családi kapcsolatok megtartó ereje, és a szociális segítő intézmények szerepe döntővé válik.

### **A családi kapcsolatok szerepe a fogvatartottak reintegrációjában**

A válaszadók véleménye szerint a családi kapcsolatok pozitív és negatív irányba is tudják befolyásolni a fogvatartottak attitűdjeit. A támogató, megtartó családi környezet mindenképpen erősíti a fogvatartottat. A negatív családi minták kétféleképpen hathatnak: lehet velük azonosulni és ellenazonosulni. Van, akit a szabaduláskor visszahúznak a bűnözői minták és a non-komform életmód. Van, aki elhatározza, hogy ki fog törni a családi minták általi meghatározottságból, nem szeretne visszakerülni a BV-be, ezért más életmódot akar élni, mint a családjá. Ez az elhatározás komoly erőfeszítést igényel, amelyben rendszerint magára van hagyva a szabaduló. Ennek a rétegnek lenne kulcsfontosságú a jelenleg nem jól működő szociális segítő háló.

A BV-ben töltött idő alatt a legnehezebb erőpróba a családi kapcsolatok gyengülése, vagy elvesztése. A testvéri és szülői kapcsolatok általában stabilabbak és kevésbé változékonyak. A házastársakkal, élettársakkal, gyerekekkel való kapcsolatok a veszélyeztetettebbek. Ezek elvesztése gyakran fordulópont a fogvatartottak életében és BV-beli útjában:

*„Van feleség, élettárs, tartós kapcsolat és közös gyerekekkel rendelkező fogvatartottnál, ha beüt a krach, párjára hagyja a gyerekeket, új párkapcsolat, stb. Erre pokoli nehéz tervezni, azt a lelki törést, amit meg kell ilyenkor élni, hogy egy szakítást nem tud megtenni, börtönben, beszélőn, egy óra alatt szakítok az asszonnyal, vagy úgy tudom meg, hogy megcsalt. Nem lehet úgy megbeszélni ezeket a helyzeteket (...) és ezt úgy túlélniük lelkileg, hogy még akkor tervezzenek jövőt, igen majd az én kis családom nélkül hogyan fogom élni az életemet, elég nehéz. Bekerülnek szerintem egy kis lelki zsákutcába, fekete lyukba, ott nagyon sok idő kell. BV intézeti pszichológustól kezdve, nevelői, bárki, aki ezt tudja ezt reálisnak látni, beszélgetős funkciók be tudja tölteni az életében, mert ezen átmenni, és így jövőt tervezni elég nehéz időszak ezeknél. (...) Nem könnyű helyzet felállni pozitívan, hogy jobb lesz nekem, ha kikerülök. Mert mit gondolnak, nekem nem lesz jobb, mert elvesztettem a családomat, ennél rosszabb már nincsen.”*

*„Pláne hogyha utána kapcsolat lesz, és a gyerekeket nem hozza látogatni, nem kap róluk fényképet, amikor előtte szoros volt a kapcsolat, gyerekekkel ezt elrendezni, hogy emlékeiben apaként éljen.”*

Az ilyen helyzetekből is fel lehet állni. Van, aki átlendül és küzd a gyerekei láthatásáért. Ezekből a „minden mindegy” állapotokból való kivezetésekből fontos szerepe van a nevelőkkel, pszichológusokkal való segítő beszélgetéseknek. BV-ben sokkal intenzívebben hatnak az apró változások, a kapcsolattartás megszokott rutinjától való eltérések, mint a szabad életben. Komoly indulatokat vált ki, ha valaki egy-két napig nem kap levelet vagy nem érkezik a megszokott időben a csomag. Ilyenkor gyakran csak annyi kell, hogy ráébresszék a fogvatartottat, munkaszüneti nap volt, vagy a GYES-en élő feleségének a hónap végén nem volt pénze csomagra. Az elzárásban eltávolodik a külvilág, kevés információ érkezik róla, és gyakran „fantáziával”, saját konstrukciókkal pótolják a hiányzó információkat. Segítő beszélgetések célja, hogy láttassák a másik oldal nézőpontját is, a realitások talajára helyezték a családról, a kinti életről való gondolkodást.

*„Nem látnak át egyszerű dolgokat. (...) A való világ.. adalékait kell csepegtetni, realizálni sok esetben dolgokat, nem úgy van az, ahogy gondolja.”*

*„Kint másképp intézik a dolgokat, mint ahogy ő azt bentről gondolja. Aztán, ha van pénze, akkor telefonon elmondhatja a véleményét, meghallgatják. Ha nincs pénze, akkor nem telefonál. De mire ezt levélben megírja, addigra már szerintem kétszer fordult odakint a családban a gondolatkör.”*

Elmondják, hogy a nők esetében egyértelműbb a családi kapcsolatok fontossága, mint a férfiak esetében. A nők egészen másként élik meg a szabadságvesztéssel járó család elvesztését, mint a férfiak. A nőket ez viseli meg leginkább a fogvatartás kapcsán. A nők számára a gyerekek elvesztése jelenti a legnagyobb érzelmi krízist. A férfiaknál az élettárs, vagy a feleség elvesztése az, ami meghatározóbb.

*„A nők érzelmileg sokkal erősebben kötődnek a gyerekekhez. Tehát ők leginkább a család elvesztése az, ami megviseli őket. Nem is az, hogy a szabadságuk odavan. Hanem hogy nem lehetnek a gyerekekkel, illetve nem lehetnek a családdal. A férfiaknál viszont nem is annyira a gyerekek utáni aggodalom vagy hiányérzet az, ami jelentkezik. A szeretett, kedves, a nő, a szex, hogy eltűnik az életükből. A nőket is befolyásolja. Ők általában ilyenkor szoktak belebonyolódni különböző nem hetero, szexuális kapcsolatokba egymással. Ez egy külön tanulmányt is megérne egyébként, hogy mi motiválja őket, meg hogyan, meg meddig és miként, és hogy ők ezt hogy élik meg. Egész más az a probléma, ami a családi kapcsolatok megszakadása kapcsán jelentkezik külön a férfiaknál, külön a nőknél. Legalábbis én így tapasztaltam.”*

A családi kapcsolatok alakulására úgy érzik, nincs igazán ráhatása a személyi állománynak. A nevelő, pszichológus azzal tud segíteni, hogy figyel, tájékozódik arról, hogy a fogvatartottnak problémái vannak és segít elviselni a családi kapcsolatok gyengülésének terhét:

*„Igazából ebbe nem tudunk nagyon beleszólni, segíteni. Hívjam fel, hogy ne hagyja el, rosszul van, annyit tudok, én úgy tudom motiválni, segíteni saját hatáskörömben, hogy tudomásom van arról, hogy a fogvatartottnak problémái vannak (...) ha én vagyok a látogatásos nevelő, tudom, hogy konfliktusa van, kijön az asszonnyal, megbeszéli, akkor saját hatáskörben üljenek még ott tíz percet, negyed órát, fél órát, apró dolgok, amire azt mondom, nem csak egy órát beszélnek, hanem jó tudnak négy szemközt beszélni. Eljön a nagymama, kiviszi a gyereket, kettesben fél órát még biztosítok neki, meg apróbb dolgok.”*

*„És ilyen esetben a lelket nekünk kell tartani benne, meg pozitív megerősítéseket adni neki. Jövőképet építeni, hogyha veszteségként él meg valamit, hogy az a legkisebb veszteségérzetet keltse fel. Valamivel próbálja kompenzálni, terelje el a gondolatait, vagy más megoldásban kezdjen el gondolkodni.”*

Véleményük szerint az öt év körüli ítélet egyfajta határvonalat jelent. Az ennél rövidebb ítéleteseknél az erős családi kapcsolatok megmaradnak. Ha gyengül, vagy megszűnik egy kapcsolat, azt nem a BV-ben töltött idő hatásának tekintik, hanem a kinti kapcsolat gyengeségi indikátorának. Az ilyen kapcsolatoknál úgy gondolják, nincs mit tenni. Igazán az erős kapcsolatoknál tudnak közbelépni, félreértéseket megelőzni, kisebb konfliktusok elsimításában segíteni. Ez nem része a nevelői hatáskörnek, ezért megválogatják, hogy kinek és milyen helyzetben járnak közben. A reintegrációs feladat kör miatt az ilyen jellegű segítségnyújtásra jobban oda kell figyelni, mindent meg kell tenni annak érdekében, hogy segítsék a családi kapcsolattartást:

*„Én abban tudok még, három hete nem kaptam levelet, nem tudom őket elérni. Adjon egy telefonszámot, kit hívjak fel, felhívom, van-e valami probléma a családban, azt mondják, hogy nem, nem, küldjük a levelet, feladtuk a csomagot. Akkor elmondom, hogy felhívtam a családot, minden rendben van, jól vannak, azt üzenik, hogy adják fel a levelet, csomagot. (...) Ezzel csínján bánok, mert nekünk nem feladatunk, mert utána azt mondja, nekem is hívja fel, nekem is hívja fel!*

*Mondom, nem azért vagyok itt, hogy kapcsolattartókat hívogassak. (..) Mérlegelem, az ember szuicid listán van-e, többletinformációt gyűjtök, beszélök pszichológussal és akkor, ha még ezzel tudok segíteni, felhívom a testvérét, hogy mi, hol, mennyit, ez is éves szinten az egy kezemen meg tudom számolni kinek, és mikor, és hogyan.”*

*„attól függ, hány éve van ott, odakerül a csoportba, egy hónapon belül illet nem csinállok, ezt ki kell érdemelni, legalább egy év, akkor sem ismerem, de látom kivel, hogy merre beszél.”*

A nevelő, a pszichológus, a lelkész, a személyi állomány szereplői, akik a fogvatartottak családi kapcsolatokat érintő. lelki problémáiban segítséget nyújtanak. Sokat tudnak segíteni a zárkatársak is. Problémás fogvatartottak esetén akár a nevelő is a zárkatársak segítségét kéri, hogy figyeljenek az adott fogvatartott lelkiállapotára.

### **A TÁMOP 5.6.3 értékelése az utógondozás szolgáltatáscsomag szempontjából**

Általánosságban, az elvek szintjén jónak tartják a TÁMOP keretében az utógondozói szerepkörhöz rendelt szolgáltatáscsomagot. A szolgáltatásokra fordítható gyakorlati időből, erőforrásokból azonban sokat elvesz a túladminisztráció. Helytelenítik, hogy sokszor nem a szolgáltatás minősége a prioritás a vezetők számára, hanem a formális teljesítés:

*„Lehet, hogy rosszul látom, indult ez a program, ennek, mivel ahogy mondtuk, sikerre van ítélve, és statisztikát kell produkálni bármi áron. Teljesen mindegy, mert úgyis megvolt a statisztika, meglegyen ennyi tréning, ennyi ember legyen rajta. De itt most március 1-én kitalálták, hogy ennek február 25-én menni kell. Így nekik is nehéz volt, mi is lestünk ki a fejünkből. Aminek végül is igazából, igen az tényleg sikeres volt, úgy látom, hogy egy kicsit statisztika. Legyen meg a 20 ember, mentsük meg! Nem feltétlenül arról szól a dolog, amiről kellene szólnia, hanem görcsöltök, mert ők is idegesek, nem tudják megcsinálni, lehetetlent kérnek.”*

Az ügyintézésben korlátozó tényező, hogy nincs a TÁMOP stáb minden tagjának jogosultsága a nyilvántartórendszerbe való betekintésre:

*„ha a fogvatartott nem közli velem, hogy mi az ő bűncselekménye, ki a kapcsolattartója. Ez lassítja a munkát, némely esetben, ha szabadságon van a projektfelelős, akkor nem tudok lépni. Ennek nem látom értelmét, hogy ügyintézek, TAJ kártyát pótlók neki, személyes adatai naponta hatszor átfutnak a kezem alatt, az iratai, de, hogy vannak olyan személyi adatok, amik meg mégsem. Mert valami miatt, azt találta ki valaki, hogy nekem ne legyen jogosultságom. Nem találok logikusnak. Ott dolgozom bent a sűrűben és nem nézhetem meg a nyilvántartó rendszert.”*

A többi csoporthoz hasonlóan a munkát nehezítő körülménynek látják a három szervezet általi irányítást, valamint, hogy folyamatos változások voltak az összetett szervezet felépítésében is. A három konzorciumi partner számára más-más volt a prioritás és eltérő információkat adtak a beosztottjaiknak. Itt is előkerülnek az időbeli csúszások, mint az egész munkafolyamatot hátráltató tényezők:

*„Ha nagyobb hatáskörünk lenne, kevesebb szabállyal és hátráltató tényezővel, ha lenne aláírási jogkörünk, valóban, ha hozzáférnénk, ha hagynának minket dolgozni, akkor lehet, hogy ez kicsit máshogy alakult volna. Nagyon sok volt a hátráltató tényező, három konzorciumi partner a projektben, ez a legnagyobb hiba szerintem, mert mindenki más információt kap, mindenkinek más a prioritás. Holott együtt kell dolgoznunk, ugyanannak kellene, hogy a célunk legyen, de valahogy elveszünk ezekben a kis apró részletekben.”*

*„Folytonosan változik minden. Ez az egyik legnagyobb hibája a projektnek. Egyik héten halljuk ezt az információt, dolgozz így, másik héten ne így csináld, csináld úgy. Nincs egy kialakult rend. Nagyon későn kezdtük el kidolgozni az eljárásrendeket.”*

*Idővesztés. Már dolgoztunk, sok esetben. Első időszakban azt sem tudtuk miről van szó. Ez luxus volt. Egy ilyen két éves projekt esetén.”*

Az utógondozás programelemei kapcsán többen képviselik azt a véleményt, hogy a szabadulás utáni időszakban – annak ellenére, hogy ez az időszak döntően meghatározza a szabaduló visszailleszkedését – kevés TÁMOP szolgáltatás valósult meg, vagy azok nem működtek hatékonyan. A TÁMOP-ban résztvevő, szabadult fogvatartottaknak csupán kis része, 10-20%-a vette igénybe a segítő szolgáltatásokat a szabadulás után is. Ennek egyik okaként más, informális erőforrásokra való támaszkodást valószínűsítene. Az okokat keresve azonban felmerülnek gyakorlati akadályok is: a fizikai távolság és a szabadulók szűkös anyagi erőforrásai sok esetben nem tették lehetővé, hogy személyesen keressék az utógondozó koordinátort. A különböző távolságra élő szabadultak számára nem voltak biztosítottak az utógondozó irodába jutás költségei.

### **A TÁMOP 5.6.3 megítélése a családi kapcsolatok helyreállítása szempontjából**

A családi kapcsolatok helyreállítására fókuszáló beszélgetések alapján az körvonalazódik, hogy nem volt teljesen világos a szakmai megvalósító stáb és a BV dolgozók számára, hogy milyen lehetséges tevékenységek tartozhatnak ebbe a szolgáltatáscsomagba. Ezt valószínűsíti az a tény, hogy a beszélgetések keretében kevés olyan tevékenységről számolnak be, amely a családi kapcsolat-helyreállítás területéhez kötődik, és ezeket is jórészt úgy állítják be, mint egy-egy dolgozó által végzett „egyéni akciókat” amire vonatkozóan nem voltak protokollok, irányelvek, elvárások.

*„ez is szerepel a szolgáltatási palettán, és épp beszélgettünk még a családi kapcsolatokról, hogy mit vegyünk szigorúan családi kapcsolatok helyreállításának? Ugyanis gyámügyi segítségnyújtást is adunk. Illetve minden olyan jellegű segítség, ami a gyámügy hatáskörébe illetve a családsegítés hatáskörébe tartozik. És kvázi az is már félig-meddig családi kapcsolatok helyreállítása, hogyha olyan jellegű ügyben eljárunk.”*

A TÁMOP stáiban az utógondozó koordinátorok azok, akikhez gyakran fordulnak családi problémákkal a fogvatartottak. A TÁMOP-os szolgáltatásként nyújtott „családi kapcsolatok helyreállítása” programelem kapcsán úgy látják, hogy ők csak közvetítői szerepkört látnak el a fogvatartott és az állami intézmények között. Nem ők végzik az ilyen jellegű tevékenységet, hanem a családsegítők, a gyermekjóléti intézmények, a gyámügy. Ezt az utat, az állami intézményekkel való kooperációt nem tartják hatékonyan. A külsős állami szervek dolgozói hivatali ügyintézésnek tekintik ezt a feladatot. Nem érintettek benne személyesen és nem motiváltak abban, hogy segítsenek. Nem tudják úgy átadni a fogvatartott kapcsolatépítési szándékát, mintha azt maga a fogvatartott tenné, vagy egy olyan közvetítő, aki személyesen ismeri a fogvatartott háttérét, motivációit. A csoportok tagjai úgy tudják, hogy csak a gyermekjóléti intézmények, a gyámhivatal, a családsegítő, a védőnő kereshetik a családokat. Civil szervezetekkel pl. nem lehet ilyen téren együttműködni - amit nem tartanak jó szabályozásnak:

*„Igen, családi kapcsolat helyreállítása összefügg a gyámhatósági ügyintézésekkel, szorosan jár, legalábbis nekem rengeteg van belőle, gyerekek miatt. (...) Nekem több olyan volt, megkeresni olyan családtagot, aki az évek alatt eltűnt a fogvatartott mellől, ezek nem túl sikeresek, azért nem, mert ezeket nem a fogvatartott teszi, nem én teszem, hanem egy másik szervezet, közvetítő, ő nem feltétlenül fogja úgy visszaadni a dolgokat, mint aki érintett benne.”*

Gyakran végződik úgy a bonyolult hivatali ügyintézés, hogy megkerül a család, de nem akar kapcsolatba lépni a fogvatartottal. Ilyenkor a címet sem adhatják meg a fogvatartottnak és kudarcélménnyel zárul a történet.

A családi kapcsolat-helyreállítás terén nagyon szűknek érzik a mozgásterüket a BV dolgozók. A nevelői munkakör része ugyan a szabadulásra felkészítés, melynek keretében



arról is szó van, hogy a fogvatartott hova szabadul. A nevelők elmondása alapján a jelenlegi leterheltség mellett nincs mód érdemi beszélgetésekre a szabadulás kapcsán.

*„Ez úgy működik, van egy sablonom, berakom a gépbe, lerögzítem és a gépből valaki lekéri a statisztikát, felkészítés szabadulásra. Ez nem azért van, mert lusta vagyok és x boksztal játszom az irodában. Igazából erre is volt egy ombudsmani vizsgálat annak idején, ahol megállapították, hogy egy nevelőnek 30 fő lenne ideális. Nektek van 100, nekem 70 van, mert a fegyházban 4 fő van egy zárkában. (...) Tehát ez is megöli ezt a dolgot, hogy tők szépen beszéljünk reintegrációról, segítségünk, de nem tudok tapasztalatot mondani, mert egyszerűen nincs rá idő.”*

Véleményük szerint a családi kapcsolatok helyreállításában a TÁMOP nem hozott érdemi változást. Alapvető előrelépésnek tartanak, ha a fogvatartott vagy a BV-s személyzet végezhetné a család felé a kapcsolatfelvételt:

*„Szerintem az, ha mi személyesen is megkereshetnénk a családot, akár tényleg úgy hogy bekopogunk, akár úgy hogy levélben, telefonon. Számomra az már nagyobb segítség lenne, mintha családsegítőn stb. keresztül, mert mi vagyunk a fogvatartottakat hallgatók, és meghalljuk a másikat is, összeáll a fejedben, hoppá, mégsem úgy van. Ez nagy segítség lenne, tisztázni a fogvatartottal miért van így ez, kapunk egy választ most a családsegítőtől, hogy nem. Ezt a választ nehéz elfogadni és feldolgozni a fogvatartottnak, mint hogyha el tudod mondani, miért is alakult így.”*

Azokban az esetekben, ahol aktívak a családi kapcsolatok és a fogvatartott a családjába szabadul, szakmailag indokolt lenne a család felkészítése is a fogvatartott fogadására. Nagyon sokszor találkozunk azzal, hogy mindkét félnek irreális képe van arról, hogy mi várható:

*„Egy segítő beszélgetés kellene a kint lévő családdal. Igen, több infóknak lenne. Fontos lenne szabadulók esetén a családot is felkészíteni, hogy mi fog történni.”*

*„Amikor meg is van az állandó kapcsolat, és visszafogadják a fogvatartottat, akkor minden happy - holott nem. Egy idő után hihetetlen nagy teher lesz a szabaduló fogvatartott, nem tud mit kezdeni az idejével, megvoltak a határok a börtönben, mikor kel, mit csinál, mit eszik, amikor visszakerül a családba, mondhatni már nem ugyanaz az ember, aki, amikor elment, és erre a család nincs felkészülve. Úgyhogy valamilyen szinten velük is kellene foglalkozni.”*

Egy-egy egyedi esetben a TÁMOP stáb tagok, saját kezdeményezésre, az utógondozó munka részeként végeznek családi kapcsolatépítő tevékenységet:

*„Van egy fiatalember nálam, testvére fogadta be szabadulását követően, nagyon zűrös háttérre. A testvére normális ember volt, visszafogadta és ők pl. ketten járnak hozzám be, (...) a legtöbb esetben együtt jönnek, mert így tudom valahogy őket egyben tartani családként. Ami probléma van, kipakolják, komolyan én nem végeztem mediációt, de azt csinálom. Ez jó akkor, ha a család nyitott erre valamilyen szinten, vagy ha a fogvatartott ezt igényli. Ez a fogvatartott – először keresett fel, az ő igénye alapján beszéltek meg, hogy jövő héten jöjjön a testvérével.”*

## **Összegzés, javaslatok**

Elhangzik olyan vélemény, hogy egy egyszerűbb, szűkebb szolgáltatáscsomaggal többet sikerült volna elérni. A családi csoportok résztvevői a tréningeket és a szakmaképzést hagyták volna el. Ezt azzal támasztják alá, hogy mind a tréningek, mind a szakmaképzés a BV-k nagy részében TÁMOP-tól függetlenül, más forrásból is elérhető szolgáltatások. A TÁMOP koncentrálna az egyéb, reintegrációt segítő szolgáltatásra – melyekre a BV-k nagy részében a személyi állománynak nincs kapacitása: az ügyintézésre, a kapcsolat-helyreállításra, a lakhatásra, a munkaerő-piaci elhelyezkedésre:

*„Ha csak az utógondozói, munkaügyi, reintegrációs szolgáltatásokra fókuszált volna ez a projekt, sokkal sikeresebb lett volna, mint szakmai megvalósító sem örlödtünk*

*volna fel ennyire, mármint a stresszben. Mert ez a tréningre való felkészítés, szakmára való benyomása a fogvatartottnak, ez valami borzalom.”*

A reintegrációs és utógondozó szolgáltatáscsomag célcsoportját szűkítenék a közeljövőben szabaduló fogvatartottak körére. A TÁMOP 5.6.3 programelemei közül a legfontosabbnak a reintegrációs és utógondozó programcsomagot látják, ezt tartanák meg leginkább a BV-ben. De nem a nevelői munkakör részeként képzelik el reintegrációt, hanem külön státusz létrehozását javasolják ezek ellátására.

## ÖSSZEFOGLALÁS

Az jelen fejezet a BV-ben dolgozó, a programvezető, a területi koordinátor, valamint a tematikus fókuszcsoporthoz megfogalmazott eredményeket szintetizálja, a javaslatokat és problémákat táblázat formájában összegzi.

<b>A SZAKMAI MEGVALÓSÍTÓK JAVASLATAI A TÁMOP 5.6.3-AS PROJEKTTTEL KAPCSOLATBAN</b>
<b>FOGVATARTOTTAK MOTIVÁLÁSA, BEVONÁSA</b>
az időben kiszámítható és stabil ütemezés pozitívan hat a fogvatartottak motivációjára
javasolják a pozitív ösztönző eszközök bevezetését (mint álláslehetőség szabaduláskor a szakmaképzést legjobban teljesítőknek, versenyhelyzet, csoport szűrése a teljesítmény alapján)
egyénesített, személyre szabott szolgáltatások (rugalmasan összeállítható legyen)
<b>KÉPZÉssel, MUNKÁVAL KAPCSOLATOS JAVASLATOK</b>
munkaerő-piaci igényekre reagáló képzések
a képzési szakasz átívelése a szabadulás utánra
<b>REINTEGRÁCIÓVAL KAPCSOLATOS JAVASLATOK</b>
a szociális segítő intézményekkel való együttműködés bővítése, intenzívebb bevonása
bővebb eszközök a BV-ben dolgozók számára a családdal való kapcsolatfelvételre (ne csak az állami infrastruktúra segítő intézményein keresztül lehessen)
<b>SZERVEZETI ÉS SZERVEZÉSI JAVASLATOK</b>
ne egymásra épülő projektszakaszok, elemek legyenek, hanem modulokból álló, rugalmasan kombinálható szolgáltatáscsomagok
a helyi, BV-s sajátosságok figyelembe vétele a projekt tervezésekor (különös tekintettel a ház méretére, illetve az előzetes és letöltőházak sajátosságaira)
ésszerűbb és egyszerűbb szervezeti felépítés
kevesebb dokumentáció és adminisztráció – a szakmai munkára fordítható idő növelése érdekében
<b>KOMMUNIKÁCIÓ</b>
kiterjedtebb, széleskörűbb tájékoztatás a BV személyi állománya felé
áttekinthetőbb, világosan lefektetett kommunikációs utak, protokollok a megvalósítás különböző szintjei között (helyi stábok, regionális koordináció, központi vezetőség)
<b>MEGVALÓSÍTÓ SZAKEMBEREK ÉS SZEMÉLYI ÁLLOMÁNY KÉPZÉSE</b>
a képzések időben jól ütemezve, a projektszakaszokhoz illesztve valósuljanak meg
a személyi állomány számára több képzés legyen – különös tekintettel az érzékenyítésre
legyen a megvalósító stáb számára szupervízió
<b>PROJEKT FOLYTATÁSÁVAL KAPCSOLATOS JAVASLATOK</b>
a TÁMOP 5.6.3-ban kiképzett és bevált munkaerő megtartása, következő projektbe bevonása

# Hegedűs Judit: Interjú vizsgálat a büntetés-végrehajtási intézetek személyi állományának körében.

## BEVEZETÉS

A büntetés-végrehajtási intézetek személyi állományának szerepe alapvetően meghatározó bármely az intézetet, a munkájukat érintő innovációk esetében: az intézet vezetőinek, a személyi állománynak a hozzáállása közvetve-közvetlenül is befolyásolhatja az adott fejlesztés sikerességét. Ez kiemelten így van egy olyan projekt<sup>10</sup> esetében, mely abból a felismerésből indult ki, hogy a fogvatartottakkal foglalkozó szakemberek nagyrészt túlterheltek; a fogvatartottak reintegrációjával kapcsolatos ismerete nem aktuális, az egy nevelőre jutó fogvatartotti létszám kedvezőtlenül hat szakmai tevékenységükre<sup>11</sup>.

A problémákra való rendszerszintű reagálást tűzte ki célul a TÁMOP 5.6.3-as projekt. Országosan egységes alapelvek mentén megvalósítható reintegrációt segítő szolgáltatásokat kívánt biztosítani a projekt az ország mindegyik büntetés-végrehajtási intézetében. A fogvatartottak, az előzetes letartóztatás alatt álló személyek, valamint a kényszergyógykezeltek számára személyiség- és kompetenciafejlesztő, valamint képzési és utógondozási programot szerveztek. Emellett a projekt rész célként fogalmazta meg a fogvatartotti célcsoporttal foglalkozó szakemberek felkészítését is<sup>12</sup>, hiszen a hatékony végrehajtás egyik feltétele a büntetés-végrehajtási intézetek személyzetének támogatása. Ebből adódóan a projekt kiemelt szerepet szánt a büntetés-végrehajtási dolgozók felkészítésére, melynek az alábbi főbb elemei voltak:

- intézetparancsnokok és büntetés-végrehajtási osztályvezetők felkészítése;
- bemutató a büntetés-végrehajtási intézetek személyi állománya részére;
- a projektben érintett személyi állomány felkészítése, kommunikációs, konfliktuskezelési készségek fejlesztése;
- folyamatos tájékoztatása az intézetek vezetőinek a belső szabályozókat érintő projekttevékenységekről;
- konzultáció.

Mindezzel az volt a cél, hogy valamennyi büntetés-végrehajtási intézet munkatársa „ismerje meg a program célját, a várható reintegrációs eredményeket, ismerje meg a fogvatartottak társadalmi és munkaerő-piaci reintegrációjáért működő szervezeteket, ezek feladatait, a TÁMOP-5.6.3-as kiemelt projekt keretében a büntetés-végrehajtási intézetben zajló tevékenységeket, ezek ütemezését. Válgjon világossá, hogy mi a programban közvetlenül nem dolgozó személyzettel szembeni elvárás.”<sup>13</sup> Mindez azért is szükséges megtenni, hogy

---

<sup>10</sup> A fogvatartottak többszakos, társadalmi és munkaerő-piaci reintegrációja és az intenzív utógondozás modellje című kiemelt projekt – projektismertető TÁMOP-5.6.3-12/1-2012-0001 URL: [http://www.tamop.irm.gov.hu/uploads/TAMOP\\_5\\_6\\_3\\_Projektismerteto.pdf](http://www.tamop.irm.gov.hu/uploads/TAMOP_5_6_3_Projektismerteto.pdf) Letöltés ideje: 2015. március 3.

<sup>11</sup> Hasonló eredményre jutottak a 2009 és 2012 között az Országos Kriminológiai Intézet (és dr. Barabás Tünde) szakmai vezetésével megvalósul a Mediáció és helyreállító igazságszolgáltatás a büntetés-végrehajtásban (MEREPS1) című, az Európai Bizottság Criminal Justice program által támogatott kutatás is. Erről részletesebben lásd: Windt Szandra: Mediáció és resztoratív igazságszolgáltatás a büntetés-végrehajtásban (MEREPS), avagy egy nemzetközi projekt tapasztalatainak bemutatása. URL: <http://www.unimiskolc.hu/~wwwdeak/Collegium%20Doctorum%20Publikaciok/Windt%20Szandra.pdf> Letöltés ideje: 2015. március 3.

<sup>12</sup> A fogvatartottak többszakos, társadalmi és munkaerő-piaci reintegrációja és az intenzív utógondozás modellje című kiemelt projekt – projektismertető TÁMOP-5.6.3-12/1-2012-0001 9. o. URL: [http://www.tamop.irm.gov.hu/uploads/TAMOP\\_5\\_6\\_3\\_Projektismerteto.pdf](http://www.tamop.irm.gov.hu/uploads/TAMOP_5_6_3_Projektismerteto.pdf) Letöltés ideje: 2015. március 3.

<sup>13</sup> A fogvatartottak többszakos, társadalmi és munkaerő-piaci reintegrációja és az intenzív utógondozás modellje című kiemelt projekt – projektismertető TÁMOP-5.6.3-12/1-2012-0001 9. o. URL: [http://www.tamop.irm.gov.hu/uploads/TAMOP\\_5\\_6\\_3\\_Projektismerteto.pdf](http://www.tamop.irm.gov.hu/uploads/TAMOP_5_6_3_Projektismerteto.pdf) Letöltés ideje: 2015. március 3.

a munkatársak ellenállását tudatosan csökkentsek, a fogvatartott ne szembesüljön kettős értékrenddel, ne legyen feszültség a „kintről hozott programok és a benti programok” között. A munkatársak tájékoztatása alapvető elem, hiszen így kikerülhető az ellenállás legfőbb oka a tájékoztatatlanság, ugyanakkor sikerek esetében az ő szerepük is felértékelődik.

A projektben konkrétan meghatározták, hogy az intézethez tartozó egyes szereplőktől mit is várnak el, ezt az alábbi táblázat foglalja össze<sup>14</sup>:

Parancsnokok	Az MT hatáskör felelősségi mátrixban meghatározottak szerint az intézetparancsnok, vagy delegáltja a projekten belül ellenőrzési hatáskörrel bír. Emellett a projekttel kapcsolatos napi ügyekben tájékoztatást kap a szakmai vezetőtől.
	Dokumentációk tekintetében a tréningek teljesítési igazolását aláírja, a munkaidő nyilvántartásokat láttamozza (vagy megbízottja), a szakmaképzéshez tartozó egészségügyi alkalmassági vizsgálatokat aláírja.
	A programhoz kapcsolódó jóvátételi programok saját hatáskörben történő engedélyezése.
	A programba résztvevő önkéntesek munkájának engedélyezése az adott intézeten belül saját hatáskörben.
Főfelügyelők, Felügyelők	Fogvatartottak mozgatása, előállítás.
	Probléma esetén a felügyelő véleményének kikérése,
	Tréning, szakmaképzés bevonáshoz felügyelet véleményének esetleges megkérése.
	Intézkedések probléma esetén az adott fogvatartottal szemben.
	A jóvátételi programok esetében a fogvatartottak mozgatása külsős helyszínekre.
Nevelők	Bevonások előkészítése bv-s szakmai és biztonsági szempontokból,
	Kérelmek ügynézése, véleményezése.
	BFB-re történő javaslatok elkészítése, a BFB-n való részvétel.
	Folyamatos kapcsolattartás az utógondozó koordinátorral és a reintegrációs tanácsadóval.
	Esetmegbeszéléseken való részvétel (intézetenként változhat).
TÁMOP szakmai vezető	Bv-s szakmai támogatás a stáb részére (napi nehézségek esetén segítségnyújtás).
	A szakmai stáb munkájának kéthavonta történő ellenőrzése.
	Kiadásra (BvOP irányába) kerülő és beérkező iratok kontrollja, szignálása.
	Helyi szakmai szabályzók elkészítésében közreműködés a projekt vonatkozásában.
	Eseti döntések a fogvatartottak kérelmében, ügyeiben (pl. befogadási és foglalkoztatási bizottsági döntés hatáskörben).
	Bv-s és külsős szakmai munkatársak felvételében eseti közreműködés.
	Esetenként részt vesz a stábertekezleteken vagy az esetmegbeszéléseken.
	Távollét esetén a szakmai vezető, vagy delegáltja ellátja a projektfelelősi feladatokat.

1. táblázat: A személyi állomány szerepköre

## A KUTATÁS MÓDSZERTANI HÁTTERE

### A kutatás célja

A kutatás célja a büntetés-végrehajtási intézetek személyi állományának (a fogvatartottakkal közvetlenül érintkező állománytagok) általános attitűd, motivációs, egyes szakmai csoportok (nevelő, körlet-főfelügyelő, körlet felügyelő, biztonsági felügyelő) együttműködésének, egymás közötti kommunikáció hatékonyságának, kollegiális viszonyának, valamint a fogvatartottakkal kapcsolatos nézetek, kommunikációs eszközök, motivációs, mozgósítási technikák és az intézményi struktúrában elfoglalt helyének vizsgálata.

<sup>14</sup> A táblázatot a Büntetés-végrehajtás Országos Parancsnokság TÁMOP szakmai munkatársai állították össze a kutatók számára.

A vizsgálat főbb témakörei az alábbiak voltak:

- fogvatartottokról alkotott kép,
- reintegrációs projektek ismerete,
- TÁMOP-5.6.2 illetve a TÁMOP-5.6.3 ismerete és megítélése,
- együttműködés a projektek megvalósításáért a projektek megvalósítóival.

Fontosnak tartottuk, hogy összehasonlítsuk a TÁMOP 5.6.2-as projekt során szerzett tapasztalatokat<sup>15</sup> a mostaniakkal. Arra a kérdésre kerestük a választ, hogy van-e különbség a korábban hasonló projektet integráló, illetve az azt újonnan megvalósító intézetek személyi állományának projekthez való viszonyában, a szakmai megvalósítókkal való együttműködésében. Ennek érdekében két, a TÁMOP-5.6.2. projektet korábban megvalósító, és három, a TÁMOP-5.6.3-as projektet újonnan megvalósító büntetés-végrehajtási intézet személyi állományának körében félig strukturált interjúk készültek. Az interjúk elemzése során azonban azzal szembesültünk, hogy számos kérdéskörben nem lehetett különbséget tenni az újonnan bekerült intézetekben dolgozó és a régebbi pályázatban is dolgozó munkatársak véleménye között.

## Kutatási módszer

Kutatási témáink feltárására a szóbeli kikérdezés módszerét választottuk. Félig strukturált interjúk készültek, melynek főbb tematikus pontjai a teljes minta esetében nagyjából azonosak voltak. Az interjúvázlatok kialakításánál a TÁMOP 5.6.2-es projekthez kapcsolódó kutatásban használt kérdéssor szolgált kiindulópontul annak érdekében, hogy a későbbiek során a két kutatás adatai összehasonlíthatóak legyenek.

Mindegyik interjú **jégtörő kérdésekkel** kezdődött: az interjúalanyokat saját, személyes életút mellett az intézet rövid bemutatására kértük meg. Ezt követően a **fogvatartottakról kialakított képről** kérdeztük, a társadalomba való visszailleszkedés esélyeiről, a támogató és gátló tényezőkről érdeklődtünk. Ezen általánosabb kérdéseket követően a TÁMOP 5.6.3-as program egészére vonatkozó információkat gyűjtöttük össze kitérve általában a **reintegrációs programok hatékonyságára**, az alkalmazott módszerekre. Fontos volt feltárni, hogy **az adott személy mennyire vonódott be a projektbe**, milyen feladatai voltak ezzel kapcsolatban, milyen nehézségekkel, illetve sikerekkel szembesült munkája során. Kiemelt fontosságú elemnek tartottuk az **együttműködést**, éppen ezért több oldalról is megközelítettük a kérdéskört: az egyén és a programot képviselők; a személyi állomány és a programot képviselők; a fogvatartottak és a programot képviselők közötti kooperációra utalt több kérdés is. Az interjúk utolsó blokkjában **összességében** voltunk kíváncsiak az interjúalany véleményére: hogyan értékeli, mi az, ami pozitív, mi az, ami fejlesztendő terület. Milyen javaslatai lennének a továbbiakban, illetve a korábbi pályázathoz képest milyen tapasztalatai vannak. Természetesen az interjúkészítők figyelembe vették az adott személy munkakörét, így például a vezetőkkel készített interjúkban külön kitértek a vezetői szempontokra is. Az interjúvázlat adta a beszélgetés vezérfonalát, ugyanakkor az interjút készítők lehetőséget biztosítottak arra is, hogy az interjúalanyok a kérdéssortól eltérő problémakörökre is rámutathassanak.

Az interjúkat 2014. november – 2014. december között vettük fel a kutatásban résztvevő intézetekben. Az interjúk átlagosan 1,5 órás időtartamúak voltak. Előzetes engedély alapján rögzítésre kerültek a beszélgetések, melyeket szó szerint begépeztünk. Az interjúk felvételekor biztosítottuk az interjúalanyokat arról, hogy amit mondanak, nem lesz beazonosítható, az általuk elmondottakat csak és kizárólag kutatási célból használjuk fel.

---

<sup>15</sup> A TÁMOP 5.6.2-es kutatási eredményekről az alábbi írásban olvashatunk: Pálinkó Éva: *Az elítéltek többszakaszos, társadalmi és munkaerő-piaci reintegrációja és intenzív utógondozási modelljének kialakítása*” alprojekt értékelése a szakmai megvalósítók körében. URL: [http://www.tettprogram.hu/uploads/palinko\\_eva\\_papp\\_qabor\\_kutatas.pdf](http://www.tettprogram.hu/uploads/palinko_eva_papp_qabor_kutatas.pdf) Letöltés ideje: 2015. március 3.

Ebből is adódik, hogy az eredmények közlésekor nem jelezzük azt, hogy mely intézményekről van szó, inkább egy általános kép kialakítására törekedtünk.

### **Az elemzés módszere**

A tanulmány klasszikus interjúelemzésen alapul, melynek során elsőként az elemzési szempontrendszer került kidolgozásra a kutatási terv és az interjúvázlatok alapján. Ezt követően a szövegeket átolvasva kategorizáltuk az egyes bekezdéseket, majd összehasonlítottuk az elmondottakat a korábbi TÁMOP 5.6.2-es kutatási eredményekkel. Törekedtünk arra, hogy rámutassunk a hasonlóságokra, különbségekre.

Az alábbi tematikai blokkokat határoztuk meg:

- Az interjúalany szakmai identitása, pályaszocializációja
- A börtönvilág jellegzetességei
- Fogvatartottakról kialakított kép
- Társadalmi reintegráció:
  - o gátak
  - o segítségnyújtási lehetőségek
- Általában a reintegrációs programokról
- TÁMOP 5.6.3. projekt:
  - o működése, megvalósítása, értékelése
  - o az intézet személyi állományának hozzáállása a programhoz
  - o a TÁMOP-os kollégákról alkotott kép
  - o a TÁMOP 5.6.2. projekttel való összehasonlítás
- Javaslatok, megoldási lehetőségek

### **A minta leírása**

A kutatásban összesen 35 fő vett részt, akik kiválasztásánál fontos szempont volt, hogy az intézetek parancsnokai, nevelői, felügyelői mellett a kifejezetten erre a projektre felvett TÁMOP szakmai vezetői is szót kapjanak. Tekintettel arra, hogy a korábbi projekttel is össze akartuk hasonlítani az eredményeket, így kitétel volt, hogy azon intézetek esetében, melyek már a TÁMOP 5.6.2-es projektnak is helyet adtak, lehetőleg olyan nevelőket és felügyelőket jelöljenek ki az interjúra, akiknek vagy volt kapcsolatuk a TÁMOP 5.6.2-es projekttel is, vagy legalább már abban az időben az intézetben dolgoztak.

	Parancsnok/Helyettes		Nevelő		Felügyelő		TÁMOP szakmai vezető		Összesen (fő)	
	Terv.	Telj.	Terv.	Telj.	Terv.	Telj.	Terv.	Telj.	Terv.	Telj.
Intézet 1 (TÁMOP 5.6.2-ben is már résztvevő intézet)	1	1	3	2	2	3	1	1	7	7
Intézet 2. (TÁMOP 5.6.2-ben is már résztvevő intézet)	1	1	3	2	2	3	1	1	7	7
Intézet 3	1	2	3	3	2	2	1	0	7	7
Intézet 4	1	1	3	3	2	2	1	2	7	8
Intézet 5	1	1	3	4	2	1	1	0	7	6
Összesen	5	6	15	14	10	11	5	4	35	

2. táblázat: Az interjúalanyok összetétele  
(Magyarázat: terv.= tervezett; telj.= teljesített)

**Iskolai végzettségüket** tekintve a mintában szereplők között többen (16 fő) megemléstették, hogy felsőfokú végzettséggel rendelkeznek: közöttük négyen pedagógusképzésben, ketten szociális képzésben tanultak, míg rendőrtiszti főiskolát 8 fő végzett. A több éves, már-már évtizedes tapasztalattal bíró kollégák mellett a néhány éve a büntetés-végrehajtásban dolgozók is bekerültek a mintába.

## A KUTATÁS EREDMÉNYEI

### Az interjúalanyok szakmai identitása

A szakmai identitás kialakulása az egész életpályán át tartó folyamat, amelyet alapvetően meghatározzák a munkavégzés során szerzett tapasztalatok, a szakmai ismeretek és képességek elsajátítása, a siker és a kudarc hatása – különösen így van ez a büntetés-végrehajtás területén. Hasonlóan a TÁMOP 5.6.2-es kutatáshoz<sup>16</sup> itt is heterogén volt a megkérdezettek csoportja: a vegyész-mérnöktől kezdve a szociális munkáson át a pedagógusig sokféle végzettségű személy megtalálható. A kifejezetten a TÁMOP feladatokra felvett személyek a szociális szférából jöttek, a segítőkész attitűd, a fejlődésbe vetett hit egyértelműen jellemző volt rájuk. Összehasonlítva a korábbi projekttel, már több tapasztalattal rendelkeztek a büntetés-végrehajtás területén: volt olyan kolléga, aki a korábbi projektben reintegrációs tanácsadói feladatokat látott el, a pályázati tapasztalattal rendelkezők aránya egyértelműen magasabb volt, mint az előző projektben.

A büntetés-végrehajtási intézet személyi állományára a sokszínűség volt jellemző mind életkor, mind iskolai végzettség tekintetében. A több éven át a büntetés-végrehajtásban dolgozók mellett pályakezdő nevelők, felügyelők is részt vettek a kutatásban. Több személy (6 fő) említést tett róla, hogy a korábbi pályázatban (TÁMOP 5.6.2) is részt vett, így tudott reflektálni a változásokra.

<sup>16</sup> A TÁMOP 5.6.2-es kutatási eredményekről az alábbi írásban olvashatunk: Pálinkó Éva: Az elítéltek többszakaszos, társadalmi és munkaerő-piaci reintegrációja és intenzív utógondozási modelljének kialakítása” alprojekt értékelése a szakmai megvalósítók körében. URL: [http://www.tettprogram.hu/uploads/palinko\\_eva\\_papp\\_qabor\\_kutatas.pdf](http://www.tettprogram.hu/uploads/palinko_eva_papp_qabor_kutatas.pdf) Letöltés ideje: 2015. március 3.

Az interjúkban kitértünk arra, hogy milyen háttértényezők határozták meg pályaválasztásukat, mely szinte teljes mértékben hasonló az 5.6.2-es kutatáshoz. Leginkább a „kényszer” hozta ide a kollégákat, 8 fő jelezte, hogy korábbi munkahelye megszűnt és csak itt kapott állást, de „nem bántam meg. Ez egy biztos munka. Ha betartjuk a szabályokat, akkor ez biztos hely. Itt .....-ban ez ritka, meg kell becsülni.” Négy fő még az 1990-es években a biztos megélhetés miatt lépett erre a pályára, ugyanakkor az anyagiak mellett a hivatástudat is érzékelhető több kolléga válaszában: *“Mikor egyetemre jártam, akkor a gyermekvédelemmel kapcsolatos kurzusokat meg kriminológiával kapcsolatos kurzusokat is hallgattam, és az egyiknek a teljesítési követelménye az egy börtönlátogatás volt és ..... volt az első börtön, ahova én betettem a lábamat az életbe. Nekem ez annyira megtetszett, hogy úgy gondoltam, hogy ez lesz a hivatásom.”* A kényszer, az elhivatottság mellett érdekes jellegzetességként jelennek meg a “büntetés-végrehajtási dinasztikiák”, több interjúalanyunk kiemelte, hogy felmenői között rendvédelmisek vannak, szinte kikerülhetetlen volt a sorsa, hogy börtönbe helyezkedjen el: *“Családi indíttatásunk nekünk ennél komolyabb, már a nagyapám is a rendészetnél dolgozott annó, még a 2. világháború előtt. Apám is közel 40 évig dolgozott a bv-ben, volt egy dinasztikus jelleg a családban, hogy rendészeti szerveknél dolgoznak az ősök. Még a feleségem családjánál is jelentős számban található katonatisztek, büntetés végrehajtási szakemberek. Így alakult, nyilván a gyermekeim és a feleségem is ezen a területen dolgoznak. Van a családban rendőr, katasztrófavédelmi szakember, büntetés végrehajtási szakember. Az egész paletta le van fedve.”*

Bár szinte mindegyik interjúban megjelent, hogy mennyire nehéz munkát végeznek, mégis – kevés kivétellel – érzékelhető volt elhivatottságuk, a rendvédelmi munka jellemzőivel való azonosulás: *“Nekem tetszik ez a parancsuralmi rendszer, főleg akkor, ha mindenki betartja, mindenki egyenlő. Tetszik, amikor megmondják, hogy mit kell csinálni.”* – a kiszámíthatóság, átláthatóság mint érték egyértelműen megfogalmazott a rendvédelmi munka értékeként, ugyanakkor a nyitás nehézségét, a rendszer külső világ számára merev működését mint akadályozó tényezőt is kiemelték. A rendszer működését árnyaltan elemezték, a külső világ felé nyitást egyre jobban érzékelték az interjúban résztvevők, különösen hangsúlyozták ezt a TÁMOP 5.6.2-es pályázattal is aktív kapcsolatban lévő kollégák.

A szakmai identitás fontos része a továbbképzés kérdése, mely – nem feltétlenül csak a pályázathoz kapcsolódva – főleg a nevelők és a vezetők körében jól tetten érhető: többen civil diplomájuk mellé megszerezték a rendészeti felsőfokú végzettséget, ugyanakkor a középfokú végzettségű egyének kevésbé hangsúlyozták pályaszocializációjuknál a képzés iránti igényüket. A továbbképzésekre rendszerint vonakodva mennek a kollégák – a parancsnoki, vezetői interjúk szerint –, emögött nemcsak a motiválatlanság rejlik meg, hanem az is, hogy gyakran saját szabadidő terhére mentek el – szinte szó szerint hasonló gondolatokat fogalmaztak meg, mint az 5.6.2-es kutatásban. Ugyanakkor „aztán, amikor végigcsinálták, nagyon tetszett nekik, kérdezték, mikor lesz újra. Látták, hogy ez nem rossz. Vannak stresszkezelő helyzetmegoldások. Pár napos tréningekre küldünk kollégát, hazajönnek, ki vannak cserélődve, kipihelve. Ott nagyon sokat kapnak szakmailag is a szituáció helyzetgyakorlatok során.” Az 5.6.2-es kutatás ajánlása, miszerint inkább a kollégák mentális egészségét támogató képzésekre van szükség, beigazolódott: többen elégedetten jelezték, hogy élvezték a képzéseket, míg mások sajnálatukat fejezték ki, hogy nem vehettek részt benne, mert „jókát meséltek róla”. Ennek általánosabbá tétele azért is szükséges, mert - ahogy az a korábbi 5.6.2-es kutatásban is megfogalmazódott, a munkatársak nagyon leterheltek - függetlenül a TÁMOP projekttől mint rendszerszintű probléma fogalmazódott meg ez. A leterheltség több szinten is megjelenik: egyrészt az egy nevelőre jutó fogvatartotti létszámban, másrészt a túlórák számában is. Jól látták interjúalanyaink a leterheltségből adódó problémákat: a személyzet kiegészését, a stresszel kapcsolatos megküzdési stratégiák működő képtelenségét, a kollégák fiatal elhalálózását, tartós megbetegedését: „Érzékenynek kell lenni erre a típusú munkára, enélkül nem lehet itt dolgozni. Le kell vetni az előítéleteket. Minden fogvatartottal másképp kell beszélni, gondolkodni kell az ő fejével, hogy meg tudják oldani a problémáját. Aki nem bírja ezt a



munkát, az nem marad sokáig mert felemésződik. Tehát nem nézhetjük azt, hogy ki miért van bent. Ez nem lehet a szakma kiindulási pontja. Mert ez nem lombrózós dolog, hogy te ezért vagy bent, akkor veled ezt és ezt kell csinálni. Nem szabad előítéleteknek lennie, hogy ez befolyásolja a munkáját. Ez a munka idegileg nagyon leterhelő. Elfogadom, hogy ne legyenek kedvezményeik azoknak, akik itt dolgoznak, de fogadja el a társadalom, hogy aki 20 évet itt lenyomott, az tönkremegy. A kollegák jelentős része 55- 65 év között meghal. Szív és érrendszeri betegségekben, a stressz miatt. Lehet irigyelni azt a karkedvezményes nyugdíjat, amit most már elvettek tőlünk, de jöjjön ide bárki dolgozni a körletre, 140 bűnöző közé napi 12 órában.”

Azon interjúalanyok, akik részt vettek a korábbi TÁMOP projektben, és voltak képzéseken, szinte kivétel nélkül megemlítették a munkatársak mentális gondozásának, támogatásának szükségességét, míg azok, akik nem rendelkeztek ilyen irányú tapasztalatokkal, kevésbé fogalmazták meg a képzések fontosságát, a mentálhigiénés segítségnyújtás lehetőségeit.

## **A börtönvilág jellegzetességei**

A börtön bemutatására vonatkozó kérdésünkre nemcsak a konkrét büntetés-végrehajtási intézetek jellegzetességeire tértek ki, hanem általában a börtönvilág jellegzetességeit is taglalták. A legfőbb jellemzőként fogalmazták meg a zártságból adódó feszültségeket, nehézségeket, a nagy fogvatartotti létszám, a személyzet leterheltsége mellett azt, hogy szerintük elmozdulás történt pozitív irányba: *„Nyilván törekszik az ország arra, hogy uniós elvárásoknak megfelelő elhelyezési formák legyenek a magyar büntetés-végrehajtásban is, amit mondtál, hogy egy négyzetméterre jutó fogvatartott száma ne haladja meg azt, ami elő van írva. Nagyon sok BV intézetben törekednek, pályáznak, építkeznek, állami fenntartású alapvetően, de férőhelybővítés legyen. A szakmai feladatok ellátása, meg az ott dolgozó állomány képzettségén, hozzáállásán múlik, amit csak ilyen és hasonló programokon keresztül lehet elérni.”* Egyre többen ismerték fel, hogy az előrelépés egyik útja a pályázás, amely azonban – ahogy erre az egyik interjúalany felhívja a figyelmet – külön szakma.

A másik fő jellegzetesség, amit kiemeltek a kollégák, hogy milyen nagy különbség van pedagógiai szempontból az előzetes ház és a letöltő ház között a reszocializáció szempontjából: az előzetes házban jóval korlátozottabbak a lehetőségek, nehezítettek a körülmények hosszú szakmai programok végrehajtására, az ítélet előtt álló személy feszültsége is kedvezőtlen helyzetet teremthet – ezzel szinte mindannyian egyetértettek.

Szintén érdekes tapasztalat a férfiak és nők közötti különbségtétel: a nőket, illetve a fiatalkorúakat még mindig nehezebb csoportnak gondolják – egyik kolléganő kifejezetten hangsúlyozta, hogy a pályázati programokban a női fogvatartottakra való odafigyelés még inkább szükséges lenne: *“Nem gondoltam volna, hogy a nőkkel ilyen nehéz. A nők nehezen viselik a bezártságot. Családjuk hiányzik nekik. A férfi könnyebben viseli a híreket otthonról egy levélben, mint egy nő. Azoknak minden bajuk lesz egy hírtől, hogy beteg a gyerekük kint. Másképp élnek meg a benti időt és azt, mi lehet kint. Épp úgy, mintha otthon lennének.”*

Összességében elmondhatjuk, hogy még mindig az a kép él a kollégákban, hogy a börtön egy olyan speciális zárt világ, amelyben ők is be vannak zárva, ugyanakkor nem mondják ki egyértelműen, hogy nehezebb lenne munkavégzésük, mint a civil szférában. A TÁMOP 5.6.2-es projektben is résztvevő intézetek képviselői jól láthatóan elfogadták a büntetés-végrehajtási intézetek elmozdulását a civil szféra felé, számukra egyértelműen megjelent, mint érték az innovációra való törekvés, ugyanakkor a mostani pályázatba belépők közül többen megfogalmazták, hogy a börtönnek elsődleges feladata a szabadságmegvonás büntetésének végrehajtása, másodsorban a börtönártalmak csökkentése a cél. Jól láthatóvá vált ennél a pontnál a különbség a korábbi pályázatban résztvevő intézmények képviselői, illetve a most bekapcsolódók között: a reintegráció kontra büntetés-végrehajtás dilemmája jól tetten érhető az interjúkban.

## Fogvatartottakról kialakított kép

A huszadik század utolsó harmadában megfogalmazódó ismeretelméleti elképzelések s elsősorban a konstruktivizmus adnak modellt a belső elképzelések, a hitek, a megkonstruált tudás aktív, a megismerési folyamatokat lényegileg meghatározó szerepének értelmezésére. Az, hogy miként gondolkodunk egy adott csoportról, igen nagy mértékben befolyásolja pedagógiai tevékenységünket, céljainkat, a kiválasztott nevelési módszert. Éppen ezért is fontos megvizsgálni, hogy mit gondolnak interjúalanyaink a fogvatartottakról. Hasonló tapasztalatokkal szembesültünk, mint az 5.6.2-es kutatást végzők: az interjúalanyok jelentős százaléka kisebb-nagyobb mértékben tipizálta a fogvatartottakat. Itt is tetten érhető a két nagy csoport, melyet a korábbi kutatásban elkülönítettek: a korábban integrált, reintegrálható kisebbség, míg a másik csoportot a soha nem integrált, nem reintegrálható többség alkotta. E csoportosításnál mi is az alábbi jellemzőkkel találkoztunk (a vastaggal kiemelték az 5.6.2-es kutatásban nem jelentek meg, ezekkel ilyen megfogalmazásban jelen elemzésünk során találkoztunk):

Korábban integrált, reintegrálható	Korábban nem integrált, nem reintegrálható
vissza akar illeszkedni	nem akar beilleszkedni
rendezett családból érkezik	börtönkarrierre szocializálódott, kriminalizálódott vagy rosszul működött család
nincs, vagy szakít bűnelkövetői környezetével	nem akar, vagy nem tud szakítani bűnelkövetői környezetével
iskolázott, tanul	analfabéta, nem tanul, <b>alacsony iskolázottságú</b>
keres és talál is munkát	nem talál, nem is akar munkát
mentálisan jó állapotban van	rossz mentális állapotú
igényei, vágyai reálisak	igényei, vágyai túlzók, irreálisak
nem erőszakos, nem életellenes bűncselekményt követett el	erőszakos, életellenes bűncselekménnyel került be
szociális kapcsolatok működnek	peremhelyzetre kerülés, szűk kapcsolati háló

3. táblázat: Fogvatartotti ideáltípusok a TÁMOP 5.6.2-es és 5.6.3-as kutatás alapján (vastaggal jelölve az 5.6.3-as kutatásban megjelenteket)

A visszaesőket sorolhatjuk a nem reintegrálható, míg az első bűncselekményeseket a reintegrálható csoportba: egyértelműen látható, hogy az előbbi csoportot már-már teljesen „leírták” a kollégák közül többen:

*„Nagyrésze sunyi és kétszínű, nem lehet benne megbízni. Kint loptak, csaltak, hazudtak, ezt itt is tovább viszik. Lehúznak, akit tudnak. Akinek ez a mentalitása kint, az nem fog megváltozni kint sem. Ők a visszaesők, többszörösen visszaesők. Mi nem tudjuk őket átnevelni, erre már a nagy emberek is rájöttek, ezért nem nevelők leszünk, hanem reintegrációs tiszték. A világba próbáljuk őket visszavezetni. Az első bűntényesek mások. Ők rájönnek nagyrészt, hogy ez nem jó, amit tett az rossz. Velük könnyebb dolgozni, látom rajta, hogy megbánta, sír. Nem mind őszinte, ezt már érzékelem.”*

Az egyik interjúalanyunk igen differenciáltan kezelte a fogvatartotti csoportokat, az alábbi kategóriákat fogalmazta meg, melyek – ha nem is ennyire kidolgozottan – más interjúkban is tetten érhetőek voltak:

- A „**balekok**” csoportjába azokat lehet sorolni, akik „rossz időben és helyen rossz döntést hoztak”.
- A második nagy csoportot a **megélhetési bűnözők** alkotják, akik – interjúalanyaink véleménye szerint – a rendszerváltás nagy vesztesei: a megszűnt munkahely, a munkásszállások megszűnése, a teljes kilátástalanságot hozta, amiből nehéz kilépni.
- “Volt egy rendszerváltás 25 évvel ezelőtt, amikor emberek tömege került ki a munkaerő piacról, és ezeknek az embereknek megszűnt az életében a rendszer, amit a munka világa képes adni és most már az unokák születnek 25 év után ebbe a

társadalmi kasztban, ez csúnya szó, mert nem kasztos ez az ország, de sajnos egy kicsit húzódunk el ebbe a világba, pont azért, mert én ezzel az alsó társadalmi réteggel dolgozom már több, mint 10 éve.”

- A harmadik csoportot a **kőkemény, masszív gengszterek** alkotják: milliós csalások, sikkasztások, bankrablások elkövetőire gondoltak itt a kollégák
- A negyedik csoportba azokat lehet sorolni, akik **már erre szocializálódtak**: nem látta a szülőjét sem dolgozni, a család „nem figyelt rá”.

A **fogvatartotti csoport korfáját** is szóba hozták: több intézmény képviselője kiemelte, hogy egyre fiatalabb a fogvatartotti populáció, míg a 90-es években 35-50 év közöttiek voltak inkább fogvatartva, jelenlegi átlagéletkor az egyik büntetés-végrehajtási intézetben az interjúalany szerint 25 vagy 26 év. Ez a változás pedig a velük való bánásmód átalakítását is magával vonta: az idősebb fogvatartottakkal a kollégák szerint jóval könnyebb dolgozni. Új problémaként jelent meg a droghasználók számának növekedése: míg a szegényebb régióban még mindig rovarirtó szerekről és festékoldóról beszélünk, addig Budapesten a kábítószerpiac kitágulása a fogvatartottaknál is érezteti hatását.

További nehezítő körülményként fogalmazták meg a jogtudatosság megjelenését: a jogok és kötelességek előtérbe kerülésével megnehezült a munka, kialakult egy viszonylag „*jogérzékeny fogvatartotti kör. nekik van kis pénzük, jogi támaszuk. Van kis sütnivalója. Ők bátran nekirontanak a rendszernek, akár az állam rovására is.*” A jogok és kötelességek dilemmája rendszerint visszatérő kérdéskör – a jogállamiság egyfajta kiszolgáltatottságot is okozhat a nevelőknek, hiszen neki akkor is szükséges biztosítani a fogvatartott jogait, ha ő egyáltalán nem együttműködő: „*Nevelőként azt tudom mondani, hogy a fogvatartottnak az a lényeg, hogy az ő dolgai rendben legyenek és az ő kérései teljesüljenek, ő ezt várja, rengeteg ideje van gondolkodni a zárkában, hogy mit szeretne és mi az, amit végre tud itt hajtani vagy hajtatni, úgyhogy nincsenek jó tapasztalataim abból a szempontból, hogy mennyire sikeres a nevelés, mert abszolút nem.*”

Bár többen kategorizálták a csoportokat, ugyanakkor ki is emelték, hogy mindenkinek segíteni kell úgy, hogy az megfeleljen a 21. századi elvárásoknak. Igen érett gondolkodásra utal az a válasz, amikor az egyéni fejlesztés szerepét hangsúlyozza ki: „*Minden embert külön kell nézni*” – bár ennek megvalósítására még a körülmények nem biztosítottak, de az erre való törekvés egyértelműen megfogalmazódott nemcsak a korábbi projektben résztvevők körében, hanem több most bekapcsolódó kollégákban is. A fogvatartottakról kialakított képnél fontos megemlíteni, hogy két, a TÁMOP 5.6.2-es projektben dolgozó kolléga is kiemelte, hogy más oldaláról ismerte meg a fogvatartottat, rájött arra, hogy a fogvatartott képes lelkesedni, motiválhatóak – ezt nem feltétlenül élik át a fogvatartottakkal foglalkozó állomány.

## Társadalmi integráció gátjai

A zárt intézeti nevelés egyik legfontosabb célja a fogvatartottak társadalomba történő visszaillesztése, reintegrációja. Ennek azonban számos gátja van, amelyről igen részletesen beszámoltak a kollégák. Az egyik legfőbb problémát a **társadalom működési zavarai**ban látták: a rendszerváltás hatásai egyértelműen megjelentek az okok között, ugyanakkor érdekes módon a jelenlegi gazdasági válság nem kapott olyan nagymértékben szerepet, mint ahogy az az elvárásaink között szerepelt.

Ha a tágabb társadalmi tényezőből indulunk ki, akkor a **társadalom intoleranciáját** lehet megemlíteni az interjúk alapján. A társadalom vagy nem akar tudomást venni a fogvatartottakról, vagy a bűnbakképzés mechanizmusának áldozatai lesznek, vagy pedig médiahírként tekintenek rá.

A társadalom befogadása attól is függ, hogy milyen bűncselekmény elkövetése miatt került börtönbe. Ha közeli ismerős, családtag, akinél ismerjük a bűnelkövetés körülményeit megbocsájtóbbak vagyunk; szintén könnyebben befogadja az egyént a társadalom, hogyha bűncselekménye „nem olyan vészes”: „*Ha nem közvetlen rokon volt, vagy nagyon szoros barátság, ahol ő tudja, hogy miért ült, és esetleg egy közúti baleset okozása, és tisztában*

*van vele, hogy miért ült, akkor ő könnyebben fog segíteni, akiknek van társadalmi háttere annak mindenképp könnyebb, akinek nincs annak viszont nagyon nehéz, még egyébként is, nem hogy ilyen múlttal.”*

A társadalmi reintegráció egyik legfőbb gátló tényezője a kollégák szerint, hogy **nem tudnak hol elhelyezkedni**, mely mögött több tényezőt is felsoroltak. Az egyik legfontosabb oka munkanélküliségüknek az iskolázatlanságuk. Bár jelezték, hogy nőtt azoknak az aránya, akik magasabb iskolai végzettséggel rendelkeznek, de még mindig jellemző a funkcionális analfabétizmus, a szakma hiánya – nem véletlen, hogy jelen projekt is egyik fő célkitűzése a szakképzés. A szakképzések szervezésével kapcsolatban egyértelműen megfogalmazódott az igény, hogy a szakképzések kiválasztását segítsék szakemberek, ne csak a büntetés-végrehajtási intézetre bizzák mindezt, ugyanakkor az egyeztetés alapvetően szükséges, hiszen a tárgyi feltételeket az intézmény biztosítja.

**A munkaerő-piaci sajátosságokat** is kiemelték az interjúalanyok: egyre inkább jellemző, hogy a munkaadók jól képzett, makulátlan munkavállalókban gondolkodnak, ebbe a képbe pedig nem férnek bele az erkölcsi bizonyítvánnyal, szakképzettséggel nem rendelkező, a külvilágtól akár több évig elzártan élők. A munkaerő-piaci igények átalakulása természetesen szoros kapcsolatban van a gazdasági átalakulásokkal, többen kiemelték, hogy térségükben még a magasan kvalifikált személyek is nehezen tudnak munkahelyet szerezni. Viszonylag ritkán találkozhatunk azzal a szemléletmódbeli változással, melyet a büntetés-végrehajtásban eltöltött 10 év után megfogalmazott: *„ha én is civil vállalkozó lennék, és egy volt fogvatartott munkát keress nagy valószínűséggel elutasítanám, hisz az emberekben benne van az a dolog, hogy ez fogva tartott volt, nem is érdekli esetleg, hogy miért. Már több, mint 10 éve, hogy itt vagyok és voltak itt olyan munkák, mint az árvízi munkák például, ahol emberileg is megtapasztalhattam azt, hogy tudnak tenni dolgokat, és tudnak ők úgy is viselkedni, ahogy a polgári, jogi norma elvárná. Most azt mondom, hogy azokból ha vállalkozásom lenne és megkeresne, akkor itt már nagyobb százalékban mondanám azt, hogy adok egy esélyt, dolgozz nálam.”*

A **család felelőssége** egyértelmű: a fogvatartottak jelentős százaléka diszfunkcionálisan működő, szintén bűnözői életmódot folytató családokból jött, vagy ahogy azt az alábbi történet is illusztrálja a gyermekvédelmi szakellátásból: *„Látja, 16 éves korom óta nevelőintézetben vagyok, maguk között nevelkedtem.«* Ő ezt arra értette, hogy *álladóan intézetekben volt, ahol ilyen jellegű emberek nevelik vagy szakemberek.”* Vagy *nincs hova mennie, vagy ugyanabba a károsító közegbe kerül vissza, amely már a bűnelkövetés felé determinálta.”* A szűkebb családi, baráti közeget mindannyian egyértelműen felelősnek tartották a beilleszkedés sikertelensége miatt. Szakmailag tökéletesen fogalmazták meg a mérgező család fogalmát, jellemzőit:

- a család és a társadalom értékrendje között diszharmónia van
- hiányzik vagy torzul a szülői gondoskodás
- sérül a kötődés a szülő-gyermek kapcsolatban
- a szülők szintén bűnözői életmódot követnek, ezáltal nem megfelelő a mintaközvetítés

*“15 éve vagyok a BV intézet kötelékében, meg merem kockáztatni, hogy 60%-ban ugyanazok az emberek járnak vissza. 60% az a mag, akik óvoda, ha jártak egyáltalán óvodába, vagy iskolába, hogy otthon az volt, hogy ha te odaérsz a tányérhoz, amit megfőzött a család és ő az első jut belőle, ha nem jut belőle akkor már nem jut, ez a farkasok törvénye, és azért tudok sok meritési bázist, hogy nagyon sok családnál voltam kint és elmondták a ..... , hogy egy sportszeletért mit meg nem tesznek. Ennek a helyiségnek vegyük az 1/3-át, egy 4x3 méteres helyiségben laknak 10-en, egymás hegyén, hátán, és szó szerint az van, ha apukának rájön a szexuális vágya, ha jobbra fordul anyukával hál, ha balra fordul a lányával hál, ha amarra fordul, akkor már a fiával, mint az állatok. És ezért mondom, hogy nagyon sok családnál a kutya neveli fel a gyereket. Nem tudnak beszélni, kommunikálni, élni közösségben. Ha ezek kint a civil életben nem tudnak élni, viselkedni,*

*akkor itt foglalkozhatok vele, hogy stressz kezelő tréning és a többi, amikor az alapvető dolgokat nem tudják.”*

Nem szabad elfeledni az egyén felelősségét sem – emelte ki az egyik kolléga, aki szerint mindent a büntetés-végrehajtásra akarnak hárítani, holott szerinte 70 százalékban az egyén felelősségéről van szó: *“A depriváltság mindenképpen jellemző a teljes fogvatartotti állományra. Van olyan ember, aki olyan szocializációs közegből jött, hogy őt nem reintegrálni, hanem integrálni kell a társadalomba. Ezek az emberek nem kirekesztettek, hanem önkirekesztők. Ők maguk rekesztik magukat a társadalomból, ők a család fekete bárányai. Ha ezt ő fel tudja adni és tesz érte, akkor sikeres lehet a reintegráció. Én nem hangsúlyoznám túl a társadalom felelősségét. Az egyén hozzáállása 70%, a maradék a társadalomé.”* Az egyén motiváltsága hiányzik sokak szerint a beilleszkedéshez: nem tud, nem akar tenni magáért, egyértelműen a tanult tehetetlenség jelenségével találkozhatunk. Az önértékelési és önismereti problémákból adódóan önmaguk elfogadása sem jellemző, szinte kötelezőnek érzik azt többen a fogvatartottak közül, hogy kilépve a társadalomba álarcot vegyenek fel, holott hívta fel a figyelmet az egyik kolléga fel kell vállalni a múltat: *„Tudom, hogy nekik nagyon nehéz lesz kint. Fel kell vállalni a múltat, mert különben sérül. De sérül akkor is, ha bevállalja. Mondom nekik, hogy ne ragassza a homlokára, hogy honnan jött. Kezden el dolgozni, ha rákérdeznek, hol volt, mondja el. Így be tud illeszkedni, esélye van. ha felvételizik a munkaadónál és látják az önéletrajzát, hogy van egy lyuk, akkor tudnia kell a helyzetet kezelni, erre felkészítjük. Hogy ne hazudjon. Ha a munkáltató olyan, akkor ez nem gáz.”*

Nagymértékben függ a beilleszkedés attól is, hogy milyen intelligenciával, megküzdési stratégiákkal rendelkezik az egyén. Ha kialakítja odabent azokat a túlélési stratégiákat, az érzelemközpontú megküzdés helyett inkább a problémaközpontú megküzdést választja, van esélye a kilépésre. De ehhez számos segítségre is szüksége lesz a fogvatartottnak.

A visszaesés okai között nagyon reális okokat is meghatároztak: nincs jövőképe, elindult a börtönhospitalizáció: *„Ha ők bekerülnek a börtönbe, akkor ez lassan az ő otthonuk. Olyan szinten érzik itt jól magukat, hogy aki még nem volt börtönben az még ott az ő világukba nem is befogadható, azt még kinézik.”*

Összességében elmondhatjuk, hogy szinte teljesen azonos eredményeket kaptunk mint az 5.6.2-es kutatásban. A reintegrációt leginkább hátráltató tényezők a fogvatartott részéről a motiválatlanság (a bűnelkövetésre való berendezkedés mint életstratégia), az őt körülvevő deviáns környezet, az iskolázatlanság, illetve a hospitalizáció. Mindkét kutatásban résztvevő kollégák a család szerepét hangsúlyozták ki leginkább, illetve a társadalmi előítéleteket, a munkaerő-piac elégtelenségét emelték ki. Az 5.6.2-es kutatás is utalt arra, hogy a TÁMOP pályázatra felvett kollégák sokkal optimistábban nyilatkoztak a beilleszkedés esélyéről, míg a büntetés-végrehajtásban több éve dolgozók igen szkeptikusan nyilatkoztak erről: *„A baj az, hogy visszakerül a közegbe, ahonnan bejött. A gyereke lehet, hogy éheznek. A családi pótlék nem elég. Nem tud megélni belőle. Nem tudom, nehéz kérdés. Aki benne van, az tudja. De azt gondolom, az éhínség épp elég indok. Nem talál kiutat, nincs segítség, visszakanyarodik ugyan oda. A legnagyobb gond a munkahely hiánya. De az, hogy börtönviselt valaki, ez egyenlő azzal, hogy nem veszik fel.”* Bár szkeptikusak a beilleszkedést tekintve, ugyanakkor pozitív elmozdulásnak látjuk, hogy egyre inkább felismerték a társadalom felelősségét a beilleszkedés sikerességével kapcsolatban – ez utóbbi különösen a korábbi pályázati tevékenységben résztvevőkre volt jellemző, míg a szkepticizmus inkább a most pályázatba bekerülő felügyelői állománynál jelent meg. A korábbi pályázatban résztvevő kollégák – úgy tűnik – reálisan látják a pályázatok szerepét a reintegrációban: egyfajta lehetőségként fogalmazták meg mind az intézet, mind a fogvatartottak számára a pályázatokban való részvételt, de abban kivétel nélkül, akár részt vettek korábbi pályázatban, akár nem, az összes interjúalany egyetértett, hogy a reintegráció csak akkor lehet sikeres, ha van egy támogató, pozitív értékeket közvetítő befogadó közeg. Azonban ez az, ami leginkább hiányzik.

## A segítség lehetőségei

Ahhoz, hogy a társadalmi integráció sikeres legyen, számos feltételnek teljesülnie kell. Az interjú során erre is kitértek a kollégák. Ha a segítségnyújtási lehetőségeket tematizáljuk, akkor egyrészt a társadalom működésével kapcsolatos kritikát, és ezt követően jobbtó javaslatokat fogalmaztak meg; másrészt a büntetés-végrehajtási intézetek szakmai megújulására is utaltak; valamint egyéb szervezetek feladatait is kiemelték.

A **munkahelyteremtés, a támogató gazdasági intézkedések** mint társadalmi szintű javaslatok fogalmazódtak meg. Ugyanakkor a társadalom és a büntetés-végrehajtási intézetek közötti szakadék csökkentését is hangsúlyozták arra hivatkozva, hogy meg kell nyerni a társadalom támogatását, hiszen az adózó állampolgárnak látnia kell, hogy miért is fontos a büntetés-végrehajtásban zajló munka támogatása: nem szabad, hogy a fogvatartott rosszabb állapotba kerüljön ki, hiszen annak vesztese a tágabb társadalom is.

A prizonizáció elkerülése érdekében **módszertani megújulást** is szorgalmaztak: kiemelten szerepet szánának a szenvedélybetegekre mind az intézményen belül, mint pedig a kinti világban. Illetve konkrét nevelési, terápiás módszerekben is gondolkodtak: többen kihangsúlyozták a művészetterápiás módszereket, illetve a kézműves foglalkozásokat:

*“A kollégámmal együtt találtuk ki a cérnakép készítést és közben a kiscsoportos beszélgetések. Érdekes fordulatot vettek a dolgok. A társadalmi jóvátételnek az igényét felébresztettük bennük. Ők maguk fogalmazták meg, hogy ők sokat tanulnak így egymástól és milyen jó volt, hogy megosztják a gondolataikat, és nem az önsajnálásban élnek egész nap. Siratófallá válik a zárka is így. Együtt elcsendesültünk, odafigyelt arra, amit csinál. Volt, aki elkezdett koncentrálni is, miután kiürítette a gondolatait. Sokan mondták, hogy ez egyénileg nagyon megnyugtatja őket. Ennek nagy szerepe volt. Nagy várakozás volt később, hogy ki az, aki kiviheti. Csak egy ember vitte ki és elfogadták ezt. Nem az számít, hogy te adod oda, hanem az, hogy benne voltál, részt vettél. A lelkük megnyugodott. Nyitottabbá váltak általa. Sikerélményt adott nekik. Mert bennük sok a kudarcélmény. Gyerekkórházba kerültek a képek. Büszkék voltak rá. Ez egy olyan maradandó ajándék, amit később a szabadulás után meg tud nézni ő is és a hozzátartozók is. Célunk volt az is, hogy az előítéletet bontsuk meg ezek felé az emberek felé odakint, akár a gyerekkórházban, akár az idősek otthonában.”*

Mindez természetesen nem tud megvalósulni, ha nincsen **szemléletmódbeli váltás**: az interjúkban több esetben elhangzott a TÁMOP szakmai vezetőitől, hogy mennyire fontos a segítő attitűd érvényesülése, illetve több nevelő kiemelte a resztoratív szemléletmód fontosságát. Az utóbbi azért is pozitív, hiszen a korábbi TÁMOP 5.6.2 pályázathoz kapcsolódó képzések eredményei láthatóak: a korábbi pályázatban résztvevő kollégák a beszélgetés során utaltak a TÁMOP 5.6.2. projekten belül elvégzett képzésekre, az ott tanultakat próbálták beépíteni a mindennapi munkájukban, így például a mediációs, resztoratív ismereteket. Egyértelműen megfogalmazták a TÁMOP 5.6.2-es pályázatban résztvevő kollégák, hogy a tanultak gyakorlati alkalmazása nem olyan egyszerű feladat: bár fontosnak tartják például a mediációt, ugyanakkor nem tudják még igazán elképzelni az intézményben történő alkalmazását.

E sokféle ötlet ellenére több interjúalanynál a **szkepticizmust** érzékelhettük: úgy érzik, hogy a leterheltségük miatt nem tudnak igazán megújulni, hiszen a határidők, az adminisztráció elnyomják őket: ha nincs meg valami határidőre abból nagyobb baj lesz, mint abból, ha nincs foglalkozás – sommásan ezt sugallja néhány interjú:

*“Itt elsősorban a határidőket figyeljük, hogy az teljesüljön, az sem sikerül mindig. Amellett elejtett mondatokból, szavakból problémákat kell felfedeznünk, de olyan dolgokat, ami- nagy zárka közösségek vannak, azon belüli konfliktus folyamatos, azokat mind úgymond tudni kell róla, mert később nagyobb problémák lesznek belőle. Próbálunk utána kullogni a problémáknak és van, amikor meg tudjuk előzni, hogy nagyobb gond ne legyen, inkább úgy próbáljuk végezni a munkánkat, mert több időnk nincsen rá.”*

Az **utánkövetés** (a visszaesésekről való információszerzés) és **utógondozás** (a szabadulást követő társadalmi reintegrációt támogató komplex segítségnyújtás) mint szakmai igény több interjúban is megjelent: társadalmi utókövetésen alapuló programot szorgalmazott több kolléga, szeretnék tudni a visszaesési arányokat arra hivatkozva, hogy ezáltal az intézményekben zajló munka hatékonyságáról is képet kaphatnak. Ugyanakkor – főleg a korábbi projektben résztvevő kollégák – hangsúlyozták a visszaailleszkedést támogató komplex intézményhálózat kiépítésének szükségességét. Nem volt különbség a TÁMOP 5.6.2-es pályázatban is résztvevők, valamint a most bekapcsolódó kollégák véleménye között: mindannyian egyértelműen megfogalmazták, hogy a fogvatartottak jelentős része légüres térbe kerül, amikor szabadul:

*“Hogy ha esetleg elveszíti az a kontrollt az a személy, aki fogvatartott volt, amiről beszéltem, hogy meghatározott rendek vannak, és ez elveszik, hirtelen újra kitárul a tér, itt bent kap enni, tiszta ruhát, tud fürödni, nem fázik, szabadul és egy nincstelen esetleg- voltam egy pár TÁMOP-os továbbképzésen még az elején és ott is azt fogalmaztam meg, ha nincs utógondozás ahogy szakmailag hívják, akkor ez nehéz. Ha elengedik a kezét, akkor ez nehezem megoldható, hogy ő magától képes lesz-e rá, hiszen még nekünk is sokszor probléma egy napi ügyintézés, nem hogy neki, aki mondjuk 10 év után kimegy, mi az, hogy készpénz, ez mire elég, hogy osszam be? Itt ezzel nincs problémája, mert amit keres azt elkölte a fogvatartotti büfébe, és ha elfogyott akkor is kap enni, kint már nem. Ez okoz szerintem legjobban problémát nekik, hogy itt bent minden megvan, kint meg esetleg hirtelen semmi nincs, családi problémák, amik közben kialakulnak. Szerintem 100-ból mondjuk 90-nél ez a probléma.”* - Nem szabad elengedni a kezét, foglalták össze az intézeti dolgozói, de ezzel nem az amúgyis rengeteg feladatot ellátó büntetés-végrehajtási intézeteket kell leterhelni. Az intézetek a benti munkáért felelősök, azért, hogy próbálják jobb állapotban, végzettséggel, szakmával kiengedni a fogvatartottakat. Érdekes különbséget láthatunk a korábbi pályázatban is résztvevő, valamint a most bekapcsolódó kollégák között: pályázati tapasztalattal nem rendelkezők között többen csak az intézeten belül végzendő munkára helyezték a hangsúlyt, míg a már civil szférával több kapcsolatot ápoló intézmények (köztük a korábbi pályázatban is résztvevő két büntetés-végrehajtási intézet is) hangsúlyozták a börtön szerepét az utógondozás megszervezésében, ugyanakkor az utógondozás ellátását a civil szervezetek, valamint a pártfogók feladatának tartják. Némi bizonytalanságot fogalmaztak meg az interjúalanyaink a börtönpártfogással kapcsolatban: többen utaltak arra, hogy az intézményrendszer átalakítás alatt van, melyről nem sok információt tudtak elmondani.

Az **intézetek – függetlenül attól, hogy korábban részt vettek a TÁMOP 5.6.2-es pályázatban, vagy nem – saját felelősségüket** három területen fogalmazták meg: szinte mindegyik kolléga kiemelte az oktatás, képzés szerepét a reintegrációban, bár itt némi kritikát megfogalmaztak: **versenyképes oktatást** kell biztosítani, amely lehetőséget ad a fogvatartottnak arra, hogy a munkaerő-piacon érvényesülhessen végzettségével. A második terület, melyet meghatároztak a **kollégák támogatása**: az intézményvezetői interjúkban a kollégák mentálhigiénés állapotának gondozása, szakemberek alkalmazása is megjelent igényként. Harmadsorban a **konkrét módszertani megújulást** tartották fontosnak, mely egyúttal nyitást is jelent a civil szféra felé, illetve ezeket alapvetően különféle pályázatokhoz kötötték. Úgy tűnik, hogy az intézmények felismerték, hogy innovatívabb, a civil szférával együttműködő, a fogvatartotti igényekre, a munkaerő-piaci igényekre reagáló intézményrendszerre van szükség – ez különösen megjelent a korábbi projektben résztvevők körében. Több intézményvezető, illetve nevelő úgy érzi, hogy megtették az első lépéseket ezen a területen, azonban tovább szeretnék erősíteni a kapcsolatot a reintegrációban érintett szervezetekkel, szereplőkkel, így a szociális hálózattal, a felekezetekkel, a különféle egyesületekkel, a munkaügyi központtal, a pártfogói szolgálattal. Az interjúkban jól tetten érhető, hogy a korábbi pályázatban résztvevők kiterjedtebb kapcsolati hálóról (különösen jellemző volt a munkaügyi központtal való aktívabb kapcsolat) tudtak beszámolni, mint a most bekapcsolódó intézetek:

Ha a TÁMOP 5.6.2-es és az 5.6.3-as kutatást összehasonlítjuk, egy elem kivételével (aktívabb hitélet, melyet az 5.6.3-as pályázathoz kapcsolódóan fogalmaztak meg) szinte teljes mértékben azonos tényezők jelennek meg az intézmények reintegrációs feladataival kapcsolatban:

- oktatás, képzés, szakképzés
- munka, munkajellegű tevékenységek
- oktatáson kívüli foglalkozások, szakkörök
- terápiás, önismereti foglalkozások
- életvezetési készségek kialakítása
- családdal való kapcsolattartás segítése

Ezeket gátló tényezők is hasonlóak: társadalmi előítéletek, a zsúfoltság, az egyénre szabott segítség hiánya, az előzetes letartóztatottak speciális helyzete, valamint a börtönkarrierre szocializálódott fogvatartottak.

### **A reintegrációs programokról**

Az intézmények mindegyike megfogalmazta a reintegrációs programok fontosságát: a TÁMOP mint hívószó szinte mindegyik interjúban megjelent. Egyértelműen felismerték a vezetők, a nevelők, hogy a képzéseket, új elemeket csak úgy tudnak beintegrálni az intézmény tevékenységébe, ha pályáznak, még akkor is, ha ez többletmunkával is jár. A TÁMOP pályázatok egyik legfőbb előnyének azt tartották, hogy nem magyar pénzből finanszírozott, illetve olyan szakmai programokat hirdettek meg ennek segítségével, melyre nem lenne lehetősége az intézményeknek: például készségfejlesztő, önismereti tréningek fogvatartottaknak, életvezetési készségeket fejlesztő programok, illetve szakképzések szervezése.

Az 5.6.2-es TÁMOP pályázatot modellprojektként értelmezték a kollégák, úgy érzékelték, hogy kísérleti jelleggel próbálták ki, ott kellett bizonyítani, hogy van értelme, képesek arra, hogy végrehajtsanak egy ilyen komplex fejlesztő programot. Egy ilyen komplex program bevezetésének számos olyan eleme van, amelyet érdemes átgondolni – hívták fel a figyelmet a TÁMOP 5.6.2-es pályázatban is résztvevő intézmények képviselői. Számukra a korábbi pályázat nemcsak modellprojekt volt, hanem a tanulási folyamat nagyon fontos állomása is – a most bekapcsolódó intézmények munkatársai a jelenleg futó pályázatra tekintettek a tanulási folyamat részeként.

Az intézetek vezetői, munkatársai azokat a programokat tekintik jó gyakorlatnak, amelyek kiegészítik az intézeti alaptevékenységeket. Olyan, általában csoportkeretekben és nem egyénileg végzett tevékenységek, amelyek segítik a nevelési, fejlesztési, terápiás folyamatokat, illetve a képzési repertoárt bővítik.

Az általánosságban működő programokon kívül az intézetben mindig vannak folyamatosan és időszakosan megjelenő olyan tevékenységek, amelyeket csoportok számára szerveznek belső munkatársak, vagy ritkábban külső megbízottak, civil szervezetek, önkéntesek. Az utóbbiakkal való kapcsolatot azért is tartják fontosnak leginkább a parancsnokok, mert azt sugallja, hogy nemcsak a büntetés-végrehajtásnak az egyedüli feladata az, hogy a szabadulásra felkészítse a fogvatartottat.

Különösen pozitívnak tartjuk, hogy többen – elsősorban korábbi pályázatban résztvevő munkatársak - utaltak a nemzetközi jó gyakorlatokra, reintegrációs programokra, így például a fél nyitott, félutas házakra, melynek hazai adaptálását kevésbé tartják elképzelhetőnek.

### **A TÁMOP 5.6.3**

A projekt működtetésének alapvetően fontos eleme volt a **kiválasztás** – azaz, a célcsoport meghatározása. Jól érzékelhető volt, hogy a pályázattal kapcsolatban ki mennyire ismerte a háttér tényezőket, hiszen a felügyelet zöme nem volt tisztában a kiválasztás szempontjaival, míg a vezetők, a szakmai vezetők, a nevelők pontosan ismertették ezeket. Szakmailag



alapvető elvárás lenne, hogy önként vegyen részt ebben a fogvatartottak, azonban több esetben rámutattak az interjúalanyok, hogy inkább ők jelölték ki őket akár nevelési cézzal. Az egyik projektfelelős<sup>17</sup> teljes pontossággal bemutatta egy korrekt kiválasztási folyamat legfőbb pontjait:

*“Volt erre protokoll... megvalósíthatósági tanulmány, meg a toborzás minta, bevonás előkészítése, mint elem megjelent. Emlékszem, hogy amikor bejöttünk az intézetbe, akkor itt a toborzással kezdődött az egész, ezt a projektfelelős végezte, az ő feladata volt, készítettünk különböző toborzó plakátokat, egyeztettünk a nevelőket, a BV faliújságán körletenként kihelyeztük ezeket a toborzó plakátokat, meg nagyon sokan kérelmi lapot adtak ki, hogy tájékoztatást kérnek. Ez a toborzás egy előzetes tájékoztatásnak felelt meg, ez a megvalósíthatósági tanulmány és... protokoll is... tart, hogy ez az előzetes tájékoztatás történjen meg. Ilyen korábban még nem volt az intézetben, önkéntes volt a jelentkezés. A csoportos tájékoztatóra kérelmi lapon keresztül a fogvatartott önként jelentkezhetett. A 3 szakember együtt tartotta ezt a csoportos tájékoztatót, ahol minden információt elmondott a programról, a programban igénybe vehető szolgáltatásokról, arról, hogy mi fog a fogvatartottal történni. Ez egy 1,5-2 órás tájékoztató volt, illetve a végén volt arra lehetőség, hogy feltegyék az egyéni kérdéseiket. Erről egy jelenléti ívet vezettünk, ott elmondtuk, hogy mennyi mindenben kaphat segítséget. Nem volt olyan fogvatartott, aki a csoportos tájékoztatót követően ne akarta volna kérni bevonását. Már azt is, hogy a csoportos tájékoztatóra melyik fogvatartott jöhetne már a BV intézet valamilyen szinten kontrollálta, mert jóváhagyta azt a listát az osztályvezető, átnézte esetleg a biztonsági tiszttel, vagy a nevelőkkel, hogy ki az, akit nagyon nem, mert erőszakos, nehezen kezelhető, tehát voltak emberek, akiket áthúztak, de aki a csoportos tájékoztatóra lejutott, az már egy szűrő volt. Utána a tájékoztatón már egy... kérdőívet vettünk föl velük, hogy részt kíván-e venni a programban, és a végén ő mondta meg, hogy igen, vagy nem. A tájékoztató független volt a bevonástól, viszont ott akkor eldönthette, hogy be akar-e csatlakozni. Aki becsatlakozott a programba a tájékoztatót követően, az kapott egy TÁMOP-os ügyfélkódot, amit a programon belül használtunk és elkezdődött a munka. Először egyéni foglalkozások keretén belül és szépen haladtunk előre.” – láthatjuk, hogy bármennyire is hangsúlyozzuk az önkéntességet, azért ez számos elemnél sérülhet, hiszen a büntetés-végrehajtási intézet előzetes válogatást tart szakmailag alátámasztott érvekre hivatkozva: “A legelső az, hogy ne szabaduljon, amíg tart a program, hanem be tudja fejezni. Munkáltatás szempontjából néztük, hogy mennyire illeszthető a tervezett programokkal. ha mehet a kettő együtt, nincs probléma. A kutyaterápiánál menni kellett rendszeresen, mellette ott volt a workshop 2, maradt 3 nap a héten, az már a munkában kevés volt. Személyiség, iskolai végzettség is számított. Írástudatlant nem lehet beiskolázni, mert nem tud elkészülni az anyagból. Nincs értelme. Amit oktattak, az nagyon jó volt.” Ha a fogvatartottal probléma volt, akkor akár kiveshetett a rendszerből, ugyanakkor az indikátoroknak való megfelelést is egyértelműen jelezték: meg kellett lennie a létszámnak. Szinte kísértetiesen hasonló gondolatokat fogalmaztak meg a TÁMOP 5.6.2-es kutatásban is: az indikátoroknak való megfelelés ekkor is fontos szempont volt. Az interjúkból az derült ki, hogy a korábbi pályázatban tapasztalatokkal rendelkezők a kiválasztási eljárás szabályozását pozitívmként élték meg, míg azok, akik „most csöppentek” bele a pályázatba, nem tartották annyira lényeges elemnek a kiválasztás módszertani átgondolását, erre kevésbé tértek ki az interjúk során.*

A program működéséhez szükség volt a **kollégák együttműködésére** is, mellyel kapcsolatban egyértelmű javulás volt tetten érhető a TÁMOP 5.6.2-hoz viszonyítva, erről az alábbiakat nyilatkozta az egyik korábbi projektben is résztvevő intézet vezetője: „... külsősök is jártak be a TÁMOP miatt, ebben a 6.3-ban ez az együttműködés sokkal zökkenőmentesebb volt, nem is emlékszem olyanra, hogy bármibe be kellett volna avatkoznom. Ha a tanácsadó kért valamit esetleg, vagy a projektfelelős kollégától,

---

<sup>17</sup> A projekt megvalósításában minden intézetben egy 3 fős TÁMOP stáb működött közre. A segítői feladatokat a munkaügyi területhez tartozó reintegrációs tanácsadó és a pártfogói területhez tartozó utógondozó koordinátor, koordinátori feladatokat pedig a BVOP alkalmazásában álló projektfelelős látta el.

*felügyelőtől még az elsőben azért voltak nehézséget. Nehezen fogadták be az újat. ... A személyi állományt is tájékoztatni kell, az önmagában kevés volt eleinte. Most azt mondanám, hogy elég lett volna azt mondani, hogy emberek itt van 5.6.3, és akkor tudjátok, mint az elsőt. Körülbelül most ennyi elég volt, míg az elsőben azért el kellett magyarázni, hogy mi miért van. és még mindig azt látta, hogy jó, akkor most több lesz a munkám. Eleinte. Persze megérti a tájékoztatást, de érzelmileg úgy fogta föl, hogy több a munkám. Most azért ezt nem tapasztalni.”*

Amellett, hogy interjúalanyaink többsége még mindig nem érezte sajátjának a programot (erről az 5.6.2-es kutatásban is nyilatkoztak), legalább már ismerték, tudták többen – főleg az 5.6.2-es pályázatban résztvevők -, hogy mire is számíthatnak, korábbi tapasztalataikra építve tudták a pályázattal kapcsolatos feladatokat ellátni. Azok a kollégák, akik csak a TÁMOP 5.6.3-ban vettek részt, kevéssé vonódtak be a programok végrehajtásába, vagy állításuk szerint több időre volt szükségük a programok, képzések értékeinek felismerésére, kezdetben ők a pályázattal kapcsolatos feladatokat inkább „jó katonaként” fogadták – nekik ez a feladatuk, ezért dolgoznak itt - hangzott az egyértelmű kijelentés. *„Nem utasították el, csak lenézték az egészet. Hogy minek ez ide, miért kell ilyen szempontból foglalkozni a fogvatartottakkal. De változik a világ, mindenki változik, megértették, hogy ezt nem tudjuk kikerülni, nézzük a jobbik oldalát. Ha valamit csinálunk, csináljuk jól, mert akkor van eredménye.”*

A **programban résztvevő szakembereket több csoportra** lehet osztani annak alapján, hogy miként vonódtak be a program végrehajtásában. Az interjúalanyaink között többen voltak olyan kollégák, akik nemcsak végrehajtóként kapcsolódott be a programba, hanem lehetőségük volt képzésen is részt venniük. Ez azonban eleinte nem aratott túlzott mértékben sikert, azonban a kedvező tapasztalatok hatására változott véleményük: “Az elején vonakodtak, hogy minek ez, már megint menni kell. Mert itt nagyon sok a képzés, sok témában, rendszeresen. Ez a szabadidő terhére megy sokszor. És még vizsgázni is kell, de a szakmában fejlődni kell. Aztán, amikor végig csinálták, nagyon tetszett nekik, kérdezték, mikor lesz újra. Látták, hogy ez nem rossz. Vannak stresszkezelő helyzetmegoldások. Pár napos tréningekre küldünk kollégát, hazajönnek, ki vannak cserélődve, kipihelve. Ott nagyon sokat kapnak szakmailag is a szituáció helyzetgyakorlatok során.”

Voltak olyan kollégák, akiknek nem kellett részt venniük képzésen, de mindennapi munkájukat befolyásolta a TÁMOP programok jelenléte: “Maga a munka biztos, hogy okozott nehézséget, hiszen megnőtt ezzel a leterheltsége az állománynak, sokkal több mozgatósi feladat van, sokkal több biztosítási feladat van, amire sajnos nincs ember, vagy nagyon kevés.” A felügyelet ugyanakkor nem jelezte, hogy mindez bármilyen problémát okozott volna nekik, inkább a nevelők hangsúlyozták a felügyelői személyzet leterheltségét mind az 5.6.2-es, mind pedig az 5.6.3-as kutatásban. A TÁMOP pályázat egyik szakmai vezetője komoly nehézségként értékelte az intézeti nevelők leterheltségét is: még ha lenne motivációjuk is részt venni ebbe, munkakörülményeik nem igazán teszik lehetővé, pedig vannak tehetséges kollégák: “Én azt látom, hogy a nevelők között is van sok jó szakember, de sok a fogvatartott, egy nevelőre jut 120- 200 ember. Ezt még nehezíti, ha a körletben nézetkülönbség van, szét kell dobálni az embereket. Havonta 2-szer átmozog a kerület és akkor már lehet, hogy 180 emberről beszélünk. Nagyok a csereberék, nincs idő erre. Ha valakit elszállítanak, már lehet, hogy nem oda megy vissza, a helyét betöltik. Túlterheltség van. A nevelők túl vannak sújtva adminisztrációval. Csomagosztás, levél ügyek, személyes, családi ügyek. Ezt fizikailag képtelenség. kevés a nevelő. Ha a reintegrációt komolyan szeretnénk venni, akkor 30-40 főnél húznám meg azt a létszámot, akikkel optimálisan lehet foglalkozni. Ez még egy kezelhető létszám. Nagyon jó kollegák vannak itt egyébként. Voltak rendszeres szakmai megbeszéléseink. Arról panaszkodnak, amit a gyerekvédelemnél is éreztem, hogy a társadalom minél bizalmatlanabb, annál több papírt kell gyártaniuk. Így védjük magunkat. Az emberi jogok és minden egyéb, kétélű fegyverek lesznek. Eljön az a paranoiás periódus, amikor a szakember elkezd védeni magát. Ilyen a bv is. Van egy szembenállás, fel kell venni a hivatásos mumus szerepét, ezek nehéz munkakörök. Gyorsan kiégnek ebben a szakemberek, ezt itt is látom.” A nevelők szempontjából

átgondolandó probléma körvonalazódik: a nevelők adminisztrálnak, míg az igazi szakmai munkát külső személyek valósítják meg, akik – szavaikkal élve – “elviszik a munka krémjét” – ez, ha nem kezelik megfelelően, komoly nehézséget okozhat az együttműködés szempontjából.

Több – elsősorban a korábbi projektben résztvevő – interjúalany egyértelműen leteszi a voksát amellett, hogy kellene kívülről jött programok, ugyanakkor az a szempont, hogy a börtönben dolgozó nevelőktől, felügyelőktől nem kellene elvenni a megújulás lehetőségét, kissé elsikkadt. Szinte mindegyik kolléga – függetlenül attól, hogy mindkét vagy csak az új projektben vett részt – hangsúlyozta az intézeti kollégák leterheltségét, kiegészítettségét, olykor-olykor megjelenő előítéletét, azonban mindezt nem minősítve tették meg, hanem a belső körülmények ismeretében értelmező, jobbító szándékkal.

Az együttműködés nemcsak intézeten belül fontos, hanem egyéb más szervezetekkel, önkéntesekkel is. A civil szakemberek megjelenése azért adott némi kihívást az intézményeknek, ahogy arról az újonnan bekapcsolódó intézetek munkatársai is beszámoltak, de a keretek közös egyeztetését követően zökkenőmentesnek értékelték a kooperációt. Különösen pozitívan nyilatkoztak a TÁMOP 5.6.2-es programban is résztvevő intézetek a civilekkel való együttműködésről, úgy tűnik, hogy itt már „összecsiszolódtak”, megtalálták a sikeres teammunka kereteit.

Az interjúban résztvevők abban látták a legfőbb erényét a pályázatnak, hogy hírt visz a külvilág felé: *„az egyik legnagyobb eredménye a TÁMOP-nak, amiről az előbb beszéltem, hogy nincs eléggé kibeszélve, ismertette a mi munkánkat. A kintiek nincsenek tájékoztatva erről. Ebben is segít az, hogy egyre több külsős jön, és vesz részt a mi munkánkban, a közös feladatban, és viszi utána a hírt, és kint is meg tudják, meg tudják beszélni. Nem is olyan nagy dolog ez, ezek is ugyanolyan emberek, mint mi, nem kell tőlük tartani, korrektnek kell lenni velük. Partnerként kell őket kezelni és akkor nem tapasztaltam olyat, ami... Meg kell nekik mondani, ami adható, megoldható, akkor azt meg kell csinálni, segíteni kell nekik benne. Ha valami kivitelezhetetlen, akkor azt is meg kell mondani nekik. A legkezelhetetlenebbel is lehet kommunikálni, hogy ha ezt következetesen, korrekten megcsinálja az ember, és így építi fel a napi munkáját.”* – bármely intézményről is beszélünk, mindannyian fontosnak tartották a civil világ felé nyitást.

Az interjúk egyik legfőbb fókuszja az **5.6.3-as programról való tudás felmérése**, azzal kapcsolatos vélemények feltárása. Itt érzékelhető a legnagyobb különbség a vélemények között: a vezetők egyöntetűleg, a nevelők jelentős része támogatta, a felügyelet részéről inkább közömbösség volt érzékelhető:

*“Én nem láttam bele az ő munkájukba. Láttam, hogy foglalkoznak a fogvatartottakkal, de nem folytam bele az ő munkájukba. Láttam, hogy lemennek. Sokszor nekem nincs időm őket meghallgatni. Láttam, hogy ott beszélgettek. A TÁMOP képzés keretén belül. Sokszor, amikor kijönnek hozzám, látom, hogy azt gondolják, egy értelmes emberrel lehet beszélgetni, ez van rájuk írva. Bármiről. Nekik ez kell. Sokszor szerettek lemenni hozzájuk, tudom, írták a kérelmeket. Szerettek a TÁMOPon lenni.”*

Érdekes volt szembesülni azzal, hogy a nevelők jelentős része csak nagyvonalakban volt tájékozott a programról, a fő célokat el tudták mondani, azonban részleteiben egyikük sem ismertette a mélységében a programot. A projekthez kapcsolódó elemek közül a két legfontosabb elem kivül (személyiségfejlesztés, a szakmai képzés) mást nem igazán emeltek ki. Némi távolságtartás érzékelhető az intézmények munkatársai, illetve a program között: volt olyan – elsősorban csak a mostani projektben dolgozó – kolléga, aki szinte csak úgy érzékelte a programot, hogy a büntetés-végrehajtási intézet csak a helyszínt adja, nem szükséges beleolvadni a programba. Ezt egy kicsit másként fogalmazta meg a kolléga akkor, amikor a projektre felvett szakemberekben valós együttműködő partner látta, és a program egyik legfőbb erősségeként az együttműködést, a kapcsolattartást fogalmazta meg. Utóbbi interjúalanyunk már a korábbi projektben is aktív résztvevő volt.

A program szervezésével kapcsolatban jól érzékelhető az, hogy mennyire más szempontból látják az egyes résztvevők: míg a vezetők alapvetően ismerték a projektmenedzsment

lépéseit, a nevelők és a fogvatartottak annyit láttak belőle, hogy nem történik semmi sem. Holott rengeteg idő ment el a háttérben zajló szervezési munkálatokkal, ahogy erről az egyik parancsnok is beszélt:

*“Szépen föl van építve az információáramlási rendszere ennek a projektnek is. A helyszíni felépítéstől kezdve egészen az országos egyeztetések, konferenciákig. Folyamatosan jöttek az információk. Amikor egy körletfelügyelő azt láthatta, hogy áll a projekt és nem lépünk benne semmit, akkor egyrészt miért nem örült, mert addig sincs neki munkája. Másrészt valószínű, hogy pont akkor készítettük fel a projektben részt vevő embereket a feladat végrehajtásra. Ő ezt nem látta, mert honnan láthatta volna? Nem a körleten történt, hanem távol a helyszínektől. A felkészítések után rengeteg idő elment a szervezéssel, ami szükséges volt. Az összes koordináció, egyeztetés a képző, tréninget biztosító cégekkel, szervezetekkel, ezeket fel kellett építeni. Közbeszerzési eljárások, ezeknek vannak időtartalmai, amiket nem lehet lerövidíteni. Elég sokat kellett várni, de egy szükséges várakozás volt a minisztérium által, az ő felügyeleti körében lebonyolítandó eljárásokra, pályázatadásokra, ezeket végig kellett csinálni. A 0-ról indultunk. A különféle alapítványok, amik beleszóltak ebbe, az összes engedélyeztetés, meg minden. Ezt végig kellett várni. Elég sokat kellett várni rá, de utána beindult és eljutottunk erre a szintre, ahol most tartunk. A szükségesnél nem kellett többet várni semmire, azokra viszont jó hogy vártunk, mert az apró részleteket is tudtuk egyeztetni.”* – mindez arra utal, hogy átgondolt projektmenedzsmenti munkálatok zajlottak a háttérben. A korábbi TÁMOP-ban résztvevő kollégák kiemelték, hogy szervezettebb volt a jelenlegi projekt, jobban áramolt az információ, a kommunikációs csatornák letisztultabbak voltak, mindemellett azt is elismerték, hogy már nem okozott sokkot a projekt az intézeti kollégáknak, hiszen már tudták, hogy mire számíthatnak: *„Gördülékenyen megy már a 3. Itt nem volt kérdés, hogy mit mikor s hogyan csináljunk. A kettes eleve protokoll volt, ott nehezen indult az egész. Itt minden megvolt már. Ami hiba volt, azok megjavultak, azt látom. Személyileg is, és a feladatok terén is. Tudják már, hogy egy tréning időbeosztását hogy kell megcsinálni. A kettesben ez még probléma volt. A trénerekkel is voltak gondok. Le kellett őket cserélni, itt már nincs probléma.”* Azok a kollégák, akik mindkét projektben részt vettek egyértelműen látták a fejlődést, jobban működött a kommunikáció, beletanultak a kollégák a „projektbe”, a pályázati munkában a nehézségek ellenére is egyre magabiztosabbak mind vezetői, mind pedig beosztotti oldalon. Ebben minden bizonnyal sokat segítettek a kifejezetten TÁMOP pályázatra felvett, más szaktudással rendelkező kollégák.

A korábbi pályázatban részt nem vevő intézmények kollégái közül voltak olyanok, akik kiemelték, hogy a projekt többletmunkát okozott számukra, nem értették meg igazán a projekt lényegét, felesleges nyűgnek érzékelték.

A projekt megítélése alapvetően pozitív volt a kollégák körében, főleg a korábban a TÁMOP 5.6.2-es projektben résztvevők fogalmaztak meg pozitív visszajelzéseket. A legfőbb erősségének a szakmai képzést tartották, ugyanakkor megfogalmazták kétségeiket azzal kapcsolatban, hogy vajon a „kinti világban” tud- e mit kezdeni ezzel a tudással a fogvatartott, lesz- e lehetősége kipróbálni mindazt, amit itt tanult, látott és tapasztalt: *„Felvevőpiac. Ha 10 ember elvégzi a programot, akkor szabadulás után biztosítsunk nekik lehetőséget arra, hogy ezzel éljen. Amíg csak ezt adjuk és nincs kint folytatás, addig ez nem elég. A pártfogó is tudja ezt segíteni. Ez most nem jellemző, a pártfogó nem javasol munkahelyet. Csak kiengedjük őket az utcára egy papírral a kezükben. Ma jelenleg csak annyit néz meg a pártfogó, az utógondozó, hogy van-e mit ennie, van hol laknia, azóta nem követett-e el bűncselekményt.”* Ez a szkepticizmus függetlenül attól, hogy volt- e már projekttel kapcsolatos tapasztalata az egyénnek, vagy nem, mindenütt megjelent.

A személyiségfejlesztő tréningekről is általában pozitívan nyilatkoztak, főleg azoktól hallhattunk elismerő szavakat, akik pedagógiai, szociális diplomával rendelkeztek, ugyanakkor a felügyelet is a maga szempontjából pozitívan értékelte azt, hogy az adott foglalkozás után „jobb állapotban” voltak a fogvatartottak, nemcsak azért, mert eltöltötték valahogy az idejüket, hanem mert „kaptak valamit”: *“Egyéni és csoportfoglalkozások, tréningek, szakmaképzés. Ezek nagyon jók egyébként. Én most járok főiskolára,*

szociálpedagógus leszek majd egyszer. Én magam is tapasztalom, hogy nagyon jók, hasznosak a tréningek. Nagyon meg lehet ismerni az embereket ezeken a foglalkozásokon. Csak ebből tovább kéne lépni. Ha már megismertük a személyiségét, tudjuk azt, mire lenne képes, akar-e vagy sem, ez alapján kiválogatni az embereket.”

A TÁMOP 5.6.3-al kapcsolatban a BV-k személyi állománya összességében az alábbiakat emelte ki pozitívumnak (ezeket feleltették meg az 5.6.2-es projektben megfogalmazottaknak)

TÁMOP 5.6.2.	TÁMOP 5.6.3.
Addig se a zárkán vannak	Foglalkoztatva vannak a fogvatartottak
A TÁMOP forrást adott valamihez, amit egyébként is szerettek volna megvalósítani	Pótolja azokat a programokat, amikre nincs pénz, lehetősége a bv-knek
A fogvatartottak gondolkodásmódja változott a tréning hatására	A tréningek többletet hoztak a fogvatartott személyiségfejlődésére
Jól kialakult az együttműködés a résztvevők között	Rengeteget segítettek a TÁMOP-os kollégánők a nevelők munkájában!
Fogvatartottak egymást is hozták be a programba.	
Szaktámát kaptak	Szakmai képzésre van lehetőség

4. táblázat: A BV-k személyi állománya által jelzett pozitívumok összesített táblázata TÁMOP 5.6.2-es és 5.6.3-as kutatás alapján

A program értékelése során megfogalmaztak kritikát is a kollégák, melyek – sajnálatos módon több esetben a TÁMOP 5.6.2-es projektben is megfogalmazódtak, a mindkét helyen jelzett problémákat az alábbi felsorolás tartalmazza:

- Csúszás a programok elindításában
- A fogvatartottakat néha nehéz volt bevonni
- A nehéz esetek nem kerültek bele a programba
- A kollégáknak tartott tréningek feleslegesek
- Többletfeladatot okoz, kevés a rendelkezésre álló személyzet
- Sok és nehézkes az adminisztráció

A korábbi pályázatban is résztvevők kevésbé voltak kritikusak, ők árnyaltabban látták a projekt erősségeit, fejlesztendő területeit, volt összehasonlítási alapjuk az előző projekttel kapcsolatban. A most bekapcsolódó kollégák jóval erőteljesebben mutattak rá a gyenge pontokra, kevésbé tudták elfogadni a hibákat. Abban azonban mindkét csoport egyetértett, hogy a programok indításánál lévő csúszás, valamint a fogvatartottak motiválása még fejlesztésre szoruló terület.

### A TÁMOP 5.6.2 ÉS A TÁMOP 5.6.3 összevetése

Az interjú során fontosnak tartottuk, hogy a TÁMOP 5.6.2-es kutatásban megfogalmazott problémákat miként érzékelték jelenlegi interjúalanyaink. Az interjúkészítők négy javaslatot emeltek ki, erre kellett reflektálniuk az interjúban résztvevőknek:

1. „A program ne különüljön el a bv-n belül. Nem a továbbképzésre, hanem inkább a munkakörből adódó feszültségek oldására kellene fektetni a hangsúlyt a BV-s személyi állomány körében.
2. „Előzetes házban nem kellene, vagy csak rövid, tanfolyamszerű, rugalmasabb modulokból álló képzést megvalósítani”
3. “Rengeteg többletfeladatot generál a BV intézetek számára, nagy gondot okoz a túlterheltség”
4. “Ne a BV kapja feladatul a szakképzés kiválasztását, hanem támogassák meg jobban munkaerő-piaci információkkal”

Az első, személyi állománnyal kapcsolatos kérdéskörnél nem minden esetben volt világos az interjúalanyok számára, hogy mire is kellett volna válaszolni. Csupán 6 kolléga volt, aki jól értelmezte a kérdést, ők mindannyian fontosnak tartották a kollégák mentális gondozását, szükséges az, hogy rekreálódjanak, „kiengedjék a fáradt gőzt”. Ezt mindegyik kolléga, akár részt vett a korábbi projektben, akár nem, egyaránt fontosnak tartották.

A megkérdezett kollégák szinte mindegyike teljes mértékben egyetértettek abban, hogy előzetes házakban az ilyen típusú TÁMOP pályázatok megvalósításának feltételei nem biztosítottak. Ezalatt nemcsak a kiszámíthatatlan ott-tartózkodást értették, hanem arra is utaltak, hogy *„amikor bekerülnek ezek az emberek, akkor olyan lelki világban vannak, hogy még azzal foglalkoznak, hogy hogyan keveredjenek ki minél hamarabb ebből a közegből, alapvetően egyik sem bűnös, ők ezt így vallják, és itt kezdődik annak a saját maguk és környezetükben való oltogatása, hogy én nem vagyok bűnös. Teljesen felesleges, hogy ott még ilyenekkel terheljük, mert ez is csak arra ad lehetőséget, amit mondtam korábban, hogy különböző fegyelmi cselekményeket tudjanak megvalósítani.”* Ezzel a véleménnyel szemben állt annak a kollégának a véleménye, aki pont a feszültebb időszakokra hivatkozva fontosnak tartja, hogy több foglalkoztatási lehetőség legyen az előzetesben lévők számára.

Három fő kivétellel mindannyian azt jelezték, hogy többletfeladatot generál a projekt a büntetés-végrehajtási intézetek számára, ennek mértékéről azonban eltérő véleményük volt a kollégáknak. A most bekapcsolódók jóval többnek érezték a feladatot, mint a tapasztalatokkal már rendelkezők: abban azonban egyöntetűen egyetértettek, hogy a többletmunka leginkább a felügyelet számára jelent meg. Hasonlóan közös volt a véleményük abban, hogy a túlterheltség általában jellemző, a TÁMOP vagy bármilyen más program *„hab a tortán”*. A korábbi projektben résztvevő kollégák összehasonlítva a két pályázattal kapcsolatos tapasztalataikat kiemelték, hogy szervezettebb volt az adminisztráció, kevesebb feladat hárult rájuk, mint a TÁMOP 5.6.2-es pályázatnál.

A szakképzéssel kapcsolatos kérdéskörnél szórtak voltak a válaszok: egyértelműen nem hátrították el a feladatot az interjúalanyok, de a segítséget központilag elvárják például a munkaügyi központoktól. A büntetés-végrehajtási intézeteknek továbbra is beleszólási jogot szeretnének a szakképzésekkel kapcsolatban, hiszen például az intézmény az, amely ismeri a tárgyi feltételeket, a fogvatartottakat. Javaslatként fogalmazódott meg, hogy regionálisan jelöljenek ki intézeteket, amelyeknek alaptevékenységébe beleintegrálnák a szakképzést.

## FŐ MEGÁLLAPÍTÁSOK

- Alapvetően az interjúalanyok pozitívan nyilatkoztak a TÁMOP 5.6.3 programról. Szerintük a reintegrációra való felkészülés megtörtént, azonban alapvető nehézségnek érzékelik, hogy a büntetés-végrehajtási intézet falain kívül nem biztosított a folytatás, így csak fél sikerként könyvelték el többet a projektet.
- A programba történő kiválasztáshoz létezett protokoll, mely több intézményben is jól megvalósult.
- A TÁMOP-os és a bv-s kollégák közötti együttműködés kifejezetten jónak mondható: a bv-sek elismerték, hogy olyan szakmai többletet hoznak be a civilek, amely megkönnyíti munkájukat, ugyanakkor elvárják a civilektől a szabályok betartását, a közös munkát, a csapatjátékot. Különösen pozitív, hogy TÁMOP-os kollégát átvettek státuszba. Az esetleges konfliktusokat jól tudták kezelni.
- A kollégákra továbbra is jellemző a túlzott leterheltség, ezt azonban nem feltétlenül kötötték össze a TÁMOP-pal, inkább általános jelenségként fogalmazták meg a kollégák.
- A kollégák mentális állapota nem biztató: a pszichés leterheltség mellett anyagi problémákról, túlórákról is beszéltek. A probléma kezelését felismerték, bár az ezeket célzó tréningek elfogadottsága nem volt egyöntetű.

- Jól látható a módszertani kultúra fejlődése, a szakkörök működtetését fontos feladatnak tartják a kollégák.
- A fogvatartottak megítélésénél továbbra is többször találkozhatunk szkeptikus hozzáállással, amely mögött a nehéz körülmények, a visszaesések aránya, a reintegráció feltételeinek hiánya rejlik.
- Belátták az együttműködés szükségességét: egyre jobb kapcsolatról számoltak be a munkaügyi központokkal, civil szervezetekkel.

## JAVASLATOK

Az interjúk során alapvetően fontosnak tartottuk, hogy megismerjük a kollégák javaslatait.

- Ezek egy része a szervezéssel voltak kapcsolatosak: egyik igény, melyet megfogalmaztak, hogy centralizált legyen az irányítás, amely talán segíthet kikerülni a csúszásokat.
- A résztvevők körénél egyértelműen megfogalmazódott, hogy az ilyen hosszúságú programok a letöltő házak számára kedvező, előzetesek körében nincs kifizetése a programnak, leszerelnek, átszállítják őket.
- Biztosított legyen a finanszírozás: a projektkoordinátorok is ugyanúgy ki vannak szolgáltatva, mint a fogvatartottak. Hiszen, ha véget ér a projekt, akkor a fogvatartottaknak nem lesznek ilyen nagy számban képzési lehetőségek, illetve több kolléga egzisztenciálisan elbizonytalanodhat.
- Szükséges lenne a differenciáltabb bánásmód: az első bűncselekményes elkövetők másfajta bánásmódot igényelnek, mint a visszaesők. Ez nemcsak más módszertani kultúrát jelent, hanem elhelyezések megreformálását.
- Folyamatos továbbképzést biztosítani a kollégáknak, nemcsak pályázati szinten, hanem egységes rendszerben.
- A pályázatba való részvételt motiválják a belső kollégák körében, ne túlóráként, vagy akár ingyen, a meglévő munkái mellett végezzék ezt a tevékenységet.
- A szakképzést gyakorlatiasabbá kellene tenni, a munkaerő-piaci igényeket jobban figyelembe kellene venni.
- A nők számára specifikus képzéseket kellene indítani.
- Differenciáltabb legyen a képzés intézménytípusonként, hiszen más igények vannak mind a letöltő, mind pedig az előzetes házaknak, illetve különbséget kellene tenni életkor és nemek szerint is.
- A civilek felé jobban kellene közvetíteni a projekt eredményeit, ezzel is erősítve a társadalmi tudatosságot.

Az alábbi táblázatban az 5.6.2-es kutatásban megfogalmazott javaslatokat tekintjük át abból a szempontból, hogy megjelennek-e ezek a jelenlegi kutatásban, ha igen, egy pluszjelet tettünk mellé. A jelenlegi kutatásban is leggyakrabban megemlített javaslatokat vastaggal jelöltük.

Az említés gyakorisága: (.egyedi; .. ritka; ... gyakori, ..... leggyakoribb)		
Kiemelkedően a leggyakoribb említések		
.....	<b>ne legyen csúszás</b>	<b>+</b>
.....	<b>kisebb adminisztráció, kevesebb dokumentáció legyen</b>	<b>+</b>
A bekerülés feltételei		
.	maradjanak meg az előfeltételek: önkéntesség, iskolai végzettség	

...	ne legyen ösztöndíj	
...	<b>csak valóban motiváltak kerüljenek be a programba</b>	+
.	nehezebb fiúk is bekerülhessenek	+
Előzetes házak		
...	<b>előzetes házakban nem kellene, vagy csak rövid tanfolyamszerű, vagy rugalmasabb, rövidebb modulokból álló képzést kellene megvalósítani</b>	+
Fogvatartottakkal való foglalkozás, további célcsoportok		
...	<b>több egyéni foglalkozás legyen</b>	+
...	<b>családdal való kapcsolattartást jobban támogatni</b>	+
...	vonzóvá tenni a munkát	+
...	<b>lelkileg jobban hatni a fogvatartottakra</b>	+
..	környezetet jobban bevonni	+
.	fiatalkorúak jobb bevonása	+
.	kábítószerhasználók, mentálisan sérültek bevonása	+
Munkaerőpiaci pozicionálás		
..	<b>munkaerőpiaci igényekhez jobban alakítani a képzéseket, területileg is</b>	+
..	<b>munkaügyi központok jobban segítsenek a szakmaképzés kiválasztásában</b>	+
...	<b>hiányszakmákban képezni</b>	+
.	modulokban gondolkodni: az oktatás szintjein különböző lépcsőfokokat meghatározni, h mindenki olyat választhasson, ami neki megfelel	
A program továbbvitele		
...	<b>folytatni</b>	+
...	<b>hosszútávon csinálni (10-20 év)</b>	+
..	országossá tenni	
..	nem lesz igazán haszna, nem kéne ennyi pénzt ilyesmire elkölteni	+
Szabadulók támogatásának módjai		
...	<b>utógondozás nagyobb hangsúllyal</b>	+
.	civil utógondozás	+
...	<b>segíteni munkát találni</b>	+
.	támogatott munkahelyet adni	
..	félutas házakat létrehozni	+
..	közmunkaprogramhoz hasonlót	
.	munkaadókat motiválni	
Szervezési, szervezeti tanácsok		



..	jobban kidolgozni a programot	
..	munkatársak feladatait jobban átgondolni	+
..	szakaszokat egyszerűbbé tenni	
.	eszközöket jobban kidolgozni	+
..	<b>infrastruktúrát időben, egyenlőképp biztosítani</b>	<b>+</b>
...	munkatársakat egyszerre felvenni	
.	munkatársakat egyszerre kiképezni	
.	munkatársak egyforma szerződésekkel, egyenlő feltételekkel dolgozzanak (anyagilag is)	+
.	tapasztaltabb munkatársak felvétele	+
..	<b>több munkatársat felvenni a megvalósításhoz</b>	<b>+</b>
Kommunikáció, információáramlás		
.	a program jobb kommunikációja, elfogadtatása a BV intézeten belül	
.	<b>több BV-be elküldeni a megvalósító munkatársakat</b>	<b>+</b>
..	több közös kommunikációs fórumot szervezni a megvalósítóknak	+
.	súlyponti dolgokról egyszerre értesülni minden megvalósítónak	+
.	csapatépítő tréninget többet tartani	+
.	<b>akik együtt dolgoznak, ismerjék meg jobban egymást</b>	<b>+</b>
.	<b>hatékonyabbá tenni a kommunikációt</b>	<b>+</b>
.	ne legyen előre leszabályozva, miről kell értekezletet tartani: az a szükségleteknek megfelelően alakuljon, ne egy kipipálandó üres együttlét legyen	
.	kevesebb beszámolót kellene elvárni a megvalósítóktól (most heti terv, heti beszámoló, heti stábértekezlet)	
BV-k helyzete a programban		
.	BV-eket a jövőben kevésbé megterhelni	+
..	<b>BV személyi állományt jobban bevonni a szupervíziókba kiégés ellen</b>	<b>+</b>
.	a program ne különüljön el BV-n belül, hanem legyen annak szerves része	+
Fontos apróságok		
.	rugalmasabbnak lenni, a leszűrt tapasztalatokat gyorsan beépíteni, és annak megfelelően folytatni a munkát	
.	az igényfelmérő nyomtatványt átalakítani, hogy valóban az igényeket mérje fel, ne az állapotot	
.	a szükségletfelmérést jobb lenne későbbre tenni, amikor már tájékozottabbak, jobban tudják, mire van szükségük	
.	kiegyensúlyozottabb munkaelosztás (időben)	+
.	ne ismételje az utógondozó, amit a reintegrációs tanácsadó már megcsinált - ezért kell korábban felvenni	+
.	a reintegrációs tanácsadó szabadulás után is tovább dolgozhatna, hogy segítsen effektíve az álláskeresőben	+

.	korábban kapcsolódjon be az utógondozó	
---	--	--

5. táblázat: Javaslatok a program továbbviteléhez TÁMOP 5.6.2-es és 5.6.3-as kutatás alapján

## ÖSSZEFOGLALÁS

A reintegrációs esélyek javítása nemcsak a fogvatartottnak az érdeke, hanem a büntetés-végrehajtásban dolgozó kollégáknak is. Ez a pálya viszonylag kevés jól látható pozitív visszajelzést ad az itt dolgozóknak, éppen ezért minden eszközt meg kell ragadni, hogy munkájában segítsük. Nemcsak e szűk szakma felelőssége a reintegráció, hanem mindannyiunké. Ez a projekt segíthet abban, hogy a zárt intézeti világ a civil szféra felé nyisson megmutatva mindazt a sok munkát, melyet felügyelők, nevelők, vezetők a civil világgal karöltve tesz a fogvatartottakért.

## FELHASZNÁLT IRODALOM

A fogvatartottak többszakos, társadalmi és munkaerő-piaci reintegrációja és az intenzív utógondozás modellje című kiemelt projekt – projektismertető TÁMOP-5.6.3-12/1-2012-0001 9. o.

URL: [http://www.tamop.irm.gov.hu/uploads/TAMOP\\_5\\_6\\_3\\_Projektismerteto.pdf](http://www.tamop.irm.gov.hu/uploads/TAMOP_5_6_3_Projektismerteto.pdf) Letöltés ideje: 2015. március 3.

Pálinkó Éva: Az elítéltek többszakos, társadalmi és munkaerő-piaci reintegrációja és intenzív utógondozási modelljének kialakítása” alprojekt értékelése a szakmai megvalósítók körében. URL: [http://www.tettprogram.hu/uploads/palinko\\_eva\\_papp\\_gabor\\_kutatas.pdf](http://www.tettprogram.hu/uploads/palinko_eva_papp_gabor_kutatas.pdf)

Letöltés ideje: 2015. március 3.

Windt Szandra: Mediáció és resztoratív igazságszolgáltatás a büntetés-végrehajtásban (MEREPS), avagy egy nemzetközi projekt tapasztalatainak bemutatása. URL: <http://www.uni-miskolc.hu/~wwwdeak/Collegium%20Doctorum%20Publikaciok/Windt%20Szandra.pdf>  
Letöltés ideje: 2015. március 3.



**A PROJEKT AZ EURÓPAI UNIÓ TÁMOGATÁSÁVAL, AZ EURÓPAI SZOCIÁLIS ALAP  
TÁRSFINANSZÍROZÁSÁVAL VALÓSULT MEG.**

**SZÉCHENYI** 



MAGYARORSZÁG  
KORMÁNYA

**Európai Unió**  
Európai Szociális  
Alap



**BEFEKTETÉS A JÖVŐBE**